



## Каталог алюминиевых конструкций и профилей системы СИАЛ

Створки с открыванием наружу,  
интегрированные в фасад,  
вентиляционные люки

КП68  
КПТ86  
КПТ74л  
КПТ60л



2020





# СОДЕРЖАНИЕ

КРАТКОЕ ОПИСАНИЕ СИСТЕМЫ .....	5
Информация о свойствах алюминиевых сплавов .....	8
ПРОФИЛИ .....	9
КОМПЛЕКТУЮЩИЕ .....	17
СТВОРКИ С ОТКРЫВАНИЕМ НАРУЖУ .....	21
ВЕНТИЛЯЦИОННЫЕ ЛЮКИ .....	37
МОНТАЖ В ФАСАДНЫЕ СИСТЕМЫ .....	41
ДЕТАЛИРОВКИ, СБОРКИ .....	49
Показатели теплотехники .....	60
Схема установки подкладок .....	60
УГЛОВЫЕ СОЕДИНЕНИЯ .....	61
ФУРНИТУРА СТОРОК .....	73
ФУРНИТУРА ЛЮКОВ .....	111
ПРИВОДЫ .....	117
ГЕОМЕТРИЧЕСКИЕ ХАРАКТЕРИСТИКИ .....	137

УВАЖАЕМЫЕ ГОСПОДА!

В любом городе, и в крупнейшем мегаполисе, и в небольшом рабочем поселке нас радует новое, красивое здание. Независимо от масштабов, легкая алюминиевая конструкция и стекло выгодно подчеркивают его современность. Меняется настроение, растет оптимизм и желание созидать, строить новое. Современные технологии строительства дают все больше возможностей для реализации творческих замыслов архитекторов и строителей при возведении зданий и сооружений.

В наших каталогах кратко представлены архитектурные и технические особенности разработанных нами систем, их возможности. В зависимости от основного назначения конструкции можно выбрать систему с наилучшими показателями коэффициентов сопротивления теплопередаче, огнестойкости, с повышенными требованиями по ветровым нагрузкам, с повышенными декоративными требованиями. На системы имеется весь спектр нормативно-технической и разрешительной документации.

Специалисты компании "ЛПЗ "Сегал" готовы работать с Вами в индивидуальном порядке, по индивидуальным проектам, создавать специальные системы.

Наша совместная работа приведет к еще более красивым решениям в облике городов, и подвигнет к новым творческим поискам.

ПРИГЛАШАЕМ К СОТРУДНИЧЕСТВУ!

## КРАТКОЕ ОПИСАНИЕ СИСТЕМ

Изделия из профилей систем КП68, КПТ86, КПТ74л и КПТ60л применяются для вентиляции и проветривания помещений, а также могут использоваться в системах противодымной вентиляции.

### **система СИАЛ КПТ68**

Предназначена для изготовления "холодных" створок с открыванием наружу, интегрированных в фасад. Поворотная фурнитура - фрикционные ножницы.

Благодаря небольшой ширине профилей с внутренней и внешней стороны элементы открывания не доминируют на фасаде. Створки легко монтируются в фасады систем СИАЛ КП50 и КП50К в вертикальной плоскости. Полости (пазы) под фурнитуру рассчитаны на продукцию известных европейских производителей. Система не предусматривает применение импостов.

Система позволяет выполнять фальшфасад стены при условии расположения створок с открыванием наружу напротив существующих окон. При использовании зеркальной тонировки на стеклах окна за фальшфасадом становятся не заметны с улицы.

Разработаны створки:

- с креплением стекла толщиной 4, 6 мм при помощи штапиков;
- с креплением стекла толщиной 6 мм при помощи держателей (2 варианта);
- структурная створка со стеклопакетом толщиной 22 мм на основе ленты 3М, с применением поддерживающего профиля.

Открывание створки предусмотрено механическое и электромеханическое.

### **система СИАЛ КПТ86**

Предназначена для изготовления "теплых" створок с открыванием наружу, интегрированных в фасад. Поворотная фурнитура - фрикционные ножницы.

Благодаря небольшой ширине профилей с внутренней и внешней стороны элементы открывания не доминируют на фасаде. Для создания иллюзии отсутствия на фасаде оконных проемов используются структурные створки, интегрированные в фасад. Створки легко монтируются в фасады систем СИАЛ КП50 и КП50К в вертикальной плоскости. Полости (пазы) под фурнитуру рассчитаны на продукцию известных европейских производителей. Система не предусматривает применение импостов.

Система позволяет выполнять фальшфасад стены при условии расположения створок с открыванием наружу напротив существующих окон. При использовании зеркальной тонировки на стеклах окна за фальшфасадом становятся не заметны с улицы.

Основу системы составляют алюминиевые трехкамерные профили с терморазрывом 20 и 34 мм.

Разработаны створки:

- с креплением стеклопакета толщиной 24, 32 мм при помощи штапиков (терморазрыв 20 мм);
- с креплением стеклопакета толщиной 44, 46 мм при помощи держателей (терморазрыв 34 мм);
- структурная створка со стеклопакетом толщиной 24, 32 мм на основе силиконового герметика, с применением поддерживающего профиля (терморазрыв 20 мм);
- структурная створка со стеклопакетом толщиной 52, 54 мм на основе силиконового герметика, с применением поддерживающего профиля (терморазрыв 34 мм);
- структурная створка со стеклопакетом толщиной 24, 32 мм на основе ленты 3М, с применением поддерживающего профиля (терморазрыв 20 мм);
- структурная створка со стеклопакетом толщиной 50 мм на основе ленты 3М, с применением поддерживающего профиля (терморазрыв 34 мм);

Возможна установка несветопрозрачного заполнения из сэндвич-панелей или других видов заполнения соответствующей толщины, обладающих необходимыми теплоизоляционными свойствами.

Открывание створки предусмотрено механическое и электромеханическое.

**система СИАЛ КПТ74л**

Предназначена для изготовления "теплых" наклонных мансардных окон и вентиляционных люков, устанавливаемых на наклонной светопрозрачной крыше из профилей системы СИАЛ КП50К.

Открывание створки - наружное, на верхнем горизонтальном подвесе. Оригинальные конструкции рамы, створки и держателя препятствует попаданию влаги внутрь помещения как при закрытом, так и при открытом положении створки.

Основу системы составляют алюминиевые трехкамерные профили с терморазрывом 20 мм.

Разработаны створки:

- с креплением стеклопакета базовой толщиной 24, 32 мм при помощи держателей (возможна установка стеклопакета большей толщины);
- структурная створка со стеклопакетом базовой толщиной 32, 48 мм на основе ленты 3М, с применением поддерживающего профиля (возможна установка стеклопакетов различной толщины).

Конструкция структурной створки обеспечивает поддержку внешнего стекла.

Для смены толщины заполнения достаточно изменить или добавить дополнительный штапик. Возможно трапециевидное исполнение.

При установке мансардного окна или вентиляционного люка на наклонной крыше рекомендуется применять в конструкции стеклопакета триплекс изнутри помещения и закаленное стекло снаружи. Система "европаза" позволяет применять поворотные петли известных европейских фирм.

Открывание створки предусмотрено механическое и электромеханическое.

**система СИАЛ КПТ60л**

Предназначена для изготовления "теплых" наклонных мансардных окон и вентиляционных люков, устанавливаемых на наклонной светопрозрачной крыше из профилей системы СИАЛ КП50К.

Открывание створки - наружное, на верхнем горизонтальном подвесе. Оригинальные конструкции рамы, створки и держателя препятствует попаданию влаги внутрь помещения как при закрытом, так и при открытом положении створки.

Основу системы составляют алюминиевые трехкамерные профили с терморазрывом 14 мм.

Заполнение может иметь толщину 24 и 31 мм. Для смены толщины заполнения достаточно использовать другой уплотнитель. Возможно трапециевидное исполнение.

При установке мансардного окна или вентиляционного люка на наклонной крыше рекомендуется применять в конструкции стеклопакета триплекс изнутри помещения и закаленное стекло снаружи. Система "европаза" позволяет применять поворотные петли известных европейских фирм.

Открывание створки предусмотрено механическое и электромеханическое.

### **Используемые материалы**

Профили из алюминиевого сплавов изготавливаются по ГОСТ 22233. Химические свойства сплавов и механические свойства профилей указаны в прилагаемой таблице

Указанные в каталоге размеры, масса и периметры профилей являются теоретическими и могут изменяться в зависимости от допусков на размеры профилей. Массоинерционные характеристики профилей, необходимые для прочностных расчетов, приведены в данном каталоге.

Покрываются профили полиэфирными порошковыми эмалями. Покрытие обладает высокой стойкостью к атмосферным воздействиям и долговечностью. Цвет покрытия - определяется заказчиком по шкале RAL. Толщина покрытия зависит от марки красителя и лежит в диапазоне 60-120 мкм. Окрашенные профили выдерживаются в сушильной камере при температуре 180-200°C в течение 20 минут. Возможен двухцветный вариант окрашивания "теплых" профилей (внутри и снаружи помещения профили могут иметь разный цвет).

В качестве заполнения применяются стекло (ГОСТ 111), одно- и двухкамерные стеклопакеты (ГОСТ 24866) с обязательной установкой опорных и фиксирующих подкладок. Соприкосновение стекла, стеклопакета с алюминиевыми деталями не допускается. Материал подкладок - полиамид, полиэтилен, ПВХ или полипропилен.

Несветопрозрачное заполнение выполняется из сэндвич-панелей.

Для герметизации соединений и светопрозрачных заполнений применяются различные по конфигурации и высоте уплотнители из EPDM, TPE, TPE-S, изготовленные по ГОСТ 30778. Уплотнители сохраняют свои свойства в среде воздуха при любых видах атмосферного воздействия в интервале температур:

EPDM - от -50° до +80°C;

TPE - от -40° до +70°C.

При монтаже необходимо соблюдать все меры по защите конструкций изделий от механических повреждений и загрязнений. После сборки и монтажа готовую конструкцию или изделие необходимо очистить или протереть специальными чистящими средствами. Описание монтажа см. "Инструкцию по монтажу и эксплуатации конструкций строительных из алюминиевых сплавов систем "СИАЛ" ИМЭ.00.01.2014".

ООО "ЛПЗ "Сегал" оставляет за собой право вносить изменения и дополнения, связанные с дальнейшим развитием и постоянным повышением технического уровня системы. Все права на настоящую публикацию и материалы данного каталога принадлежат разработчику системы.

**Системы профилей СИАЛ продолжают совершенствоваться и развиваться.**

**КИСЕЛЕВ Алексей Леонидович**

генеральный конструктор систем СИАЛ

## ИНФОРМАЦИЯ О СПЛАВЕ 6063

Химический состав сплава ГОСТ 4784-2019:

Обозначение системы и марки сплава	Массовая доля элементов										
	Кремний	Железо	Медь	Марганец	Магний	Хром	Цинк	Титан	Алюминий	Прочие	
										кажд.	сумма
AlMg0,7Si 6063	0,3-0,6	0,15-0,35	0,10	0,15	0,6-0,9	0,05	0,15	0,10	Остальное	0,05	0,15

Механические свойства профилей по ГОСТ 22233-2018:

Обозначение системы и марки сплава	Значение показателей, не менее					
	Состояние материала	Обозначение состояния материала	Толщина стенки, мм	Временное сопротивление при растяжении $\delta_0$ , МПа	Предел текучести при растяжении, МПа	Относит. удлинение при растяжении, %
AlMg0,7Si 6063	Закаленное и естественно состаренное	T4	Все размеры	130	65	14
	Неполностью закаленное и искусственно состаренное	T5	До 3 включ.	175	130	8
			Св. 3 до 10 включ.	160	110	7
	Закаленное и искусственно состаренное	T6	До 10 включ.	215	170	8
	Закаленное и искусственно состаренное	T64	До 15 включ.	180	120	12
	Закаленное и искусственно состаренное повышенной прочности	T66	До 6 включ.	245	200	8
Св. 6 до 10 включ.			225	180		

## **ПРОФИЛИ**

## Профили "холодных" створок КП68 с открыванием наружу

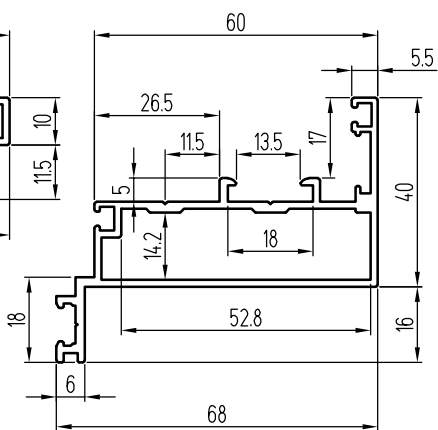
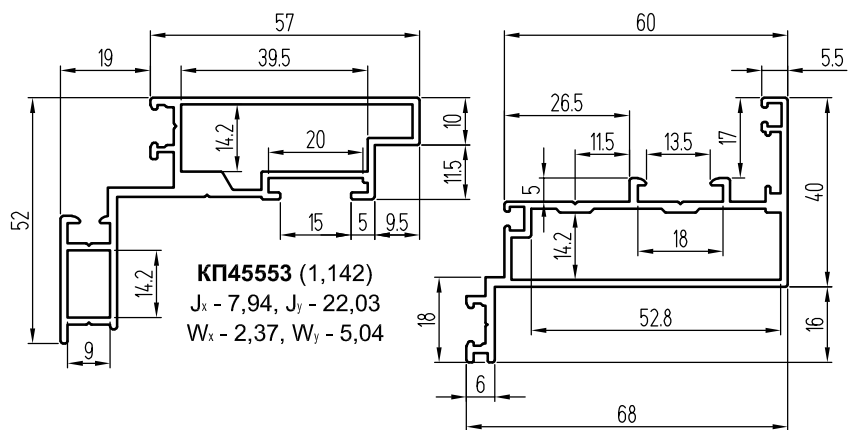

Размеры для привязки  
ножниц, европаз 15/20

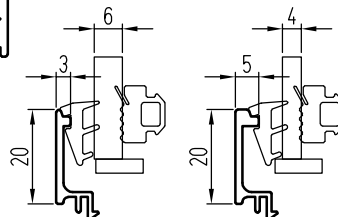
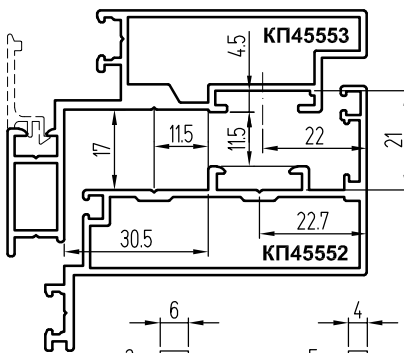

(0,131)

(0,149)

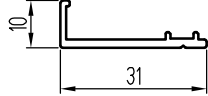
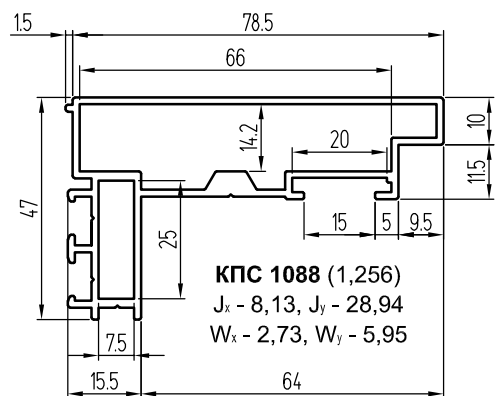

Размеры для привязки  
ножниц, европаз 15/20

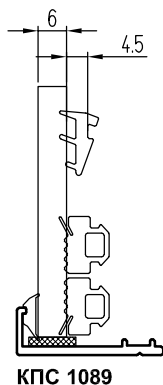
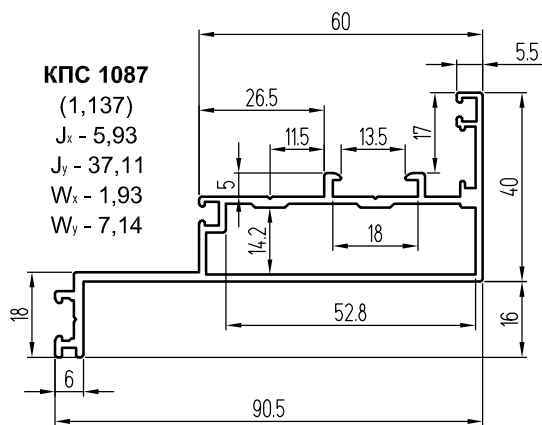
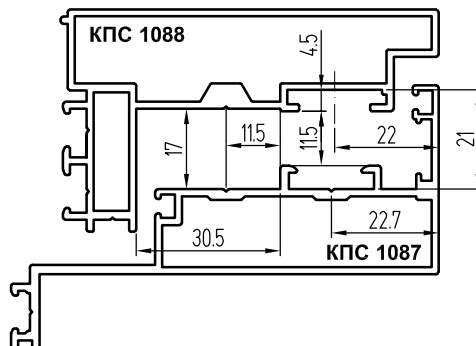

Размеры для привязки  
ножниц, европаз 15/20

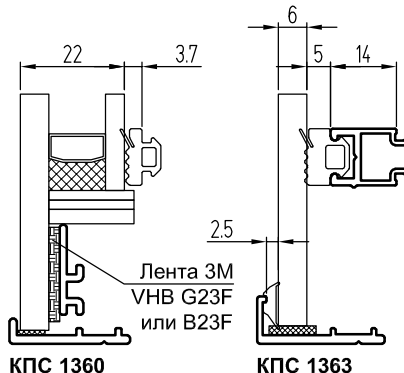
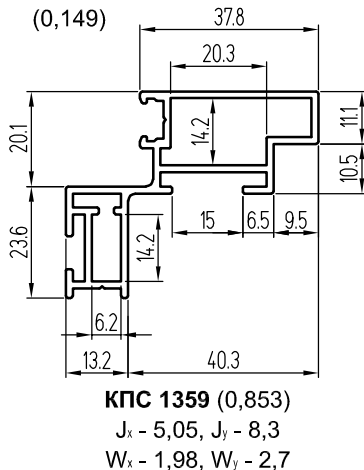
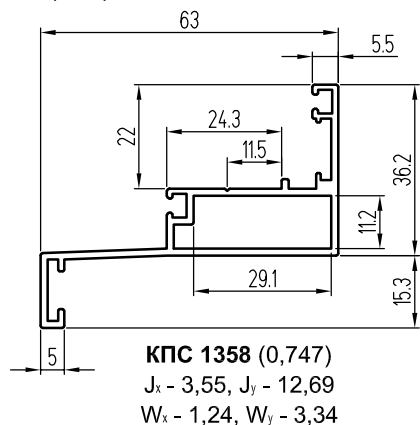
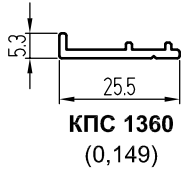
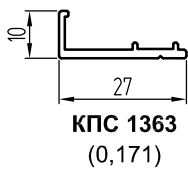
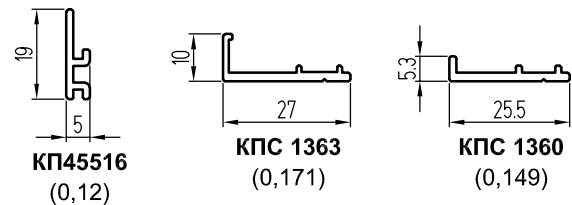
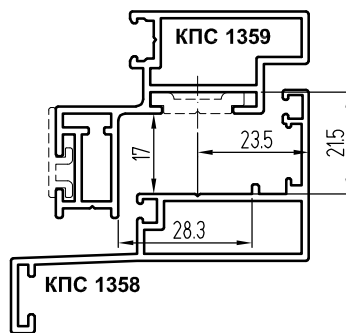

Лента 3М  
VHB G23F  
или B23F



## Профили "теплых" створок КПТ86 с открыванием наружу

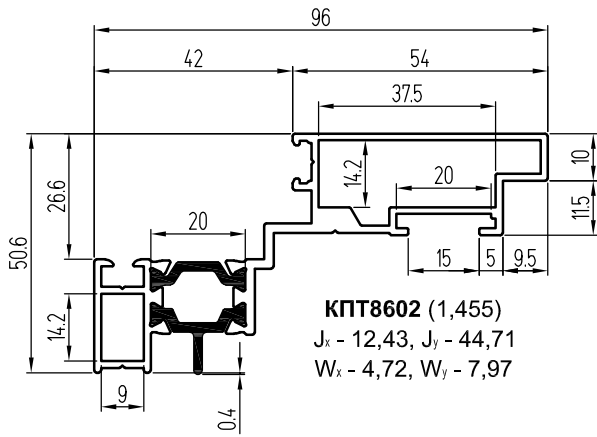

Размеры для привязки  
ножниц, европаз 15/20

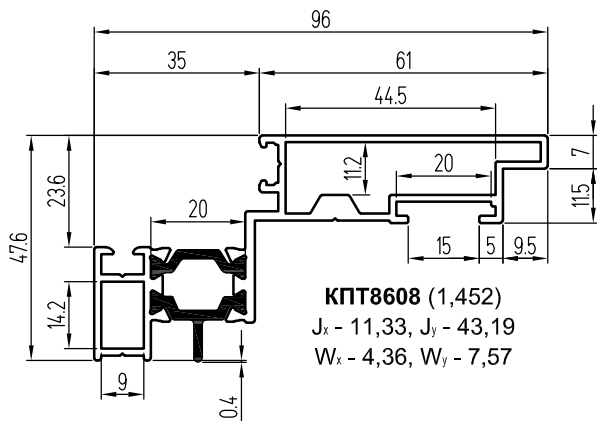
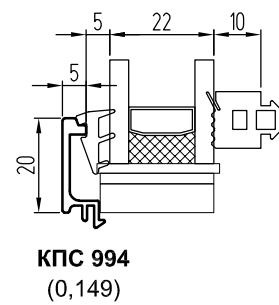
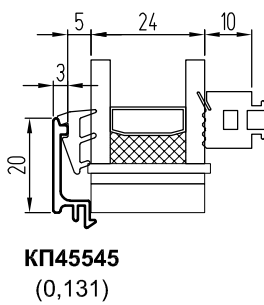
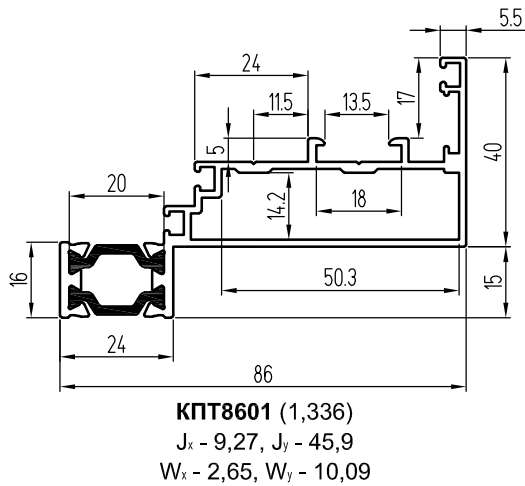
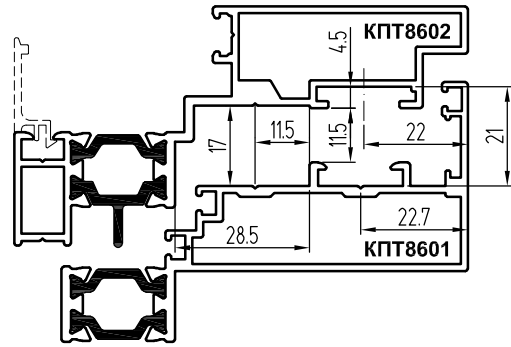

Размеры для привязки  
ножниц, европаз 15/20

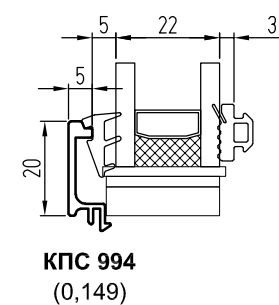
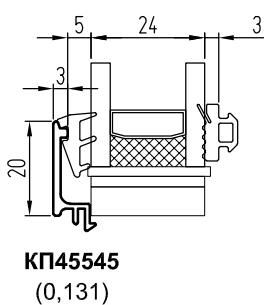
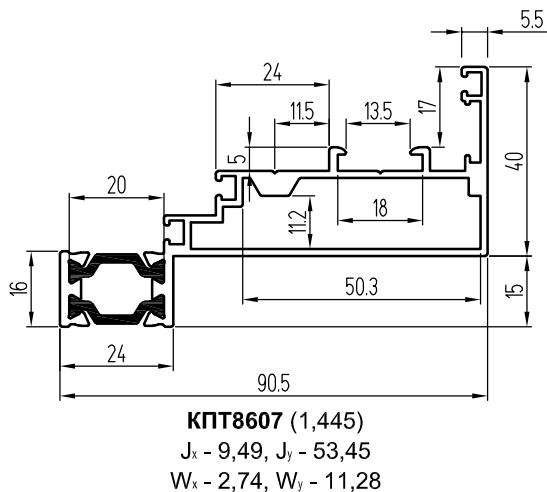
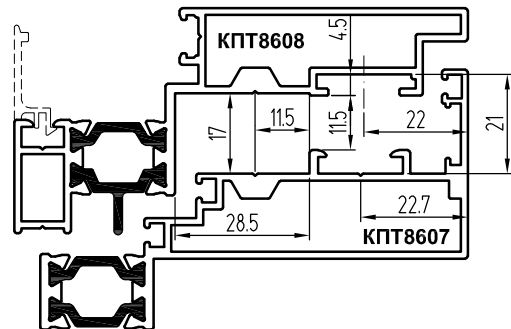

# Профили "теплых" створок КПТ86 с открыванием наружу

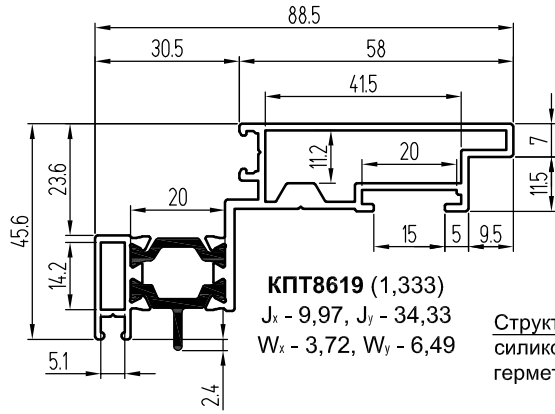

Структурный  
силиконовый  
герметик

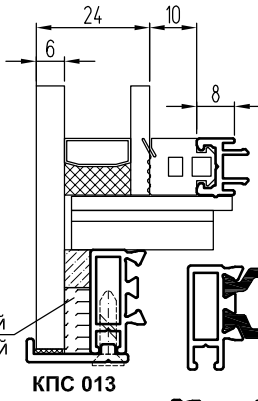

Размеры для привязки  
ножниц, европаз 15/20

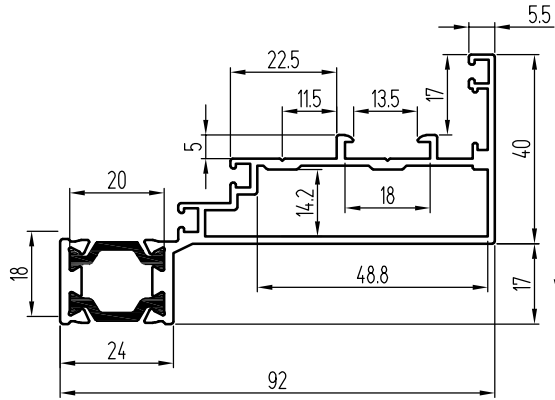
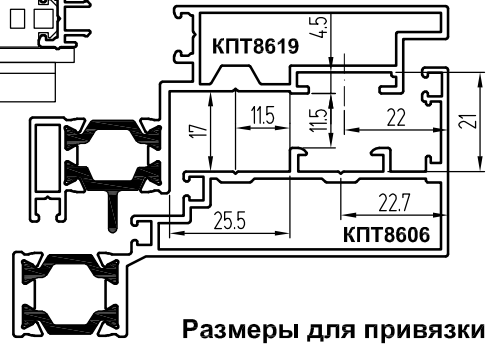

Размеры для привязки  
ножниц, европаз 15/20

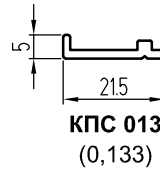
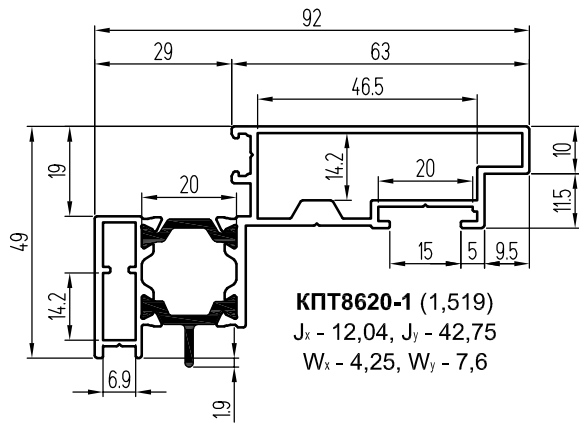
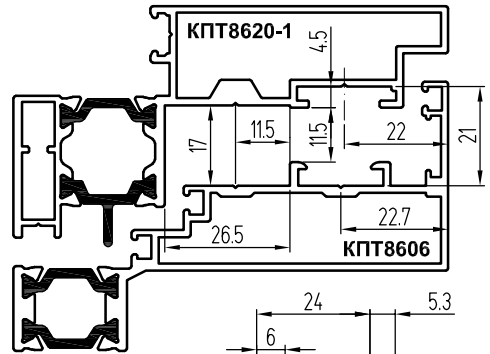

Лента 3М VHB  
G23F или B23F

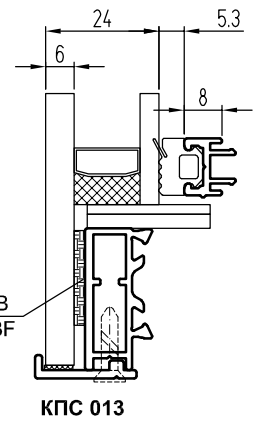

Размеры для привязки  
ножниц, европаз 15/20

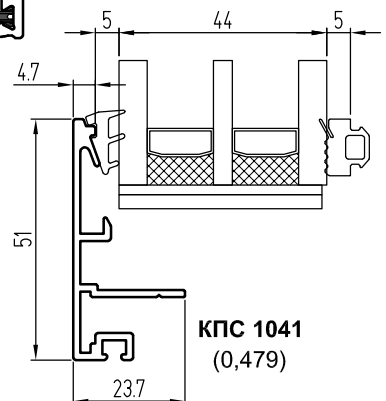
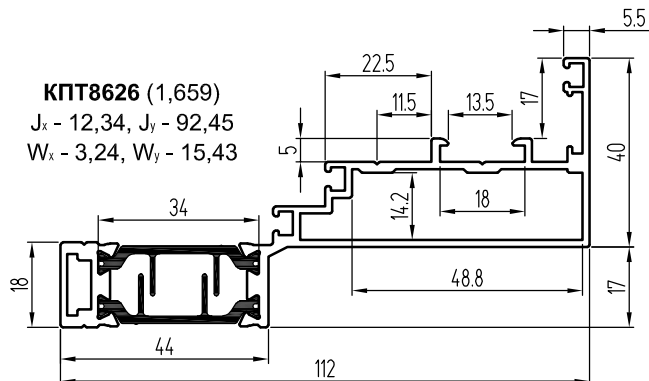
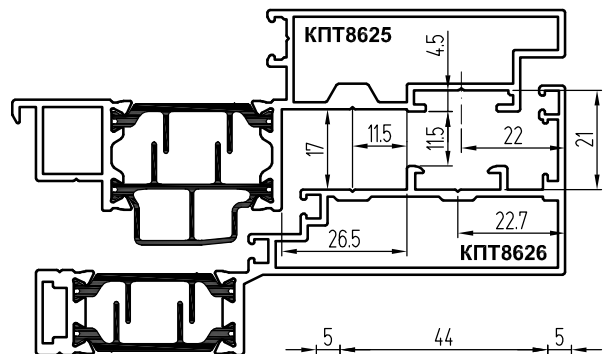
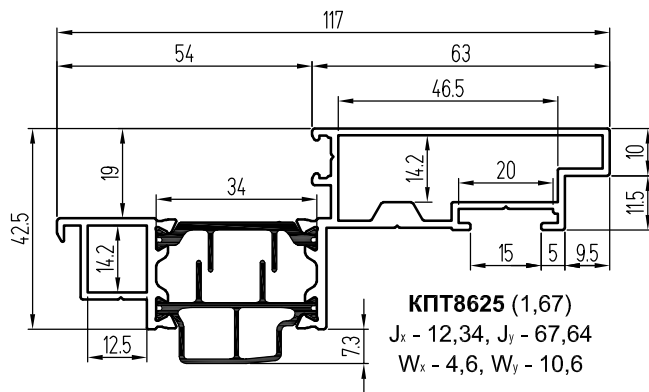

## Профили "теплых" створок КПТ86 с открыванием наружу

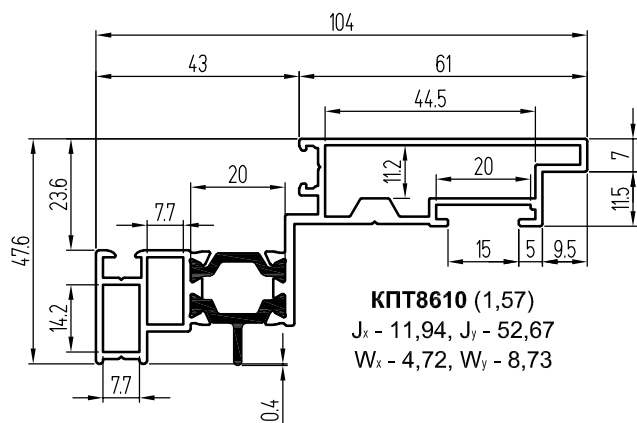

Размеры для привязки  
ножниц, европаз 15/20

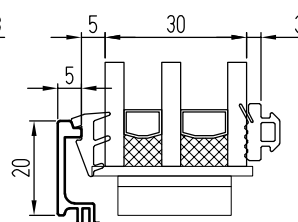
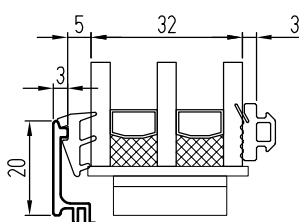
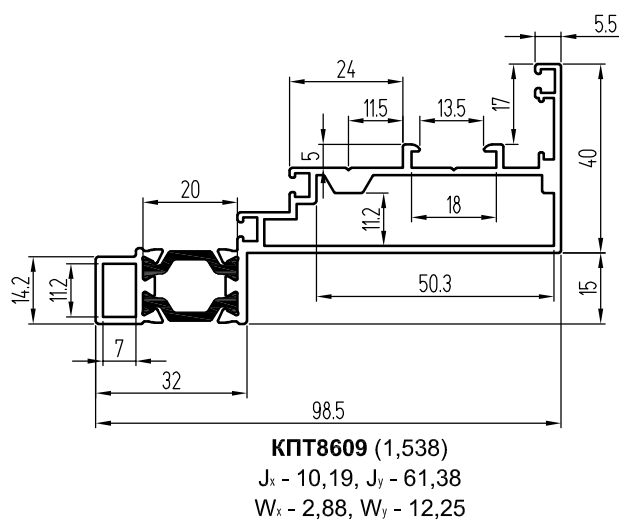
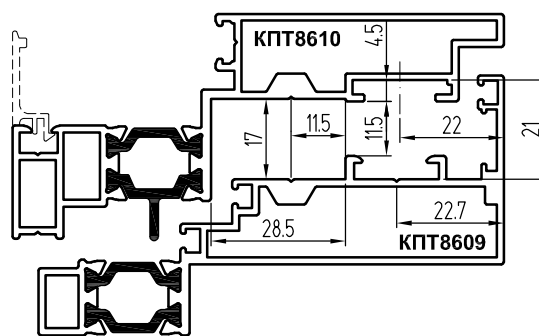

Размеры для привязки  
ножниц, европаз 15/20

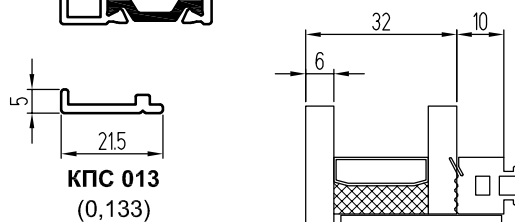
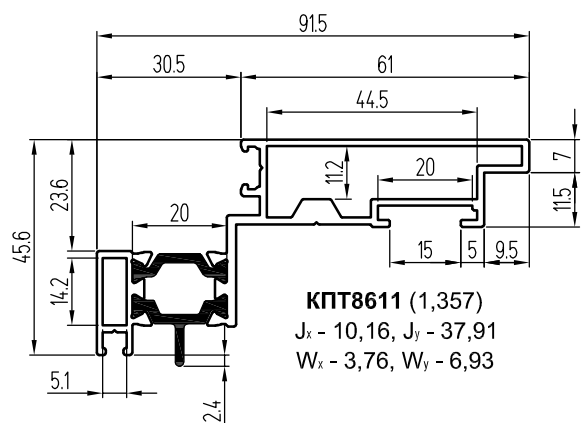
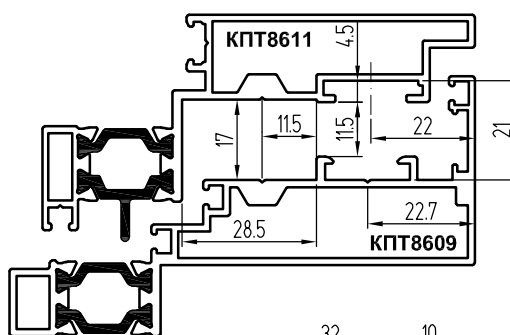

Структурный  
силиконовый  
герметик

**КПС 013**

## Профили штапиков

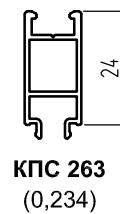
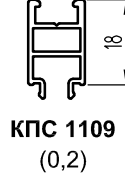
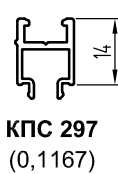
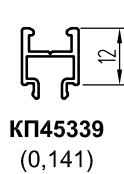
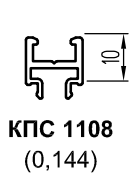
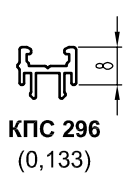
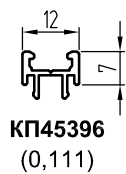

# Профили "теплых" створок КПТ86 с открыванием наружу

ПРОФИЛИ

СИСТЕМЫ СИАЛ КП68, КПТ86, КПТ60Л, КПТ74Л

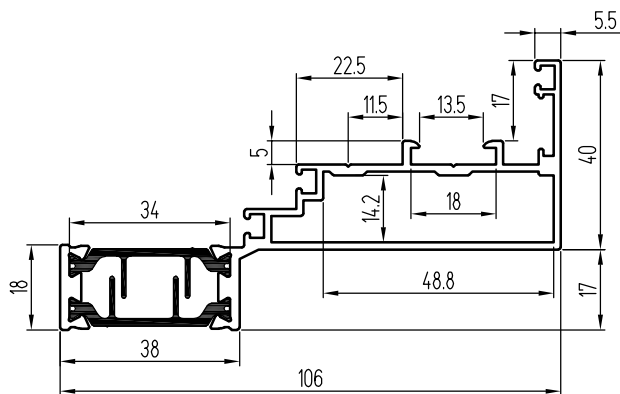

**КПТ8622 (1,528)**  
 $J_x - 11,58, J_y - 79,29$   
 $W_x - 3,1, W_y - 14,1$

Размеры для привязки  
ножниц, европаз 15/20

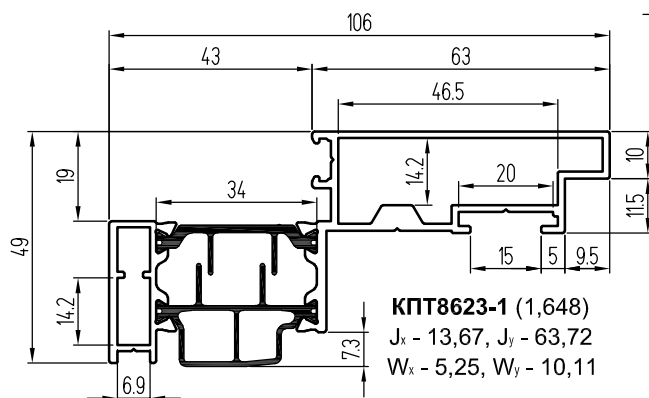
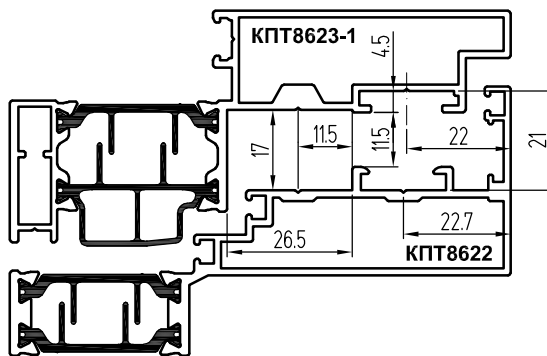

**КПТ8623-1 (1,648)**  
 $J_x - 13,67, J_y - 63,72$   
 $W_x - 5,25, W_y - 10,11$

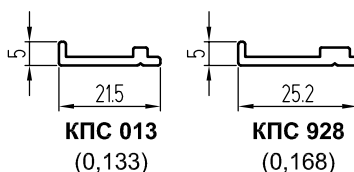
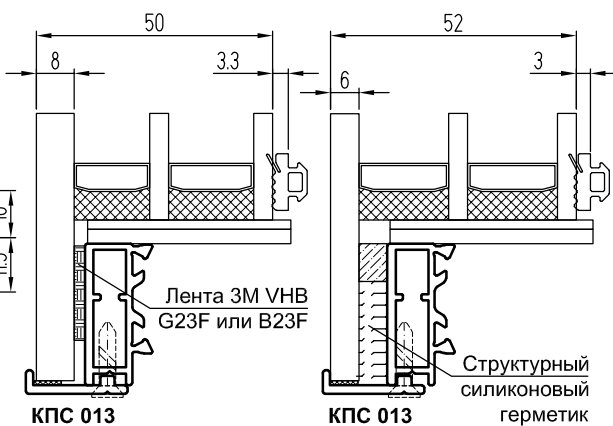

Размеры для привязки  
ножниц, европаз 15/20

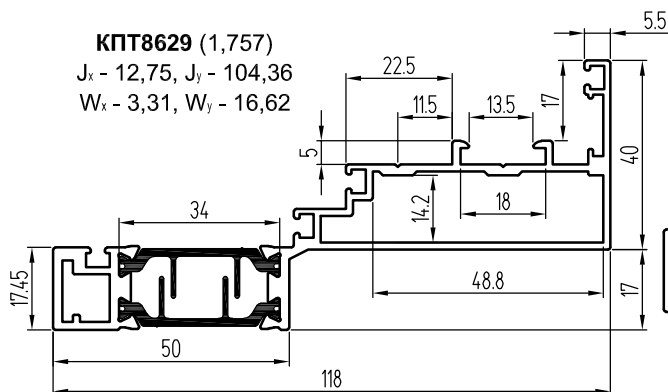

**КПТ8629 (1,757)**  
 $J_x - 12,75, J_y - 104,36$   
 $W_x - 3,31, W_y - 16,62$

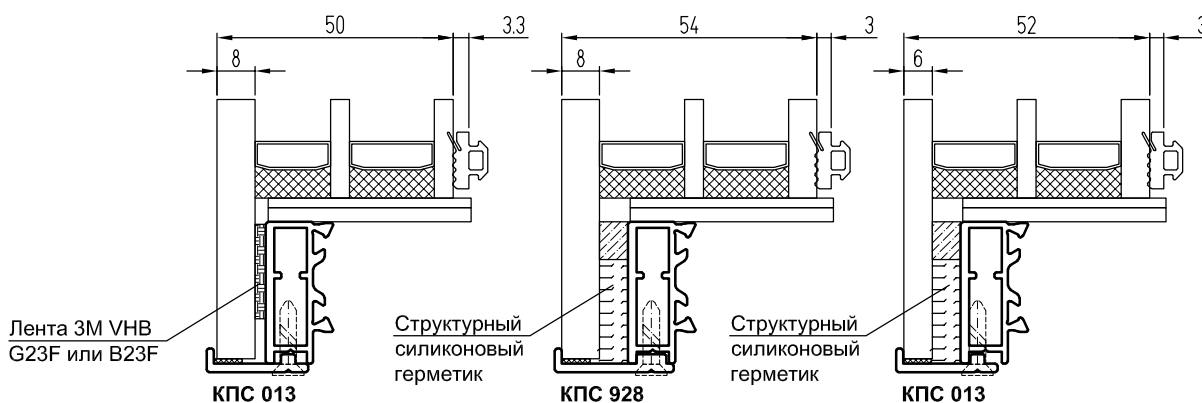
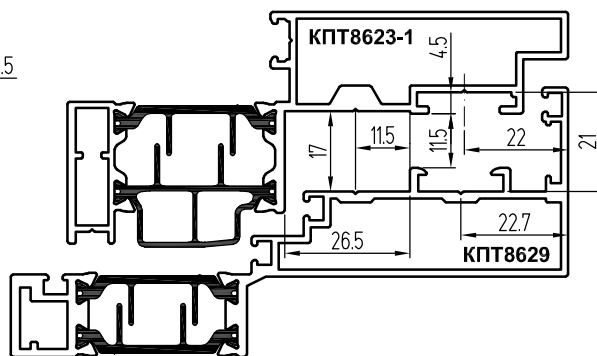

**Профили "теплых" вентиляционных люков с открыванием наружу КПТ74л**

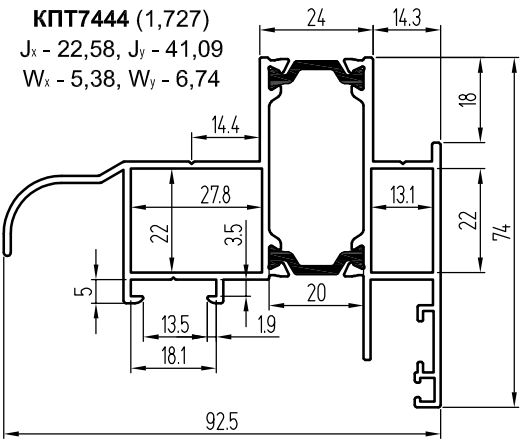

**КПТ7444 (1,727)**  
 J<sub>x</sub> - 22,58, J<sub>y</sub> - 41,09  
 W<sub>x</sub> - 5,38, W<sub>y</sub> - 6,74

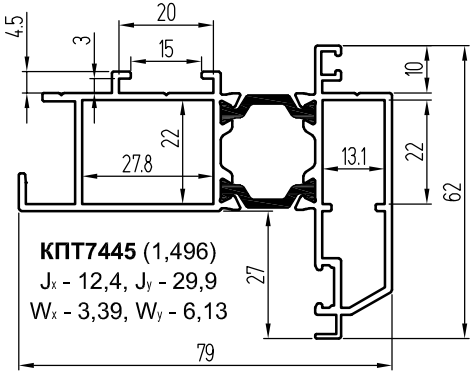

**КПТ7445 (1,496)**  
 J<sub>x</sub> - 12,4, J<sub>y</sub> - 29,9  
 W<sub>x</sub> - 3,39, W<sub>y</sub> - 6,13

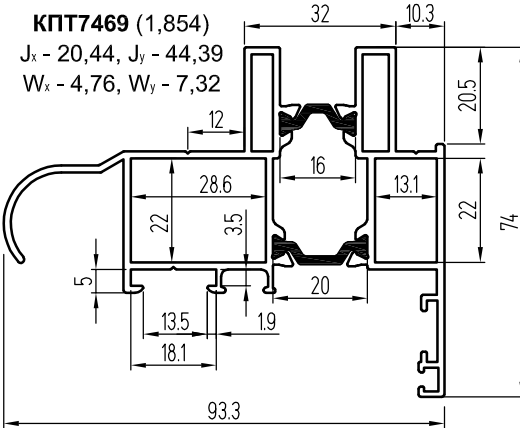

**КПТ7469 (1,854)**  
 J<sub>x</sub> - 20,44, J<sub>y</sub> - 44,39  
 W<sub>x</sub> - 4,76, W<sub>y</sub> - 7,32

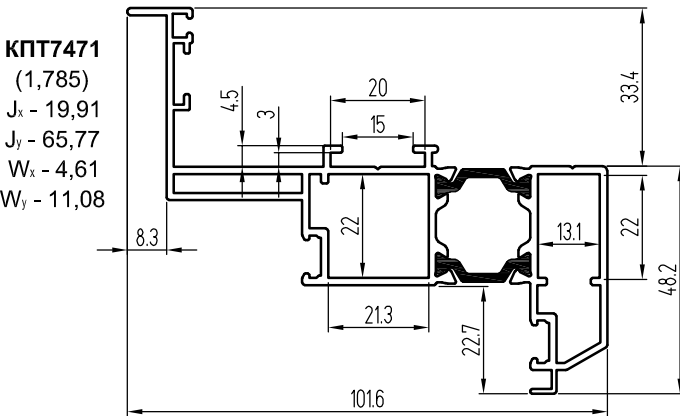

**КПТ7471 (1,785)**  
 J<sub>x</sub> - 19,91  
 J<sub>y</sub> - 65,77  
 W<sub>x</sub> - 4,61  
 W<sub>y</sub> - 11,08

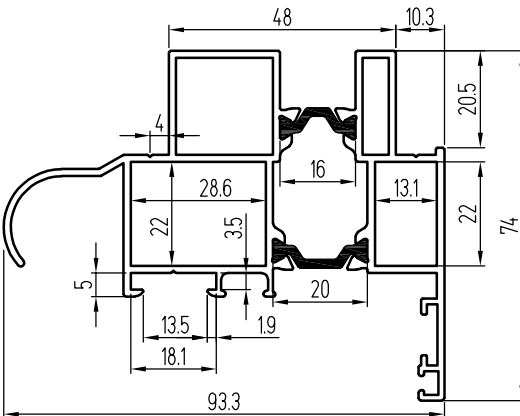

**КПТ7470 (1,919)**  
 J<sub>x</sub> - 22,57  
 J<sub>y</sub> - 46,72  
 W<sub>x</sub> - 5,14  
 W<sub>y</sub> - 7,86

Лента 3М VHB  
 G23F или B23F

Лента 3М VHB  
 G23F или B23F

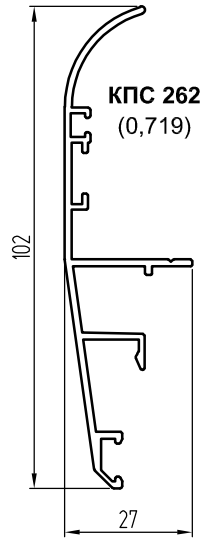

**КПС 262 (0,719)**

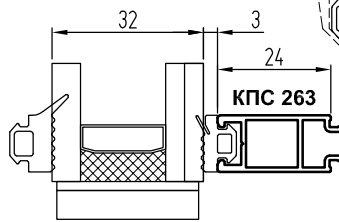

**КПС 263**

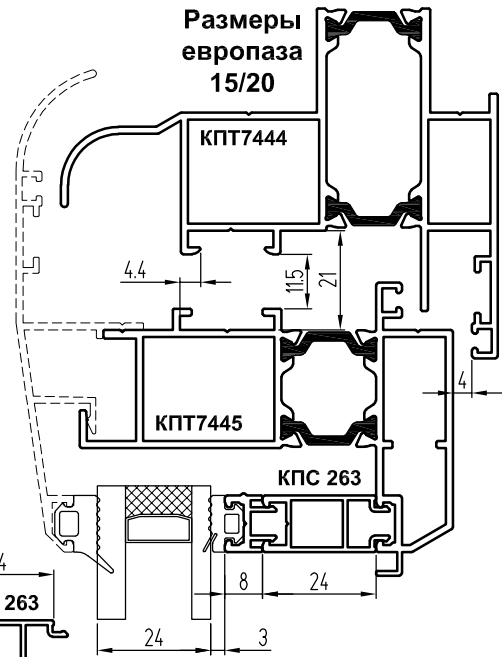

**Размеры европаза 15/20**

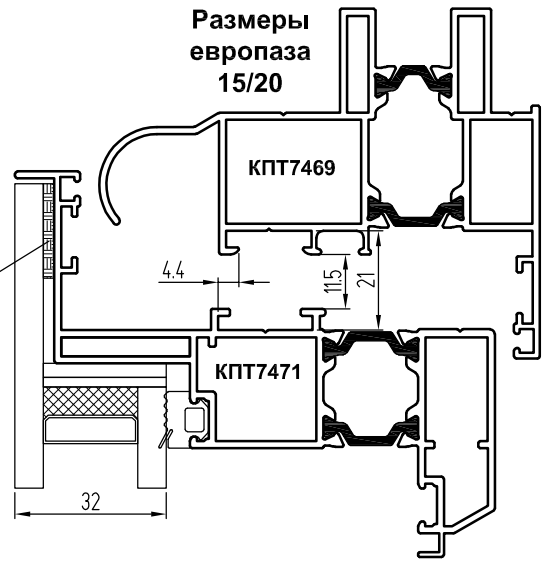

**Размеры европаза 15/20**

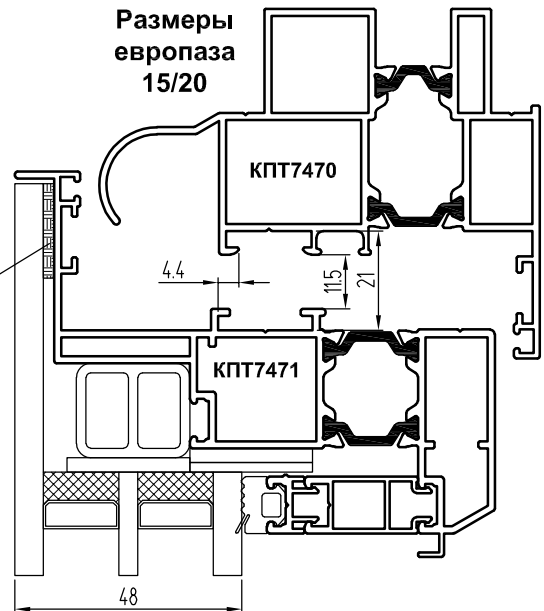

**Размеры европаза 15/20**

# Профили "теплых" вентиляционных люков с открыванием наружу КПТ60л

**КПТ6004 (1,581)**

$J_x - 27,33, J_y - 20,35$   
 $W_x - 6,28, W_y - 5,19$

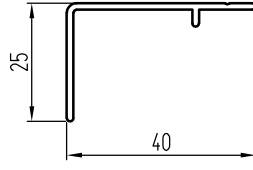
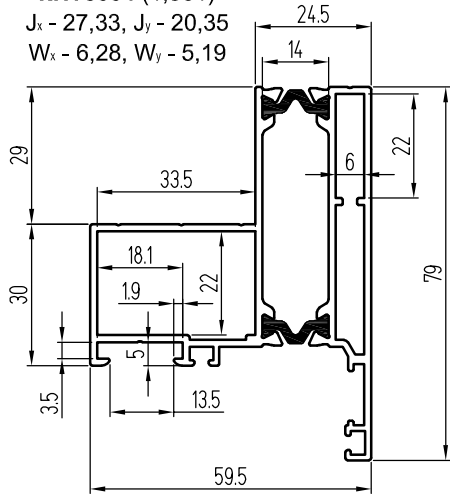

**КП45424**  
(0,248)

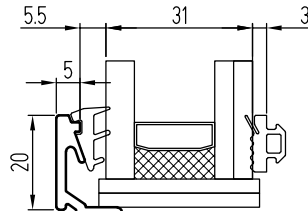

**КП4537**  
(0,251)

Размеры европаза 15/20

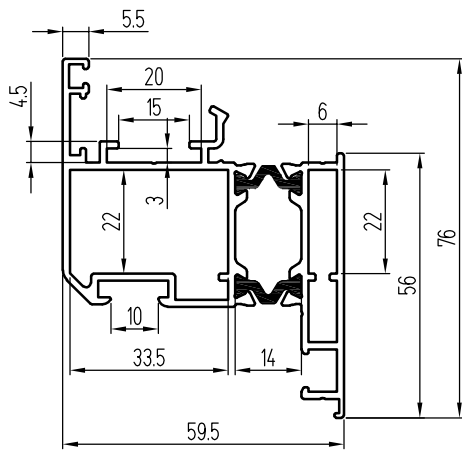
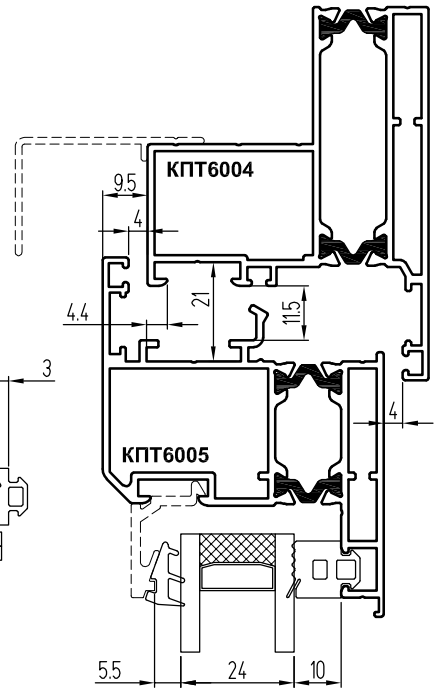

**КПТ6005**

(1,554)  
 $J_x - 16,20$   
 $J_y - 24,77$   
 $W_x - 4,12$   
 $W_y - 7,34$

## Профили угловых закладных

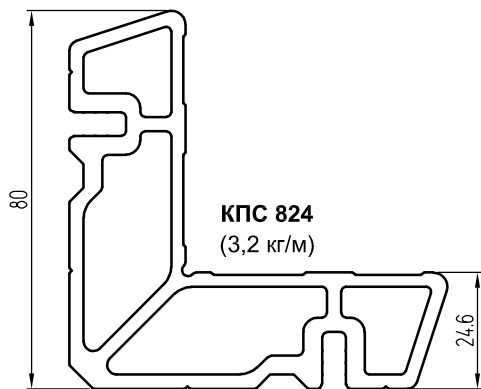

**КПС 824**  
(3,2 кг/м)

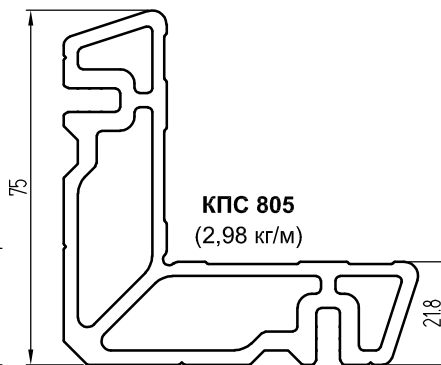

**КПС 805**  
(2,98 кг/м)

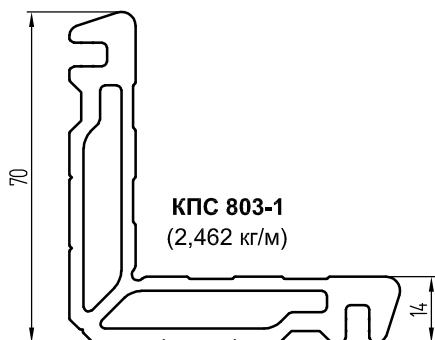

**КПС 803-1**  
(2,462 кг/м)

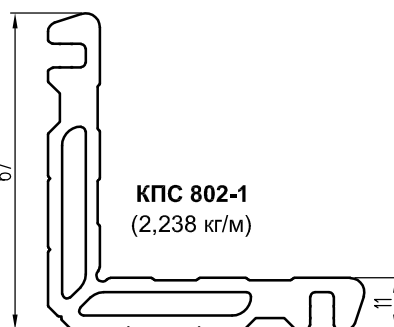

**КПС 802-1**  
(2,238 кг/м)

Передвижная планка (фурнитурная тяга)

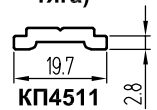

**КП4511**  
(0,172)

Угловая закладная шарнирная

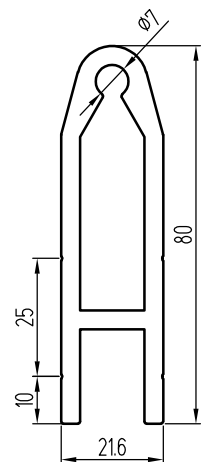

**КП45425**  
(1,992 кг/м)

## **КОМПЛЕКТУЮЩИЕ**

ТАБЛИЦА ПРИМЕНЯЕМОСТИ ЗАКЛАДНЫХ

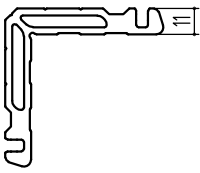
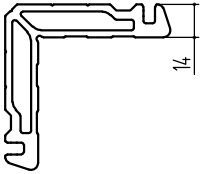
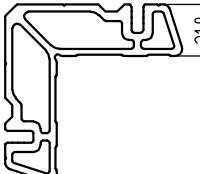
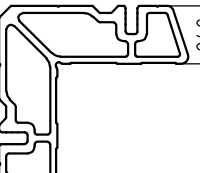
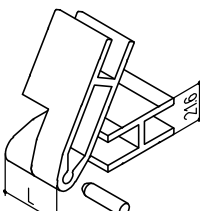
ШИФР	НАЗНАЧЕНИЕ	L, мм	МАССА, кг	ВИД
<b>КПС 802-1</b>	<b>Штифты Ø5x9,5 (КПМ.07.01)</b>		1 п.м 2,238	
КПС 802-1-6,5	В раму КПТ8609	6,5	1 шт. 0,015	
КПС 802-1-28,7	В раму КПС 1358	28,7	1 шт. 0,064	
КПС 802-1-41	В створку КПТ8619	41	1 шт. 0,092	
КПС 802-1-44	В створки КПТ8608, КПТ8610, КПТ8611	44	1 шт. 0,098	
КПС 802-1-50	В рамы КПТ8607, КПТ8609	50	1 шт. 0,112	
<b>КПС 803-1</b>	<b>Штифт Ø5x9,5 (КПМ.07.01)</b>		1 п.м 2,462	
КПС 803-1-4,8	В створки КПТ8611, КПТ8619	4,8	1 шт. 0,012	
КПС 803-1-5,8	В створку КПС 1359	5,8	1 шт. 0,014	
КПС 803-1-6,5	В створки КПТ8620-1, КПТ8623-1	6,5	1 шт. 0,016	
КПС 803-1-7,4	В створку КПТ8610	7,4	1 шт. 0,018	
КПС 803-1-8,5	В створки КП45553, КПТ8602, КПТ8608	8,5	1 шт. 0,021	
КПС 803-1-12	В створку КПТ8625	12	1 шт. 0,03	
КПС 803-1-20	В створку КПС 1359	20	1 шт. 0,049	
КПС 803-1-37	В створку КПТ8602	37	1 шт. 0,091	
КПС 803-1-39	В створку КП45553	39	1 шт. 0,096	
КПС 803-1-46	В створки КПТ8620-1, КПТ8623-1, КПТ8625	46	1 шт. 0,113	
КПС 803-1-48,5	В рамы КПТ8606, КПТ8622, КПТ8626, КПТ8629	48,5	1 шт. 0,119	
КПС 803-1-50	В раму КПТ8601	50	1 шт. 0,123	
КПС 803-1-52,5	В рамы КП45552, КПС 1087	52,5	1 шт. 0,129	
КПС 803-1-65,5	В створку КПС 1088	65,5	1 шт. 0,161	
<b>КПС 805</b>	<b>Штифт Ø5x14 (КПМ.07.02)</b>		1 п.м 2,98	
КПС 805-5,8	В раму КПТ6004, в створку КПТ6005	5,8	1 шт. 0,017	
КПС 805-12,7	В рамы КПТ7444, КПТ7469, КПТ7470, в створки КПТ7445, КПТ7471	12,7	1 шт. 0,038	
КПС 805-21	В створку КПТ7471	21	1 шт. 0,063	
КПС 805-27,4	В раму КПТ7444, в створку КПТ7445	27,4	1 шт. 0,082	
КПС 805-28,2	В рамы КПТ7469, КПТ7470	28,2	1 шт. 0,084	
КПС 805-33,2	В раму КПТ6004, в створку КПТ6005	33,2	1 шт. 0,099	
<b>КПС 824</b>	<b>Штифт Ø5x14 (КПМ.07.02)</b>		1 п.м 3,2	
КПС 824-7	В створку КПС 1088	7	1 шт. 0,022	
<b>КП45425</b>	<b>Штифт Ø7x30 (КПМ.01.01)</b>		1 п.м 1,992	
КП45425-5,8	В раму КПТ6004, в створку КПТ6005	5,8	1 шт. 0,018	
КП45425-12,7	В рамы КПТ7444, КПТ7469, КПТ7470, в створки КПТ7445, КПТ7471	12,7	1 шт. 0,039	
КП45425-21	В створку КПТ7471	21	1 шт. 0,065	
КП45425-27,4	В раму КПТ7444, в створку КПТ7445	27,4	1 шт. 0,085	
КП45425-28,2	В рамы КПТ7469, КПТ7470	28,2	1 шт. 0,088	
КП45425-33,2	В раму КПТ6004, в створку КПТ6005	33,2	1 шт. 0,103	

УГЛОВЫЕ ЗАКЛАДНЫЕ

## ЗАГЛУШКИ

ШИФР	НАЗНАЧЕНИЕ	МАТЕРИАЛ	МАССА, кг/шт.	ВИД
СТН-0982	Заглушка отверстий декоративная Ø12 мм		0,006	





## СТАЛЬНЫЕ ДЕТАЛИ

ШИФР	НАЗНАЧЕНИЕ	ВИД
КПМ.05.01	Выравнивающий уголок	
КПМ.07.01	Штифт Ø5x9,5 в угловые закладные КПС 802, КПС 803, КПС 804	
КПМ.07.02	Штифт Ø5x14 в угловые закладные КПС 805, КПС 807, КПС 808, КПС 824, КПС 825, КПС 826, КПС 827	
КПМ.01.01	Штифт Ø7x30 в шарнирные угловые закладные КП45425	

## ДЕТАЛИ ИЗ ПЛАСТМАССЫ

ПОДКЛАДКИ L = 100 мм

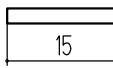
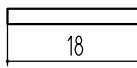
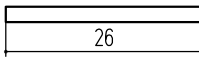
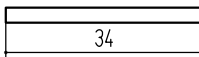
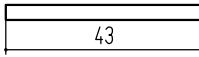
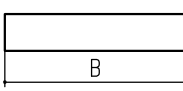
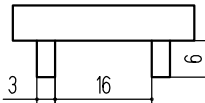
ШИФР	НАЗНАЧЕНИЕ	МАТЕРИАЛ	МАССА, кг/шт.	ТОЛЩ., мм	ВИД
ТПУ-011	Подкладка фиксирующая и опорная под стекло и стеклопакет	ПВХ	0,0065	3,5	
КПП-23-1	Подкладка фиксирующая и опорная под стекло и стеклопакет	ПВХ	0,00075	1	
КПП-23-2			0,0015	2	
КПП-23-3			0,00225	3	
КПП-22-1	Подкладка фиксирующая и опорная под стекло и стеклопакет	ПВХ	0,00125	1	
КПП-22-2			0,0025	2	
КПП-22-3			0,00375	3	
КПП-25-1	Подкладка фиксирующая и опорная под стекло и стеклопакет	ПВХ	0,0019	1	
КПП-25-2			0,0038	2	
КПП-25-3			0,0056	3	
КПП-28-1	Подкладка фиксирующая и опорная под стекло и стеклопакет	ПВХ	0,0023	1	
КПП-28-2			0,0046	2	
КПП-28-3			0,0069	3	
ТПУ-017-01	Подкладка фиксирующая и опорная под стекло и ст/пакет	Полиэтилен	0,0025	1	
ТПУ-017-03			0,005	2	
ТПУ-017-04			0,0075	3	
ТПУ-017-05	Подкладка фиксирующая и опорная под стекло и ст/пакет	Полиэтилен	0,0065	2	
ТПУ-017-06			0,0098	3	
КПП-18-1	Подкладка фиксирующая и опорная под стекло и ст/пакет	Пластикат листовой ПВХ	0,0054	1	
КПП-18-2			0,0108	2	
КПП-18-3			0,0161	3	
ШИФР	НАЗНАЧЕНИЕ	МАТЕРИАЛ	МАССА, кг/шт.	ШИРИНА, мм	ВИД
КПП-10-02	Подкладка фиксирующая и опорная под стекло и ст/пакет	Полиамид	0,011	30	
КПП-10-03			0,014	40	
КПП-10-04			0,018	50	
КПП-11	Подкладка фиксирующая и опорная под стекло и ст/пакет	Полиамид	0,014	30	

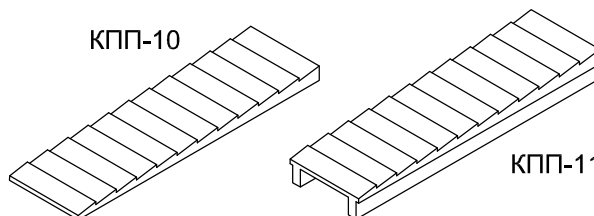
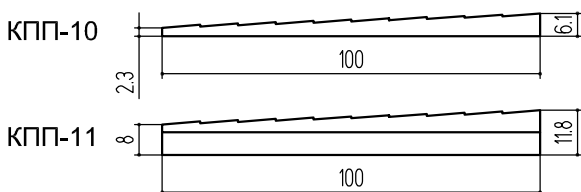

## ПРОФИЛЬНЫЕ УПЛОТНИТЕЛИ (EPDM)

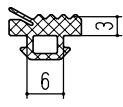
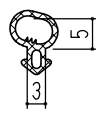
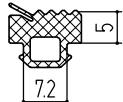
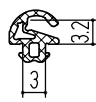
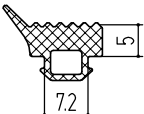
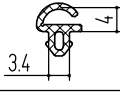
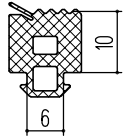
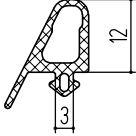
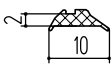
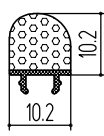
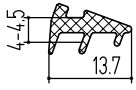
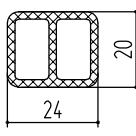
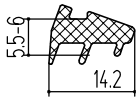
НАЗНАЧЕНИЕ	ВИД	ШИФР	НАЗНАЧЕНИЕ	ВИД	ШИФР
Уплотнитель заполнения		ТПУ-6001 (0,061 кг/м)	Уплотнитель притвора		P-5 (0,035 кг/м)
		ТПУ-001MM (0,075 кг/м)			PM-113 или ТПУ-006-1 (0,032 кг/м)
		ТПУ-007MM (0,085 кг/м)			ТПУ-006MM (0,031 кг/м)
		ТПУ-6002 (0,126 кг/м)			KПУ-57 (0,086 кг/м)
		ЭЗУ-212 или ALT-0015 (0,04 кг/м)			KПУ-216 (0,0695 кг/м)
		ТПУ-004MM (0,055 кг/м)		Утеплитель из ПВХ для монтажа заполнения	
		KПУ-204 (0,059 кг/м)			

## КОМПЛЕКТЫ ФУРНИТУРЫ СТВОРОК

## 1. GIESSE:

- комплект фурнитуры для верхнеподвесной створки

## 2. FAPIM:

- комплект фурнитуры для верхнеподвесной створки (кроме КПС 1358+КПС 1359);

- комплект фурнитуры для верхнеподвесной створки КПС 1358+КПС 1359

## 3. STUBLINA:

- комплект фурнитуры для верхнеподвесной створки (с угловыми переключателями);

- комплект фурнитуры для верхнеподвесной створки (без угловых переключателей)

## 4. SAVIO:

- комплект фурнитуры для верхнеподвесной створки (с угловыми переключателями)

## 5. G-U:

- комплект фурнитуры для верхнеподвесной створки (с угловыми переключателями)

## ПЕТЛИ ДЛЯ ВЕНТИЛЯЦИОННЫХ ЛЮКОВ

1. GIESSE: трехсекционные петли GIESSE Bridge, арт. 00600\*\*\*

2. FAPIM: трехсекционные петли, арт. 9826B

3. STUBLINA: трехсекционные петли, арт. 2011.00

4. SAVIO: трехсекционной петли, арт. 1122.200

5. G-U: трехсекционные петли ALU-JET S800

## ПРИВОДЫ

## 1. GIESSE:

- цепные приводы VARIA на створки;

- цепные приводы VARIA Slim Base на створки и люки;

- цепные приводы VARIA Slim, VARIA Slim Syncro на створки и люки;

- цепной привод скрытого монтажа Varia Slim Small на створки и люки;

- цепные приводы VARIA Tube RWA на люки;

- реечные приводы RackMax 650 на люки

## 2. D+H:

- цепные приводы VCD 204/350 на створки и люки;

- цепные приводы VCD VCD 203/250 на створки;

- цепные приводы CDC-0252-0350 на створки и люки;

- цепные приводы KA x4/500 на створки и люки;

- реечные приводы серии ZA на створки и люки;

- реечные приводы серии DXD на люки

## Примечание:

1. Подробная информация о фурнитуре, петлях и приводе представлена в разделах "Фурнитура створок", "Фурнитура люков", "Приводы".

2. Информация о фурнитуре и приводах носит ознакомительный характер.

3. При заказе требуется консультация специалиста.

4. При установке фурнитуры и приводов необходимо руководствоваться монтажной схемой.

## **СТВОРКИ С ОТКРЫВАНИЕМ НАРУЖУ**

"Холодная" створка КП68 из профилей КП45552, КП45553  
(вид с улицы)

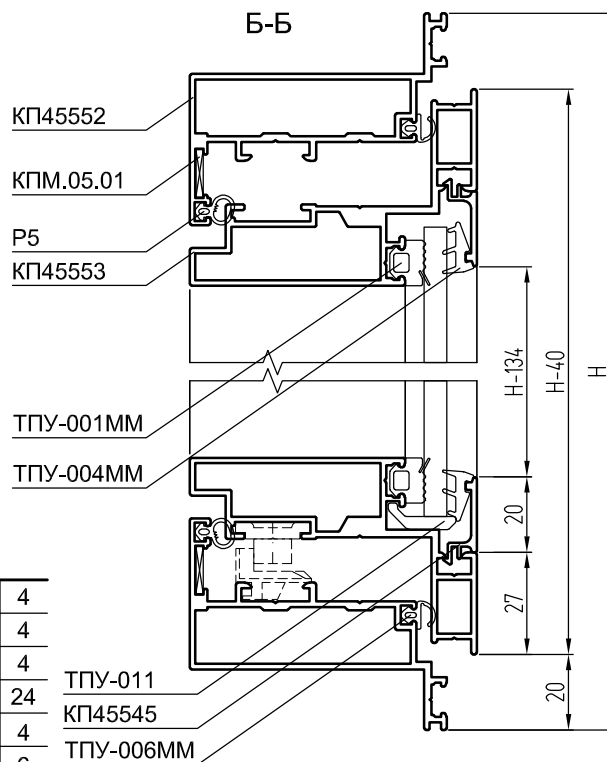
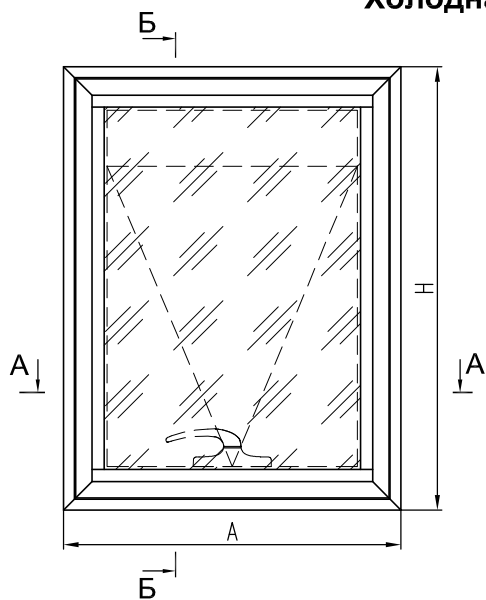

КОМПЛЕКТУЮЩИЕ ИЗДЕЛИЯ

КПС 803-1-52,5	Закладная рамы угловая L = 52,5 мм	4
КПС 803-1-8,5	Закладная створки угловая L = 8,5 мм	4
КПС 803-1-39	Закладная створки угловая L = 39 мм	4
КПМ.07.01	Штифт Ø5x9,5	24
КПМ.05.01	Уголок выравнивающий	4
ТПУ-011	Подкладка под стекло	6
См. Каталог	Комплект фурнитуры для верхнеподвесной створки с открыванием наружу	1

ТПУ-011  
КП45545  
ТПУ-006ММ

РАЗМЕРЫ СТЕКЛА

Стекло S = 6 мм ГОСТ 111	H - 113	A - 113
--------------------------	---------	---------

АЛЮМИНИЕВЫЕ ПРОФИЛИ

ШИФР	НАЗНАЧЕНИЕ	РАЗМЕР	ВИД	КОЛ-ВО
КП45552	Стойка рамы	H		1 + 1
КП45552	Перекладина рамы	A		1 + 1
КП45553	Стойка створки	H - 40		1 + 1
КП45553	Перекладина створки	A - 40		1 + 1
КП45545	Штапик вертикальный	H - 134		2
КП45545	Штапик горизонтальный	A - 94		2
КП4511	Планка вертикальная	См. каталог		2
КП4511	Планка передвижная нижняя	См. каталог		См. каталог

УПЛОТНИТЕЛИ

ТПУ-004ММ	Уплотнитель стекла	$L = 2H + 2A - 0,44, \text{ м}$
ТПУ-001ММ (5 мм)	Уплотнитель стекла	$L = 2H + 2A - 0,48, \text{ м}$
ТПУ-006ММ	Уплотнитель притвора	$L = 2H + 2A - 0,21, \text{ м}$
P5	Уплотнитель притвора	$L = 2H + 2A - 0,38, \text{ м}$

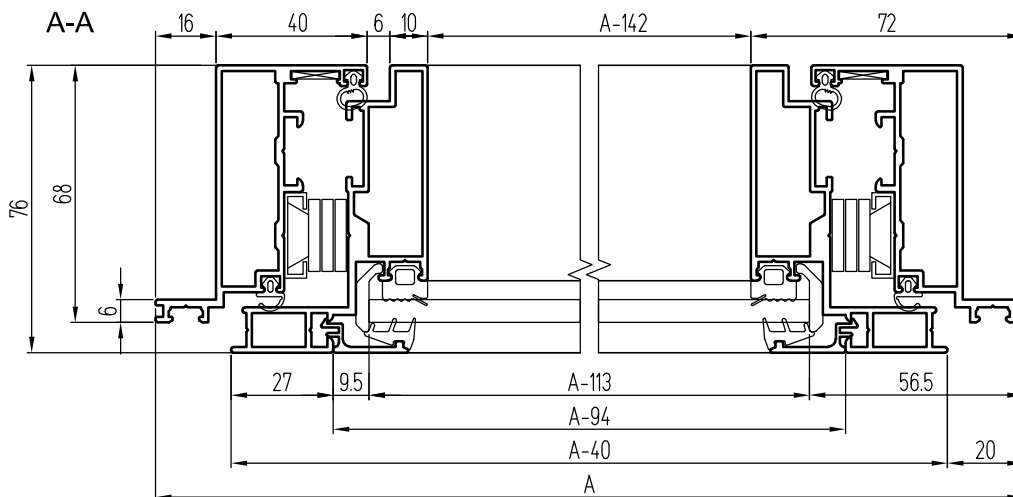

## "Холодная" створка КП68 из профилей КПС 1087, КПС 1088

(вид с улицы)

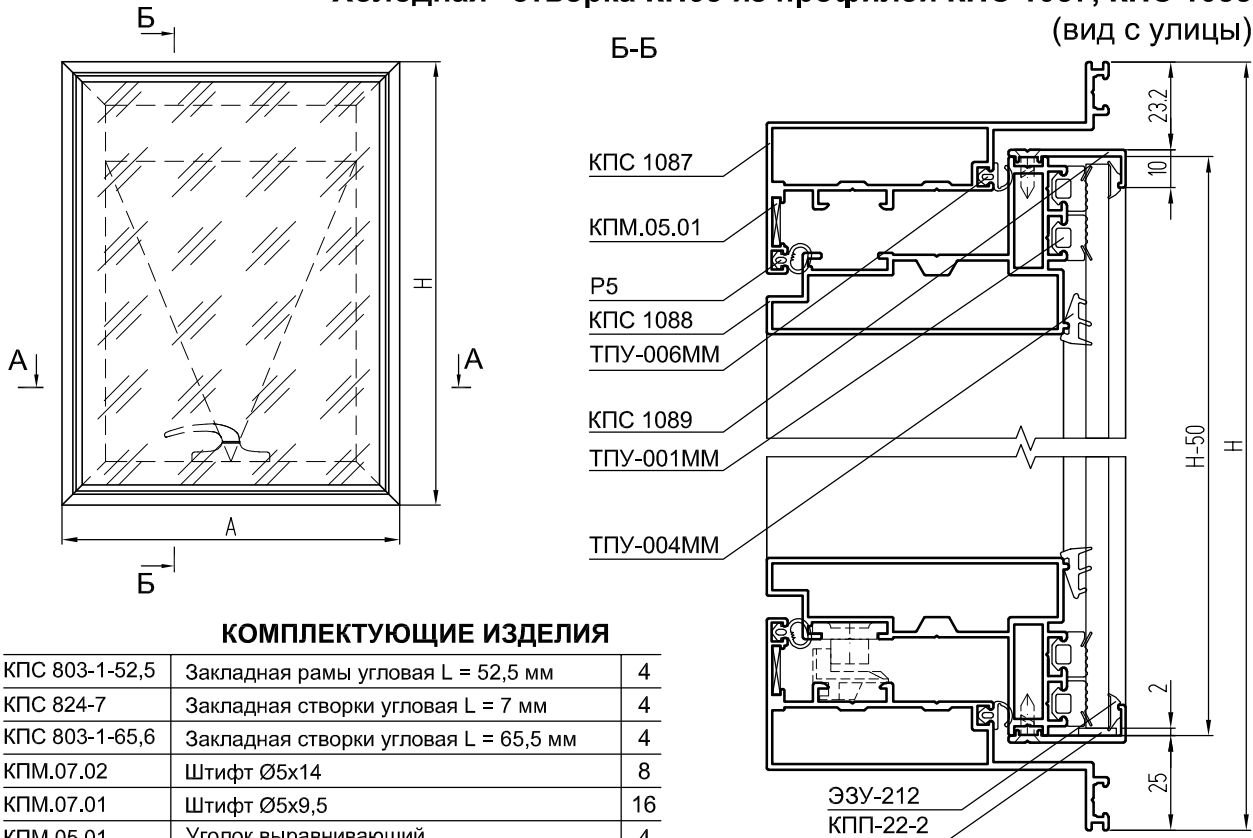

### КОМПЛЕКТУЮЩИЕ ИЗДЕЛИЯ

КПС 803-1-52,5	Закладная рамы угловая L = 52,5 мм	4
КПС 824-7	Закладная створки угловая L = 7 мм	4
КПС 803-1-65,6	Закладная створки угловая L = 65,5 мм	4
КПМ.07.02	Штифт Ø5x14	8
КПМ.07.01	Штифт Ø5x9,5	16
КПМ.05.01	Уголок выравнивающий	4
КПП-22-2	Подкладка под стекло	6
См. Каталог	Комплект фурнитуры для верхнеподвесной створки с открыванием наружу	1

### РАЗМЕРЫ СТЕКЛА

Стекло S = 6 мм ГОСТ 111	H - 54	A - 54
--------------------------	--------	--------

### АЛЮМИНИЕВЫЕ ПРОФИЛИ

ШИФР	НАЗНАЧЕНИЕ	РАЗМЕР	ВИД	КОЛ-ВО
КПС 1087	Стойка рамы	H		1 + 1
КПС 1087	Переключатель рамы	A		1 + 1
КПС 1088	Стойка створки	H - 50		1 + 1
КПС 1088	Переключатель створки	A - 50		1 + 1
КПС 1089	Держатель стекла вертикальный	H - 46,4		2
КПС 1089	Держатель стекла горизонтальный	A - 46,4		2
КП4511	Планка вертикальная	См. каталог		2
КП4511	Планка передвижная нижняя	См. каталог		См. каталог

### УПЛОТНИТЕЛИ

ТПУ-004ММ	Уплотнитель стекла	$L = 2H + 2A - 0,44, \text{ м}$
ТПУ-001ММ (5 мм)	Уплотнитель стекла	$L = 4H + 4A - 0,52, \text{ м}$
ЭЗУ-212	Уплотнитель стекла	$L = 2H + 2A - 0,2, \text{ м}$
ТПУ-006ММ	Уплотнитель притвора	$L = 2H + 2A - 0,21, \text{ м}$
Р5	Уплотнитель притвора	$L = 2H + 2A - 0,38, \text{ м}$

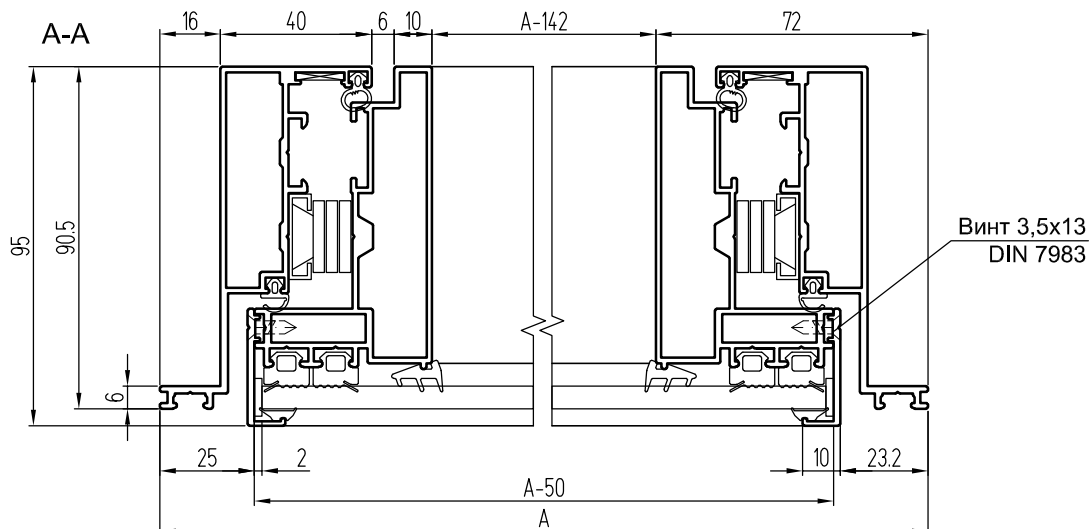

## "Холодная" створка КП68 из профилей КПС 1358, КПС 1359 (вид с улицы)

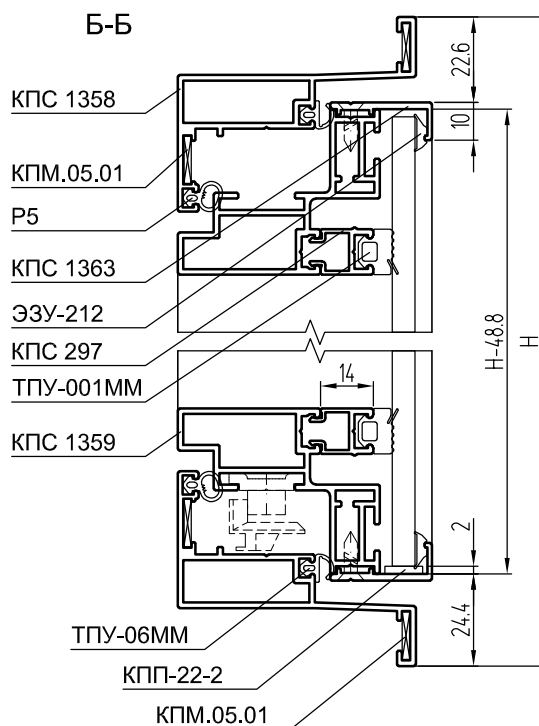
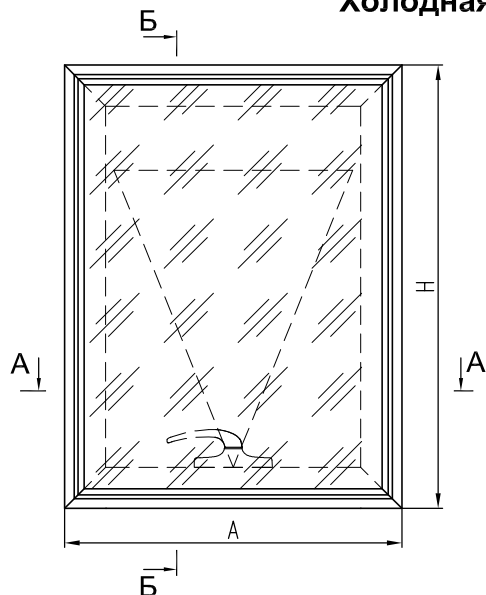

### КОМПЛЕКТУЮЩИЕ ИЗДЕЛИЯ

КПС 802-1-28,7	Закладная рамы угловая L = 28,7 мм	4
КПС 803-1-20	Закладная рамы угловая L = 20 мм	4
КПС 803-1-5,8	Закладная створки угловая L = 5,8 мм	4
КПМ.07.01	Штифт Ø5x9,5	24
КПМ.05.01	Уголок выравнивающий	8
КПП-22-2	Подкладка под стекло	6
См. Каталог	Комплект фурнитуры для верхнеподвесной створки с открыванием наружу	1

### РАЗМЕРЫ СТЕКЛА

Стекло S = 6 мм ГОСТ 111	H - 53	A - 53
--------------------------	--------	--------

### АЛЮМИНИЕВЫЕ ПРОФИЛИ

ШИФР	НАЗНАЧЕНИЕ	РАЗМЕР	ВИД	КОЛ-ВО
КПС 1358	Стойка рамы	H		1 + 1
КПС 1358	Переключатель рамы верхняя	A		1 + 1
КПС 1359	Стойка створки	H - 48,8		1 + 1
КПС 1359	Переключатель створки	A - 48,8		1 + 1
КПС 1363	Держатель стекла вертикальный	H - 45,2		2
КПС 1363	Держатель стекла горизонтальный	A - 45,2		2
КПС 297	Штапик вертикальный	H - 136,2		2
КПС 297	Штапик горизонтальный	A - 112,2		2
КП4511	Подкладка под ножницы	L ножниц - 100		2
КП4511	Планка вертикальная	См. каталог		2
КП4511	Планка передвижная нижняя	См. каталог		См. каталог

### УПЛОТНИТЕЛИ

ТПУ-001ММ (5 ММ)	Уплотнитель стекла	$L = 2H + 2A - 0,44, \text{ м}$
ЭЗУ-212	Уплотнитель стекла	$L = 2H + 2A - 0,2, \text{ м}$
ТПУ-006ММ	Уплотнитель притвора	$L = 2H + 2A - 0,17, \text{ м}$
P5	Уплотнитель притвора	$L = 2H + 2A - 0,34, \text{ м}$

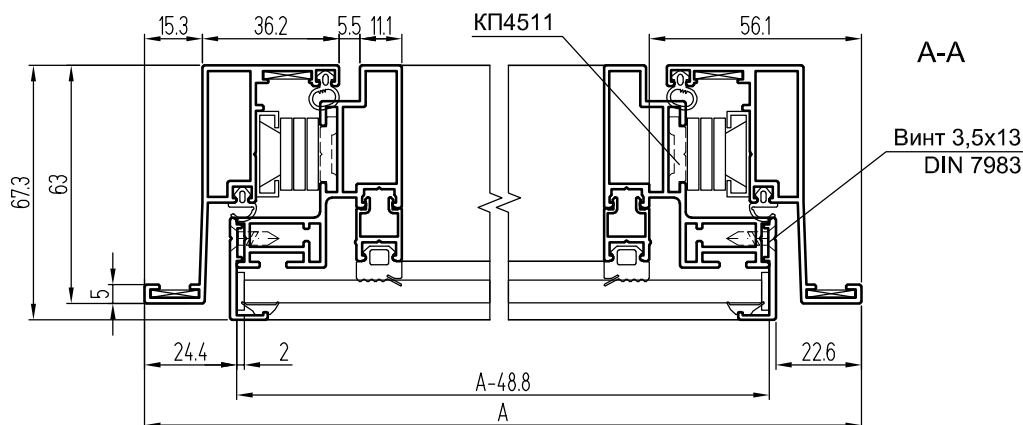

## Структурная "холодная" створка КП68 из профилей КПС 1358, КПС 1359 со стеклопакетом (вид из помещения)

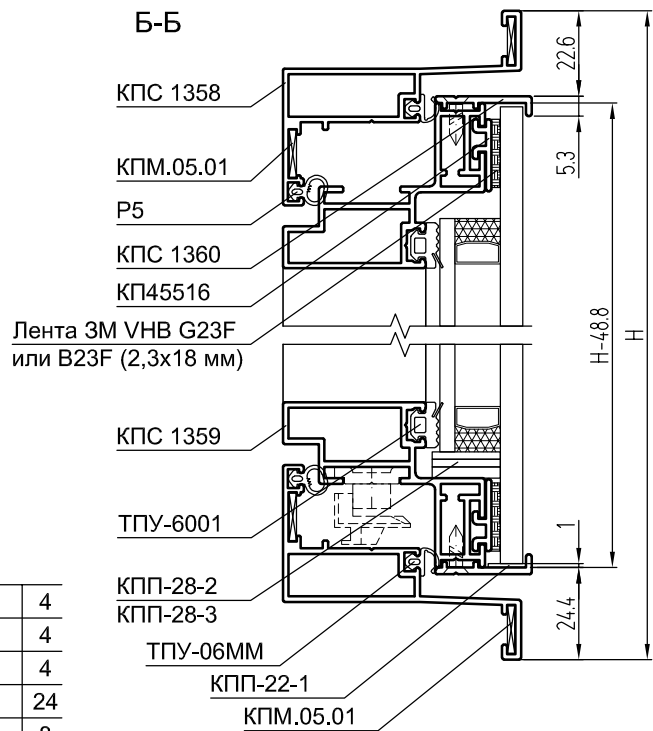
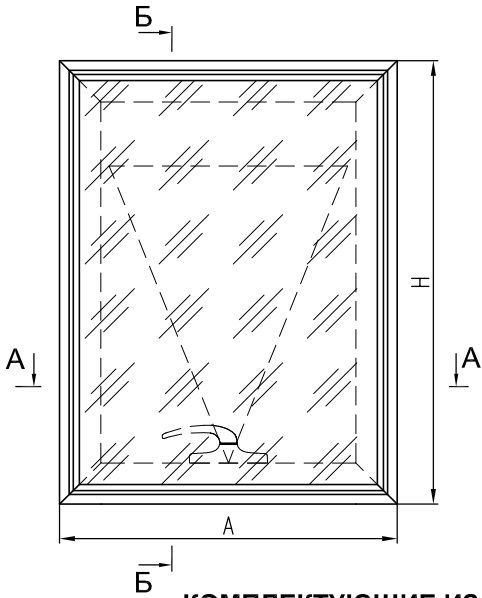

### КОМПЛЕКТУЮЩИЕ ИЗДЕЛИЯ

КПС 802-1-28,7	Закладная рамы угловая L = 28,7 мм	4
КПС 803-1-20	Закладная рамы угловая L = 20 мм	4
КПС 803-1-5,8	Закладная створки угловая L = 5,8 мм	4
КПМ.07.01	Штифт Ø5x9,5	24
КПМ.05.01	Уголок выравнивающий	8
КПП-28-2	Подкладка под стеклопакет	12
КПП-28-3	Подкладка под стеклопакет	6
КПП-22-1	Подкладка под стекло	2
См. Каталог	Комплект фурнитуры для верхнеподвесной створки с открыванием наружу	1

### РАЗМЕРЫ СТЕКЛОПАКЕТА

Стекло внешнее S = 6 мм	H - 51	A - 51
Стекло внутреннее S = 4 мм	H - 110	A - 110

### АЛЮМИНИЕВЫЕ ПРОФИЛИ

ШИФР	НАЗНАЧЕНИЕ	РАЗМЕР	ВИД	КОЛ-ВО
КПС 1358	Стойка рамы	H		1 + 1
КПС 1358	Перекладина рамы	A		1 + 1
КПС 1359	Стойка створки	H - 48,8		1 + 1
КПС 1359	Перекладина створки	A - 48,8		1 + 1
КПС 1360	Держатель стекла вертикальный	H - 45,2		2
КПС 1360	Держатель стекла горизонтальный	A - 45,2		2
КП45516	Держатель ст/пакета вертикальный	H - 57,4		2
КП45516	Держатель ст/пакета горизонтальный	A - 57,4		2
КП4511	Подкладка под ножницы	L ножниц - 100		2
КП4511	Планка вертикальная	См. каталог		2
КП4511	Планка передвижная нижняя	См. каталог		См. каталог

### УПЛОТНИТЕЛИ

Лента 3М VHB G23F или B23F (2,3x18 мм)	Уплотнитель стекла	$L = 2H + 2A - 0,22, \text{ м}$
ТПУ-6001ММ (3 мм)	Уплотнитель стекла	$L = 2H + 2A - 0,44, \text{ м}$
ТПУ-006ММ	Уплотнитель притвора	$L = 2H + 2A - 0,17, \text{ м}$
P5	Уплотнитель притвора	$L = 2H + 2A - 0,34, \text{ м}$

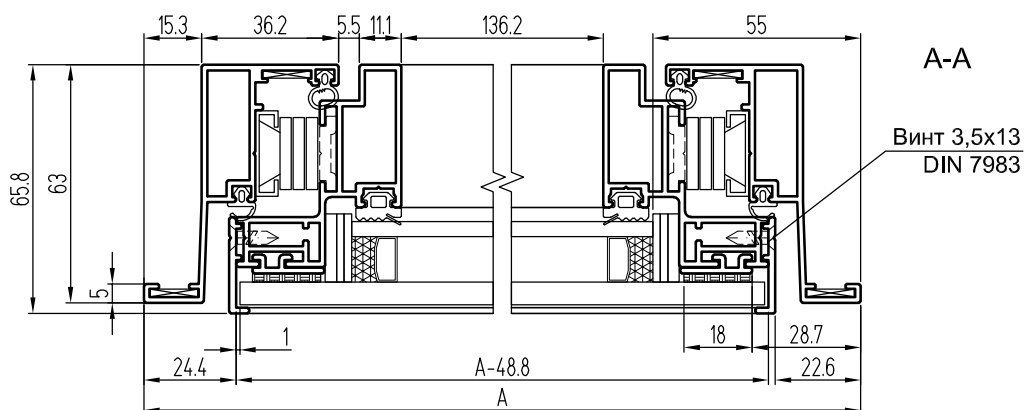

"Теплая" створка КПТ86 из профилей КПТ8626, КПТ8625  
(вид с улицы)

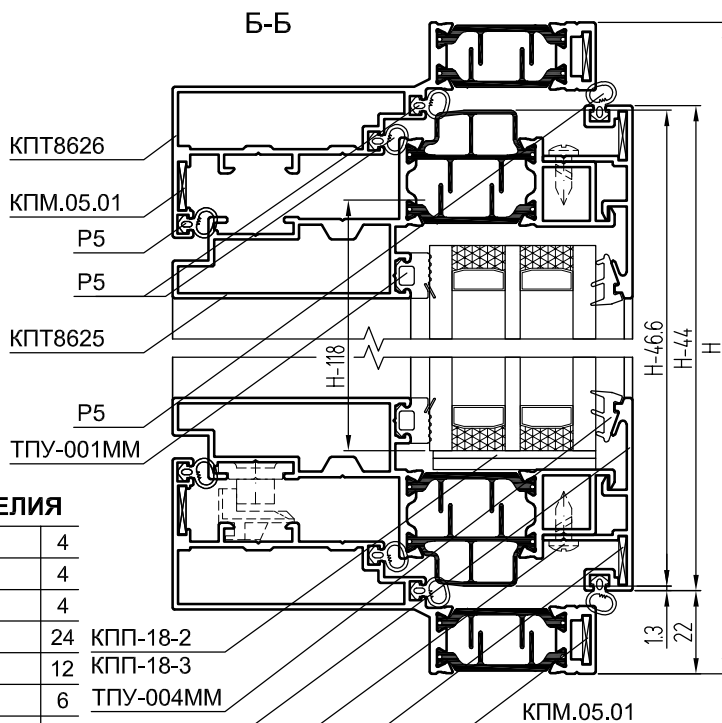
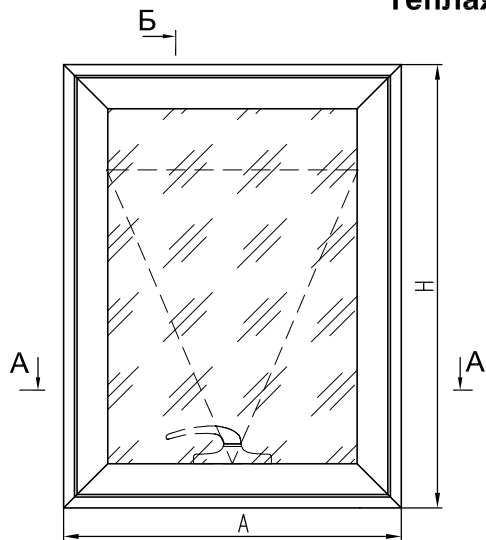

**КОМПЛЕКТУЮЩИЕ ИЗДЕЛИЯ**

КПС 803-1-48,5	Закладная рамы угловая L = 48,5 мм	4
КПС 803-1-46	Закладная створки угловая L = 46 мм	4
КПС 803-1-12	Закладная створки угловая L = 12 мм	4
КПМ.07.01	Штифт Ø5x9,5	24
КПМ.05.01	Уголок выравнивающий	12
КПП-18-2	Подкладка под стеклопакет	6
КПП-18-3	Подкладка под стеклопакет	6
См. Каталог	Комплект фурнитуры для верхнеподвесн. створки с открыванием наружу	1

- КПП-18-2
- КПП-18-3
- ТПУ-004ММ
- КПС 1041
- Винт 4,2x13  
DIN 7981

**РАЗМЕРЫ СТЕКЛОПАКЕТА**

Стеклопакет ГОСТ 24866	H - 118	A - 118
------------------------	---------	---------

**АЛЮМИНИЕВЫЕ ПРОФИЛИ**

ШИФР	НАЗНАЧЕНИЕ	РАЗМЕР	ВИД	КОЛ-ВО
КПТ8626	Стойка рамы	H		1 + 1
КПТ8626	Перекладина рамы	A		1 + 1
КПТ8625	Стойка створки	H - 46,6*		1 + 1
КПТ8625	Перекладина створки	A - 46,6*		1 + 1
КПС 1041	Держатель горизонтальный	A - 44		2
КПС 1041	Держатель вертикальный	H - 44		2
КП4511	Планка вертикальная	См. каталог		2
КП4511	Планка передвижная нижняя	См. каталог		См. каталог

**УПЛОТНИТЕЛИ**

ТПУ-001ММ (5 мм)	Уплотнитель стеклопакета 44 мм	$L = 2H + 2A - 0,48, \text{ м}$
ТПУ-004ММ	Уплотнитель стеклопакета	$L = 2H + 2A - 0,48, \text{ м}$
P5	Уплотнитель притвора	$L = 8H + 8A - 0,87, \text{ м}$

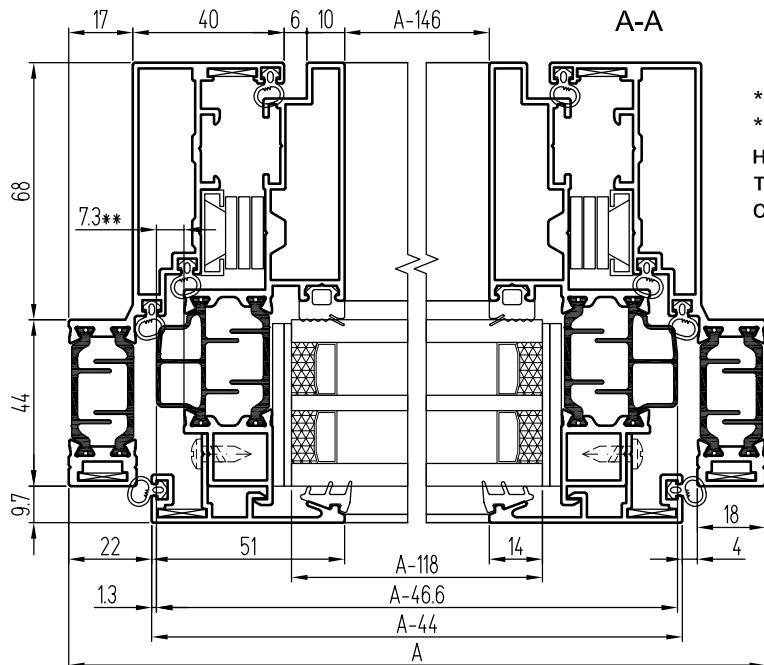

\*Размер приведен по термовставке.  
\*\*Размер контролировать. При несовпадении фактического и теоретического перепада размеры створок необходимо корректировать.



## "Теплая" створка КПТ86 из профилей КПТ8601, КПТ8602 (вид с улицы)

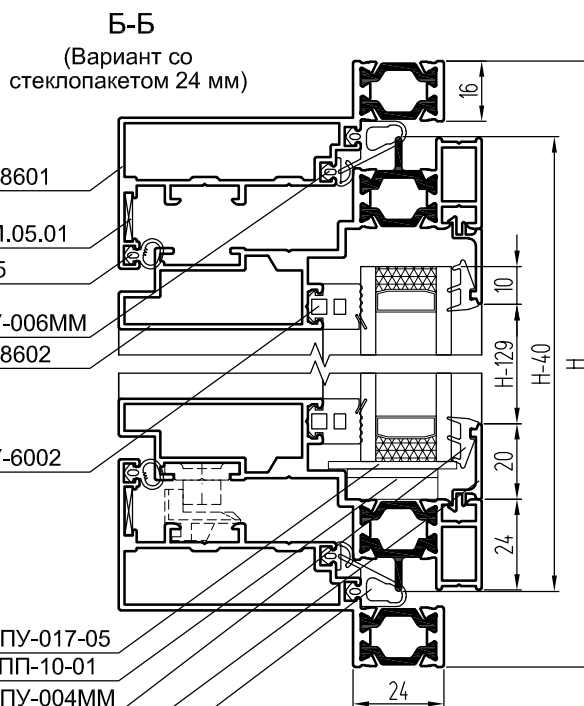
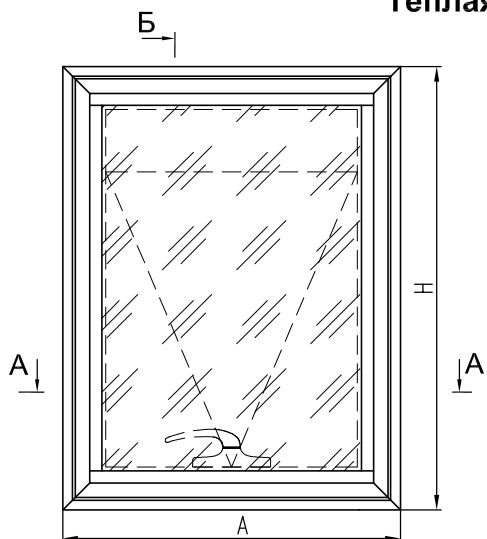

### КОМПЛЕКТУЮЩИЕ ИЗДЕЛИЯ

КПС 803-1-50	Закладная рамы угловая L = 50 мм	4	
КПС 803-1-37	Закладная створки угловая L = 37 мм	4	
КПС 803-1-8,5	Закладная створки угловая L = 8,5 мм	4	
КПМ.07.01	Штифт Ø5x9,5	24	ТПУ-017-05
КПМ.05.01	Уголок выравнивающий	4	КПП-10-01
ТПУ-017-03	Подкладка под стеклопакет	6	ТПУ-004ММ
КПП-10-01	Подкладка под стеклопакет	12	КП45545
См. Каталог	Комплект фурнитуры для верхнеподвесн. створки с открыванием наружу	1	КПУ-57

### РАЗМЕРЫ СТЕКЛОПАКЕТА

Стеклопакет ГОСТ 24866	H - 109	A - 109
------------------------	---------	---------

### АЛЮМИНИЕВЫЕ ПРОФИЛИ

ШИФР	НАЗНАЧЕНИЕ	РАЗМЕР	ВИД	КОЛ-ВО
КПТ8601	Стойка рамы	H		1 + 1
КПТ8601	Перекладина рамы	A		1 + 1
КПТ8602	Стойка створки	H - 40*		1 + 1
КПТ8602	Перекладина створки	A - 40*		1 + 1
КП45545	Штапик горизонтальный	A - 89		2
КП45545	Штапик вертикальный	H - 129		2
КП4511	Планка вертикальная	См. каталог		2
КП4511	Планка передвижная нижняя	См. каталог		См. каталог

### УПЛОТНИТЕЛИ

ТПУ-6002 (10 мм)	Уплотнитель стеклопакета 24 мм	$L = 2H + 2A - 0,46, \text{ м}$
ТПУ-6001 (3 мм)	Уплотнитель стеклопакета 31 мм	$L = 2H + 2A - 0,46, \text{ м}$
ТПУ-004ММ	Уплотнитель стеклопакета	$L = 2H + 2A - 0,42, \text{ м}$
P5	Уплотнитель притвора	$L = 2H + 2A - 0,36, \text{ м}$
ТПУ-006ММ	Уплотнитель притвора	$L = 2H + 2A - 0,2, \text{ м}$
КПУ-57	Уплотнитель притвора	$L = 2H + 2A - 0,12, \text{ м}$

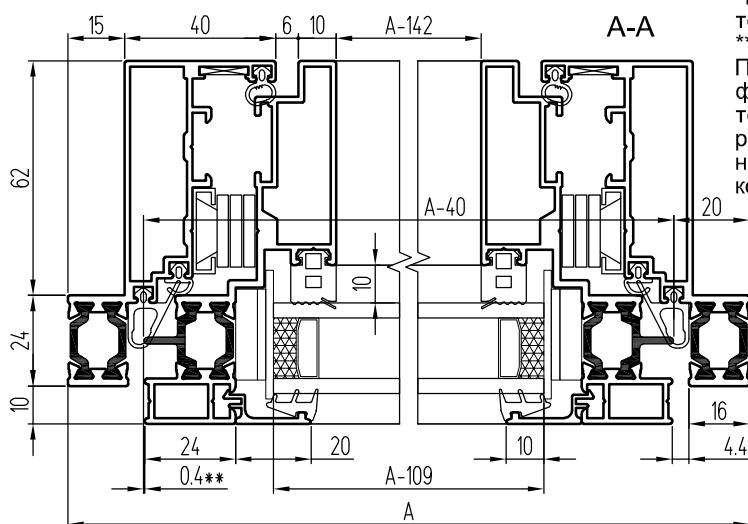

\*Размер приведен по термовставке.  
 \*\*Размер контролировать.  
 При несовпадении фактического и теоретического перепада размеры створок необходимо корректировать.



"Теплая" створка КПП86 из профилей КПП8607, КПП8608  
(вид из помещения)

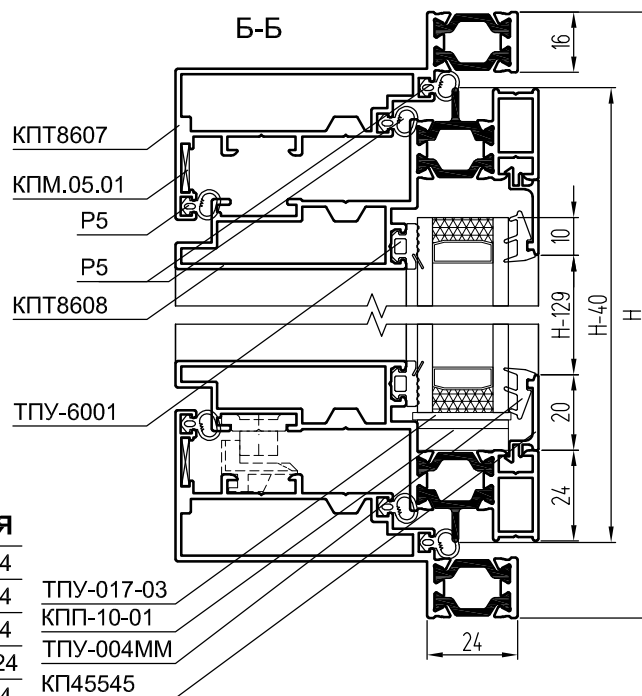
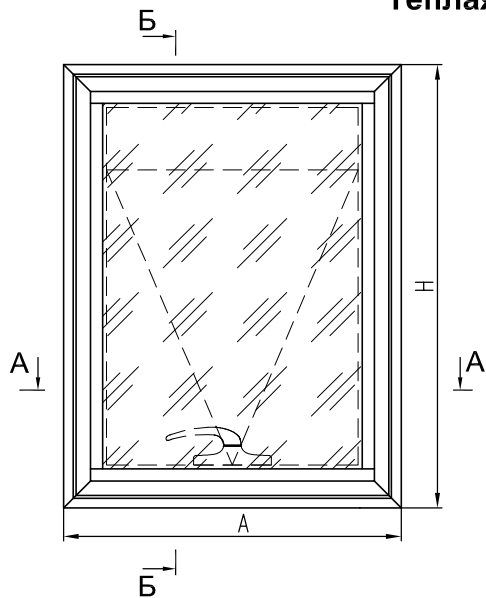

КОМПЛЕКТУЮЩИЕ ИЗДЕЛИЯ

КПС 802-1-50	Закладная рамы угловая L = 50 мм	4
КПС 802-1-44	Закладная створки угловая L = 44 мм	4
КПС 803-1-8,5	Закладная створки угловая L = 8,5 мм	4
КПП.07.01	Штифт Ø5x9,5	24
КПП.05.01	Уголок выравнивающий	4
ТПУ-017-03	Подкладка под стеклопакет	6
КПП-10-01	Подкладка под стеклопакет	12
См. Каталог	Комплект фурнитуры для верхнеподвесн. створки с открыванием наружу	1

ТПУ-017-03	Подкладка под стеклопакет	6
КПП-10-01	Подкладка под стеклопакет	12
ТПУ-004ММ	Уплотнитель стеклопакета	2
КПА45545	Уплотнитель притвора	2

РАЗМЕРЫ СТЕКЛОПАКЕТА

Стеклопакет 24 мм ГОСТ 24866	H - 109	A - 109
------------------------------	---------	---------

АЛЮМИНИЕВЫЕ ПРОФИЛИ

ШИФР	НАЗНАЧЕНИЕ	РАЗМЕР	ВИД	КОЛ-ВО
КПП8607	Стойка рамы	H		1 + 1
КПП8607	Переключатель рамы	A		1 + 1
КПП8608	Стойка створки	H - 40*		1 + 1
КПП8608	Переключатель створки	A - 40*		1 + 1
КПА45545	Штапик горизонтальный	A - 89		2
КПА45545	Штапик вертикальный	H - 129		2
КПА4511	Планка вертикальная	См. каталог		2
КПА4511	Планка передвигающаяся нижняя	См. каталог		См. каталог

УПЛОТНИТЕЛИ

ТПУ-6001 (3 мм)	Уплотнитель стеклопакета 24 мм	$L = 2H + 2A - 0,45, \text{ м}$
ТПУ-004ММ	Уплотнитель стеклопакета	$L = 2H + 2A - 0,43, \text{ м}$
P5	Уплотнитель притвора	$L = 6H + 6A - 0,7, \text{ м}$

\*Размер приведен по термовставке.  
\*\*Размер контролировать. При несовпадении фактического и теоретического перепада размеры створок необходимо корректировать.

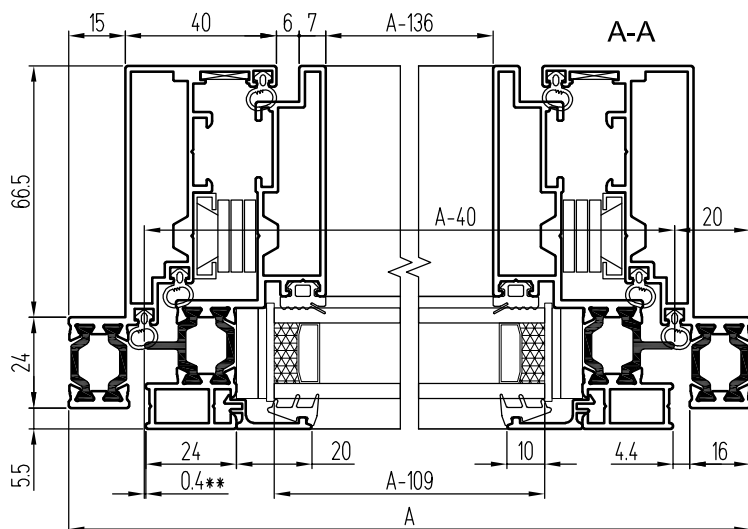

## "Теплая" створка КРТ86 из профилей КРТ8609, КРТ8610

(вид из помещения)

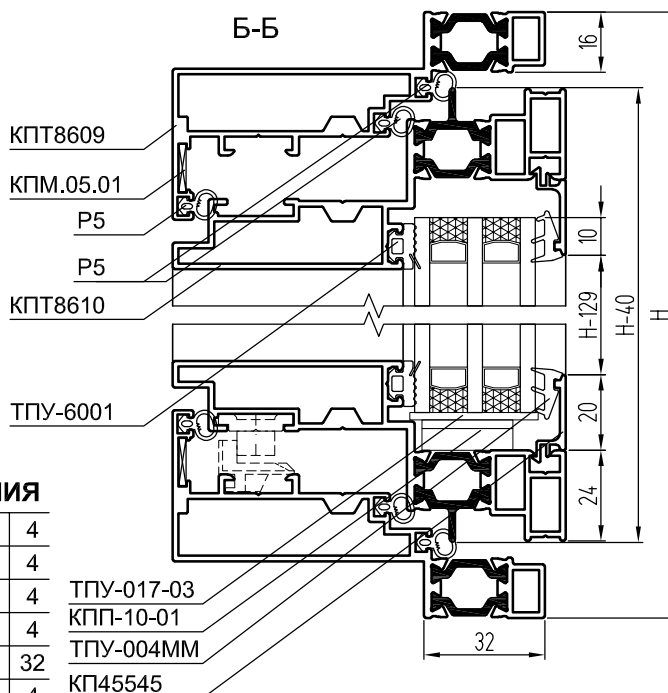
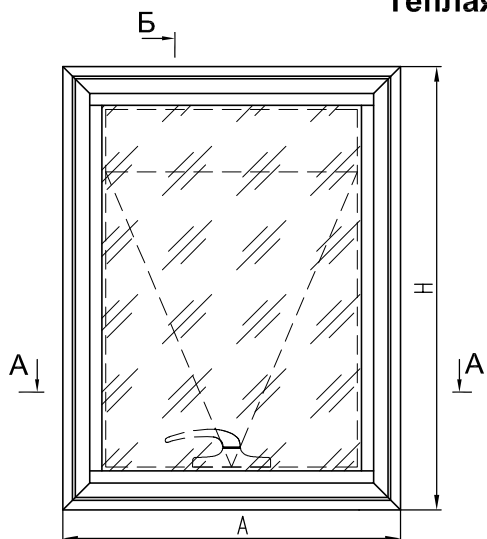

### КОМПЛЕКТУЮЩИЕ ИЗДЕЛИЯ

КПС 802-1-50	Закладная рамы угловая L = 50 мм	4
КПС 802-1-6,5	Закладная рамы угловая L = 6,5 мм	4
КПС 802-1-44	Закладная створки угловая L = 44 мм	4
КПС 803-1-8,5	Закладная створки угловая L = 8,5 мм	4
КРТМ.07.01	Штифт Ø5x9,5	32
КРТМ.05.01	Уголок выравнивающий	4
ТПУ-017-03	Подкладка под стеклопакет	6
КРТП-10-01	Подкладка под стеклопакет	12
См. Каталог	Комплект фурнитуры для верхнеподвесн. створки с открыванием наружу	1

ТПУ-017-03  
КРТП-10-01  
ТПУ-004ММ  
КРТ45545

### РАЗМЕРЫ СТЕКЛОПАКЕТА

Стеклопакет 32 мм ГОСТ 24866	H - 109	A - 109
------------------------------	---------	---------

### АЛЮМИНИЕВЫЕ ПРОФИЛИ

ШИФР	НАЗНАЧЕНИЕ	РАЗМЕР	ВИД	КОЛ-ВО
КРТ8609	Стойка рамы	H		1 + 1
КРТ8609	Перекладина рамы	A		1 + 1
КРТ8610	Стойка створки	H - 40*		1 + 1
КРТ8610	Перекладина створки	A - 40*		1 + 1
КРТ45545	Штапик горизонтальный	A - 89		2
КРТ45545	Штапик вертикальный	H - 129		2
КРТ4511	Планка вертикальная	См. каталог		2
КРТ4511	Планка передвижная нижняя	См. каталог		См. каталог

### УПЛОТНИТЕЛИ

ТПУ-6001 (3 мм)	Уплотнитель стеклопакета 32 мм	$L = 2H + 2A - 0,45, \text{ м}$
ТПУ-004ММ	Уплотнитель стеклопакета	$L = 2H + 2A - 0,43, \text{ м}$
Р5	Уплотнитель притвора	$L = 6H + 6A - 0,7, \text{ м}$

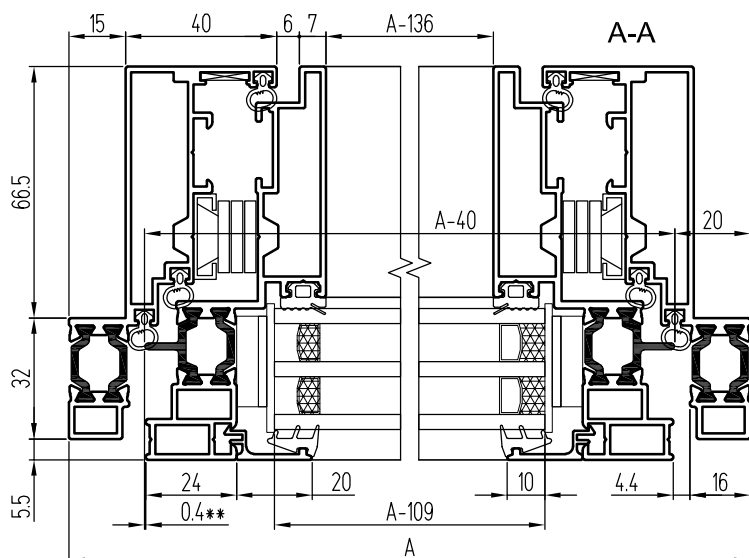

\*Размер приведен по термовставке.  
\*\*Размер контролировать. При несовпадении фактического и теоретического перепада размеры створки необходимо корректировать.



**КОМПЛЕКТУЮЩИЕ ИЗДЕЛИЯ**

КПС 803-1-48,5	Закладная рамы угловая L = 48,5 мм	4
КПС 802-1-41	Закладная створки угловая L = 41 мм	4
КПС 803-1-4,8	Закладная створки угловая L = 4,8 мм	4
КПМ.07.01	Штифт Ø5x9,5	24
КПМ.05.01	Уголок выравнивающий	4
ТПУ-017-06	Подкладка под стеклопакет	6
КПП-10-02	Подкладка под стеклопакет	12
КПП-23-1	Подкладка под стекло	2
См. Каталог	Комплект фурнитуры для верхнеподвесн. створки с открыванием наружу	1

**РАЗМЕРЫ СТЕКЛОПАКЕТА**

Стекло внешнее S = 6 мм	H - 51	A - 51
Стекло внутреннее S = 4 мм	H - 116	A - 116

**АЛЮМИНИЕВЫЕ ПРОФИЛИ**

ШИФР	НАЗНАЧЕНИЕ	РАЗМЕР	ВИД	КОЛ-ВО
КПП8606	Стойка рамы	H		1 + 1
КПП8606	Перекладина рамы	A		1 + 1
КПП8619	Стойка створки	H - 44*		1 + 1
КПП8619	Перекладина створки	A - 44*		1 + 1
КПС 013	Держатель стекла горизонтальный	A - 45,2		2
КПС 013	Держатель стекла вертикальный	H - 45,2		2
КПС 296	Штапик горизонтальный	A - 116		2
КПС 296	Штапик вертикальный	H - 140		2
КП4511	Планка вертикальная	См. каталог		2
КП4511	Планка передвижная нижняя	См. каталог		См. каталог

**УПЛОТНИТЕЛИ**

ТПУ-6002 (10 мм)	Уплотнитель стеклопакета 24 мм	$L = 2H + 2A - 0,46, \text{ м}$
P5	Уплотнитель притвора	$L = 2H + 2A - 0,39, \text{ м}$
ТПУ-006ММ	Уплотнитель притвора	$L = 4H + 4A - 0,36, \text{ м}$
Сечение 6x8 мм	Установочная лента "Norton"	$L = 2H + 2A - 0,3, \text{ м}$
Сечение 6x14 мм	Силиконовый герметик	$L = 2H + 2A - 0,19, \text{ м}$

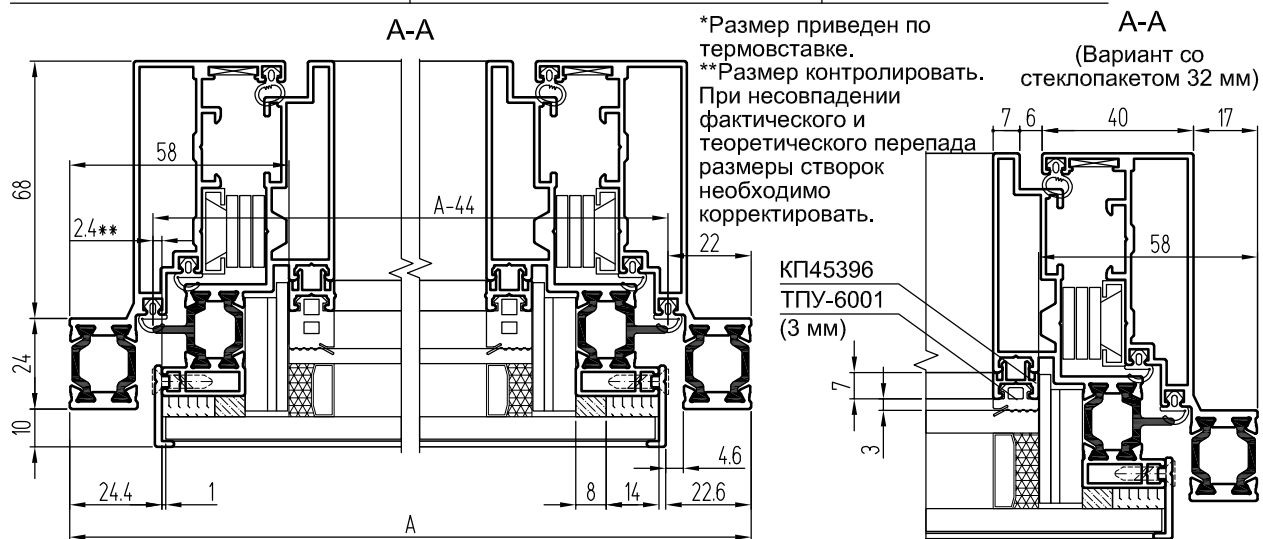

## "Теплая" структурная створка КПТ86 из профилей КПТ8609, КПТ8611 (силиконовый герметик, вид с улицы)

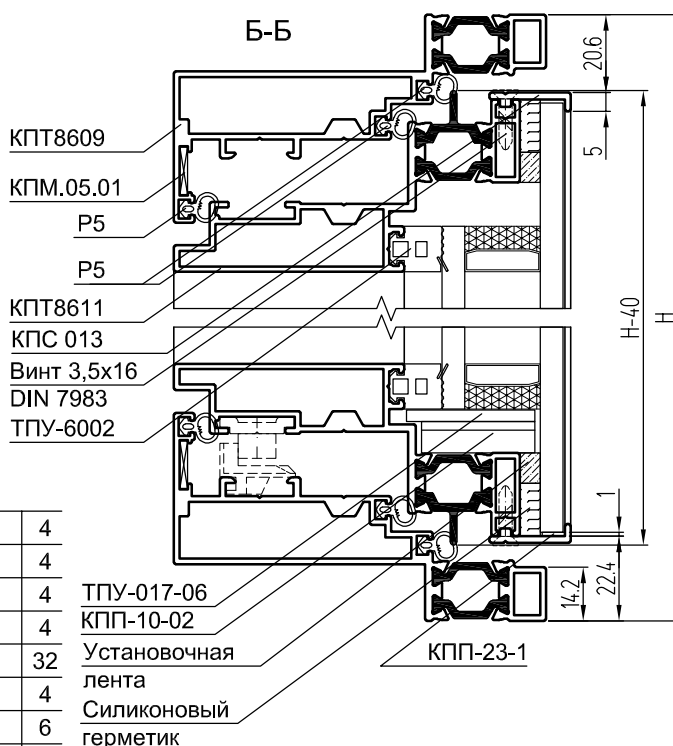
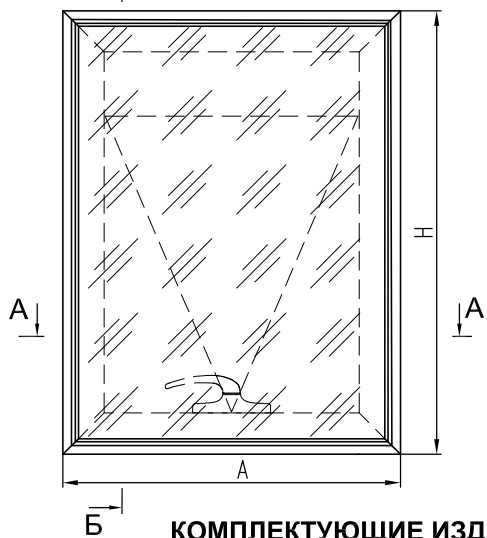

### КОМПЛЕКТУЮЩИЕ ИЗДЕЛИЯ

КПС 802-1-50	Закладная рамы угловая L = 50 мм	4
КПС 802-1-6,5	Закладная рамы угловая L = 6,5 мм	4
КПС 802-1-44	Закладная створки угловая L = 44 мм	4
КПС 803-1-4,8	Закладная створки угловая L = 4,8 мм	4
КМ.07.01	Штифт Ø5x9,5	32
КМ.05.01	Уголок выравнивающий	4
ТПУ-017-06	Подкладка под стеклопакет	6
КПП-10-02	Подкладка под стеклопакет	12
КПП-23-1	Подкладка под стекло	2
См. Каталог	Комплект фурнитуры для верхнеподвесн. створки с открыванием наружу	1

### РАЗМЕРЫ СТЕКЛОПАКЕТА

Стекло внешнее S = 6 мм	H - 47	A - 47
Стекло внутреннее S = 4 мм	H - 112	A - 112

### АЛЮМИНИЕВЫЕ ПРОФИЛИ

ШИФР	НАЗНАЧЕНИЕ	РАЗМЕР	ВИД	КОЛ-ВО
КПТ8609	Стойка рамы	H		1 + 1
КПТ8609	Перекладина рамы	A		1 + 1
КПТ8611	Стойка створки	H - 40*		1 + 1
КПТ8611	Перекладина створки	A - 40*		1 + 1
КПС 013	Держатель стекла горизонтальный	A - 41,2		2
КПС 013	Держатель стекла вертикальный	H - 41,2		2
КП4511	Планка вертикальная	См. каталог		2
КП4511	Планка передвижная нижняя	См. каталог		См. каталог

### УПЛОТНИТЕЛИ

ТПУ-6002 (10 мм)	Уплотнитель стеклопакета 32 мм	$L = 2H + 2A - 0,44, \text{ м}$
P5	Уплотнитель притвора	$L = 6H + 6A - 0,7, \text{ м}$
Сечение 6x8 мм	Установочная лента "Norton"	$L = 2H + 2A - 0,29, \text{ м}$
Сечение 6x14 мм	Силиконовый герметик	$L = 2H + 2A - 0,17, \text{ м}$

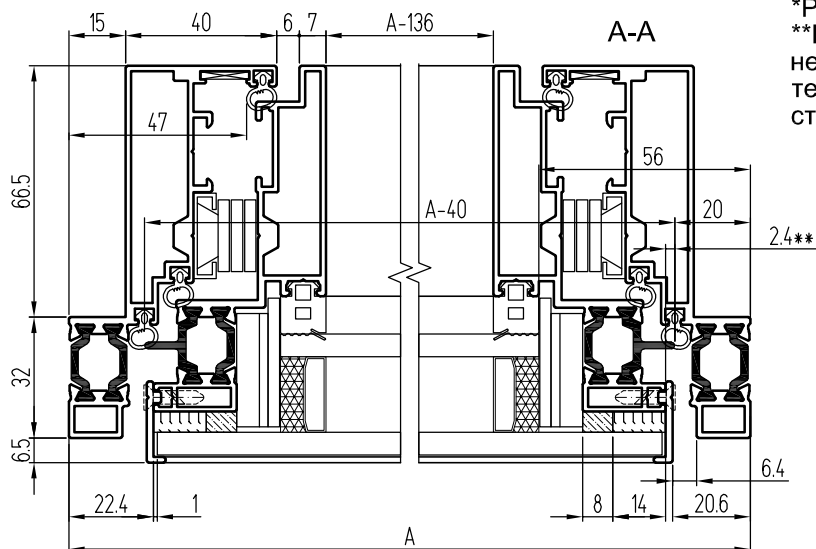

\*Размер приведен по термовставке.  
 \*\*Размер контролировать. При несовпадении фактического и теоретического перепада размеры створки необходимо корректировать.

"Теплая" структурная створка КПТ86 из профилей КПТ8622, КПТ8623-1 (силиконовый герметик, вид с улицы)

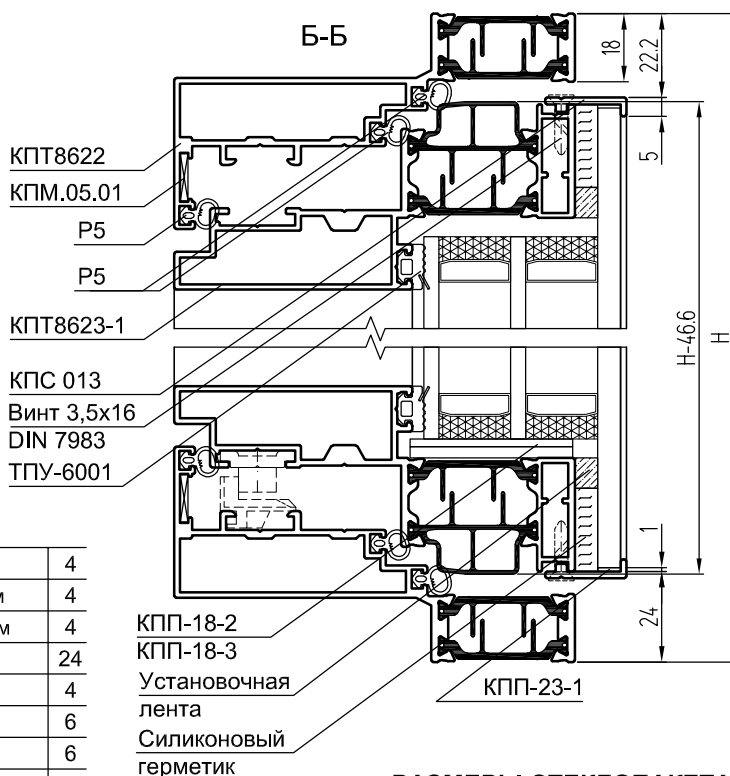
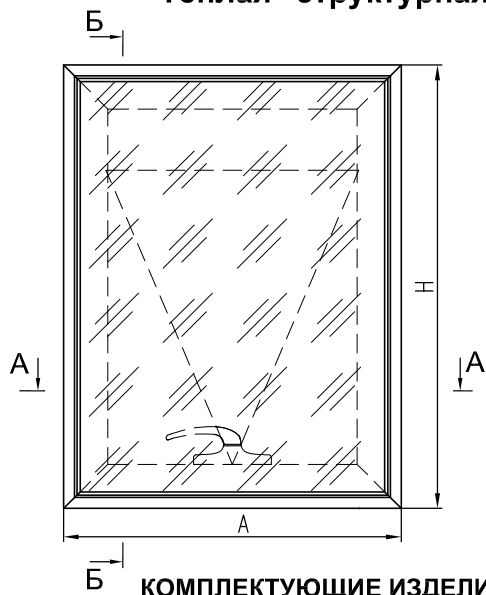

**КОМПЛЕКТУЮЩИЕ ИЗДЕЛИЯ**

КПС 803-1-48,5	Закладная рамы угловая L = 48,5 мм	4
КПС 803-1-46	Закладная створки угловая L = 46 мм	4
КПС 803-1-6,5	Закладная створки угловая L = 6,5 мм	4
КПМ.07.01	Штифт Ø5x9,5	24
КПМ.05.01	Уголок выравнивающий	4
КПП-18-2	Подкладка под стеклопакет	6
КПП-18-3	Подкладка под стеклопакет	6
КПП-23-1	Подкладка под стекло	2
См. Каталог	Комплект фурнитуры для верхнеподвесн. створки с открыванием наружу	1

**РАЗМЕРЫ СТЕКЛОПАКЕТА**

Стекло внешнее S = 6 мм	H - 50	A - 50
Стекло внутреннее S = 4 мм (2 шт.)	H - 118	A - 118

**АЛЮМИНИЕВЫЕ ПРОФИЛИ**

ШИФР	НАЗНАЧЕНИЕ	РАЗМЕР	ВИД	КОЛ-ВО
КПТ8622	Стойка рамы	H		1 + 1
КПТ8622	Перекладина рамы	A		1 + 1
КПТ8623-1	Стойка створки	H - 46,6*		1 + 1
КПТ8623-1	Перекладина створки	A - 46,6		1 + 1
КПС 013	Держатель стекла горизонтальный	A - 44,4		2
КПС 013	Держатель стекла вертикальный	H - 44,4		2
КП4511	Планка вертикальная	См. каталог		2
КП4511	Планка передвижная нижняя	См. каталог		См. каталог

**УПЛОТНИТЕЛИ**

ТПУ-6001 (3 мм)	Уплотнитель стеклопакета 52 мм	$L = 2H + 2A - 0,48, \text{ м}$
P5	Уплотнитель притвора	$L = 6H + 6A - 0,74, \text{ м}$
Сечение 6x8 мм	Установочная лента "Norton"	$L = 2H + 2A - 0,36, \text{ м}$
Сечение 6x22 мм	Силиконовый герметик	$L = 2H + 2A - 0,19, \text{ м}$

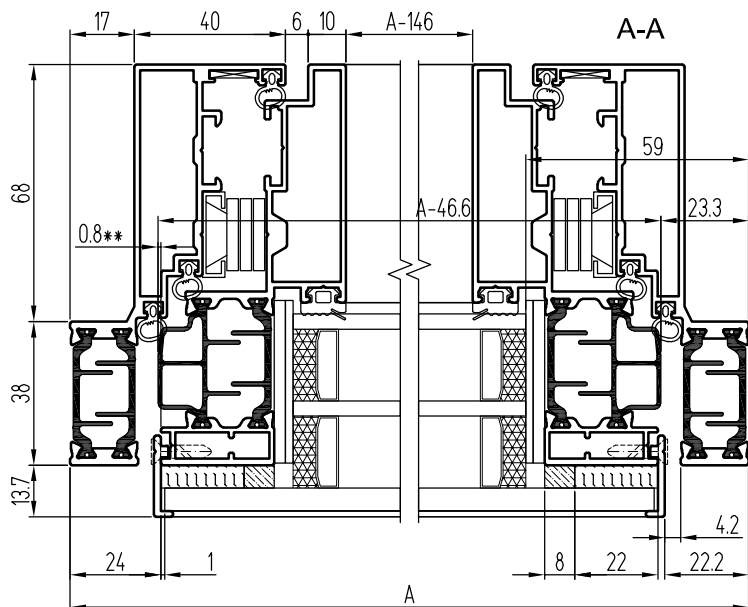

\*Размер приведен по термовставке.  
 \*\*Размер контролировать. При несовпадении фактического и теоретического перепада размеры створок необходимо корректировать.

## "Теплая" структурная створка КПТ86 из профилей КПТ8629, КПТ8623-1 (силиконовый герметик, вид с улицы)

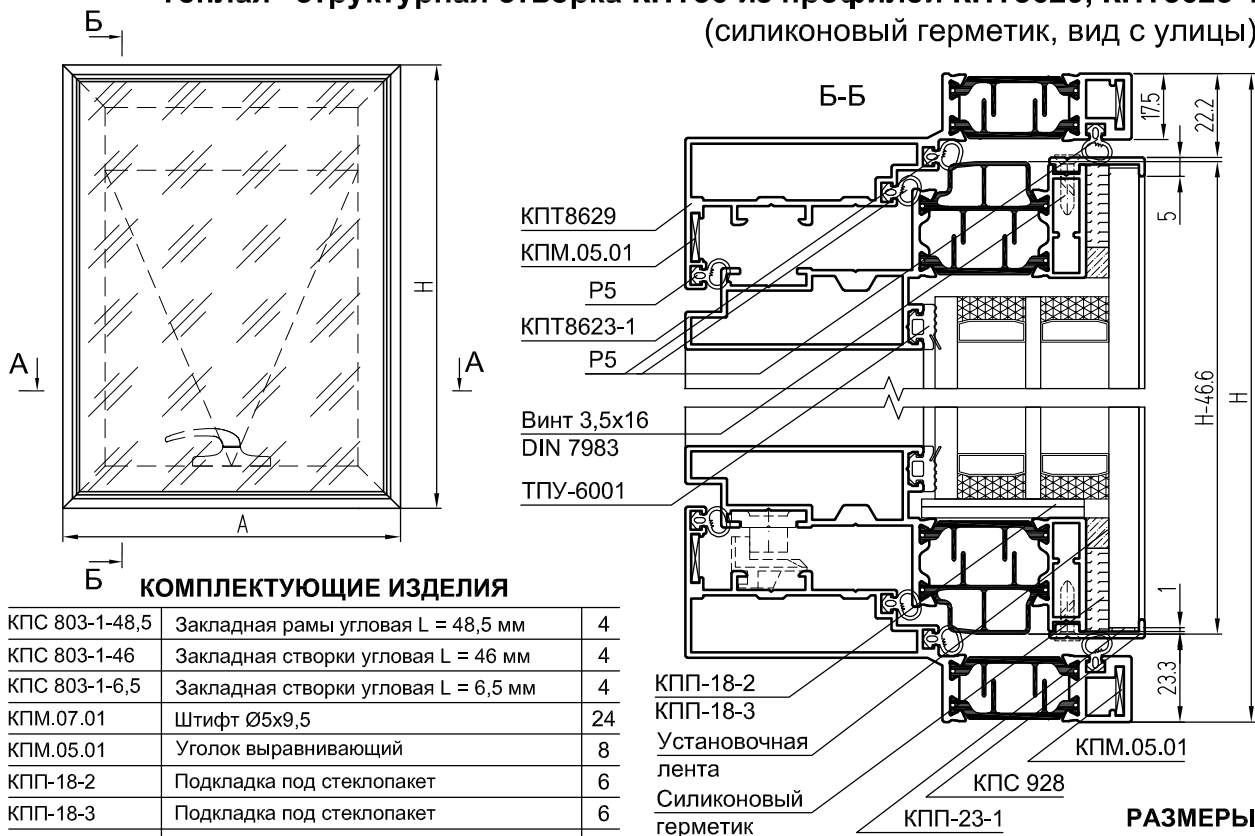

### КОМПЛЕКТУЮЩИЕ ИЗДЕЛИЯ

КПС 803-1-48,5	Закладная рамы угловая L = 48,5 мм	4
КПС 803-1-46	Закладная створки угловая L = 46 мм	4
КПС 803-1-6,5	Закладная створки угловая L = 6,5 мм	4
КПМ.07.01	Штифт Ø5x9,5	24
КПМ.05.01	Уголок выравнивающий	8
КПП-18-2	Подкладка под стеклопакет	6
КПП-18-3	Подкладка под стеклопакет	6
КПП-23-1	Подкладка под стекло	2
См. Каталог	Комплект фурнитуры для верхнеподвесн. створки с открыванием наружу	1

### РАЗМЕРЫ СТЕКЛОПАКЕТА

Стекло внешнее S = 8 мм	H - 50	A - 50
Стекло внутреннее S = 4 и 6 мм	H - 118	A - 118

### АЛЮМИНИЕВЫЕ ПРОФИЛИ

ШИФР	НАЗНАЧЕНИЕ	РАЗМЕР	ВИД	КОЛ-ВО
КПТ8629	Стойка рамы	H		1 + 1
КПТ8629	Перекладина рамы	A		1 + 1
КПТ8623-1	Стойка створки	H - 46,6*		1 + 1
КПТ8623-1	Перекладина створки	A - 46,6*		1 + 1
КПС 928	Держатель стекла горизонтальный	A - 44,4		2
КПС 928	Держатель стекла вертикальный	H - 44,4		2
КП4511	Планка вертикальная	См. каталог		2
КП4511	Планка передвижная нижняя	См. каталог		См. каталог

### УПЛОТНИТЕЛИ

ТПУ-6001 (3 мм)	Уплотнитель стеклопакета 54 мм	$L = 2H + 2A - 0,48, \text{ м}$
P5	Уплотнитель притвора	$L = 8H + 8A - 0,85, \text{ м}$
Сечение 6x8 мм	Установочная лента "Norton"	$L = 2H + 2A - 0,36, \text{ м}$
Сечение 6x22 мм	Силиконовый герметик	$L = 2H + 2A - 0,19, \text{ м}$



\*Размер приведен по термовставке.  
\*\*Размер контролировать. При несовпадении фактического и теоретического перепада размеры створки необходимо корректировать.

"Теплая" структурная створка КПТ86 из профилей КПТ8622, КПТ8623-1 (лента 3М, вид с улицы)

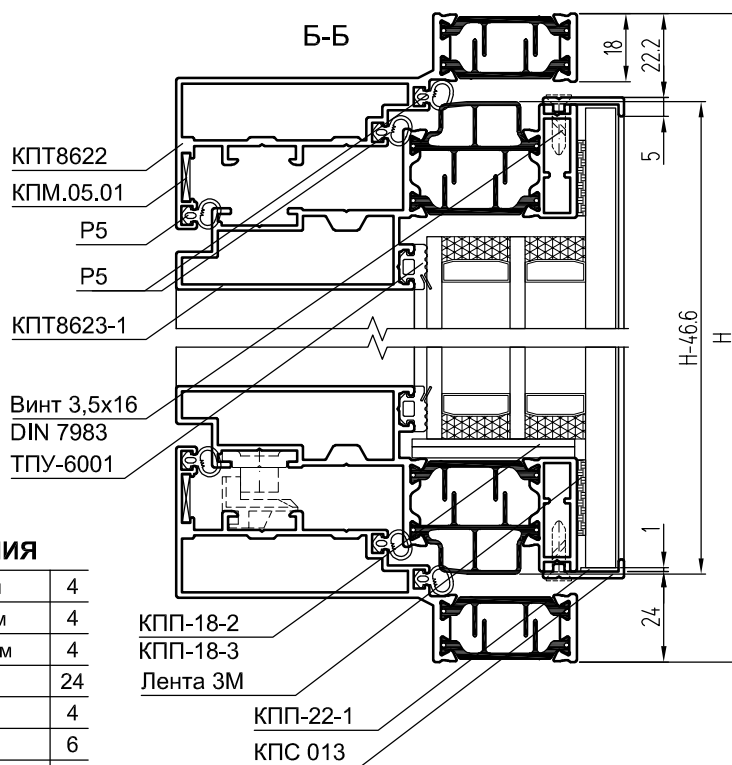
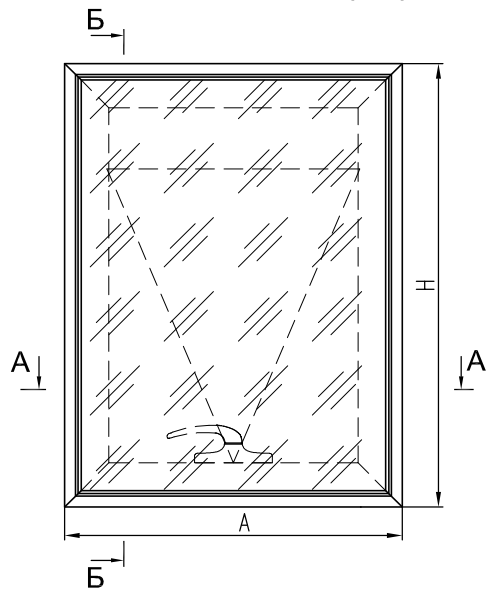

КОМПЛЕКТУЮЩИЕ ИЗДЕЛИЯ

КПС 803-1-48,5	Закладная рамы угловая L = 48,5 мм	4
КПС 803-1-46	Закладная створки угловая L = 46 мм	4
КПС 803-1-6,5	Закладная створки угловая L = 6,5 мм	4
КПМ.07.01	Штифт Ø5x9,5	24
КПМ.05.01	Уголок выравнивающий	4
КПП-18-2	Подкладка под стеклопакет	6
КПП-18-3	Подкладка под стеклопакет	6
КПП-22-1	Подкладка под стекло	2
См. Каталог	Комплект фурнитуры для верхнеподвесн. створки с открыванием наружу	1

РАЗМЕРЫ СТЕКЛОПАКЕТА

Стекло внешнее S = 8 мм	H - 50	A - 50
Стекло внутреннее S = 4 мм (2 шт.)	H - 118	A - 118

АЛЮМИНИЕВЫЕ ПРОФИЛИ

ШИФР	НАЗНАЧЕНИЕ	РАЗМЕР	ВИД	КОЛ-ВО
КПТ8622	Стойка рамы	H		1 + 1
КПТ8622	Перекладина рамы	A		1 + 1
КПТ8623-1	Стойка створки	H - 46,6*		1 + 1
КПТ8623-1	Перекладина створки	A - 46,6*		1 + 1
КПС 013	Держатель стекла горизонтальный	A - 44,4		2
КПС 013	Держатель стекла вертикальный	H - 44,4		2
КП4511	Планка вертикальная	См. каталог		2
КП4511	Планка передвижная нижняя	См. каталог		См. каталог

УПЛОТНИТЕЛИ

ТПУ-6001 (3 мм)	Уплотнитель стеклопакета 50 мм	$L = 2H + 2A - 0,48, \text{ м}$
P5	Уплотнитель притвора	$L = 6H + 6A - 0,74, \text{ м}$
Сечение 2,3x20 мм	Лента 3М VHB G23F или B23F	$L = 2H + 2A - 0,26, \text{ м}$

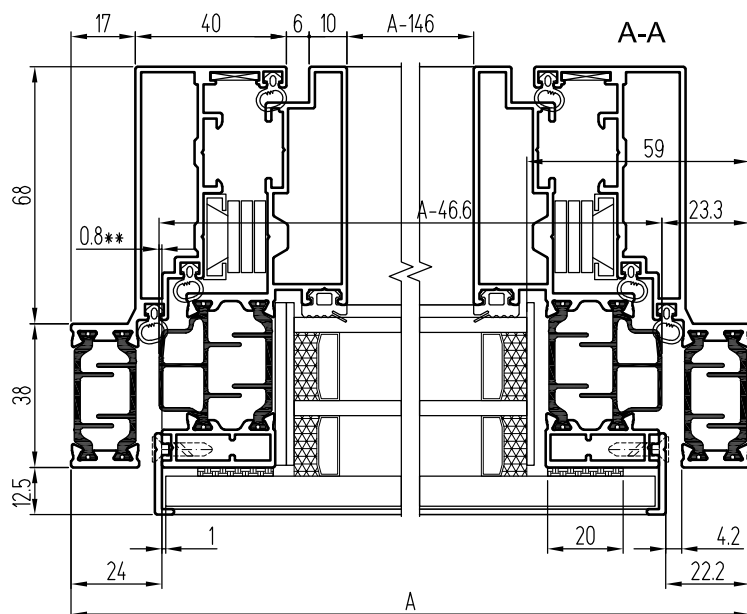

\*Размер приведен по термовставке.  
\*\*Размер контролировать. При несовпадении фактического и теоретического перепада размеры створок необходимо корректировать.



## "Теплая" структурная створка КРТ86 из профилей КРТ8629, КРТ8623-1 (лента ЗМ, вид с улицы)

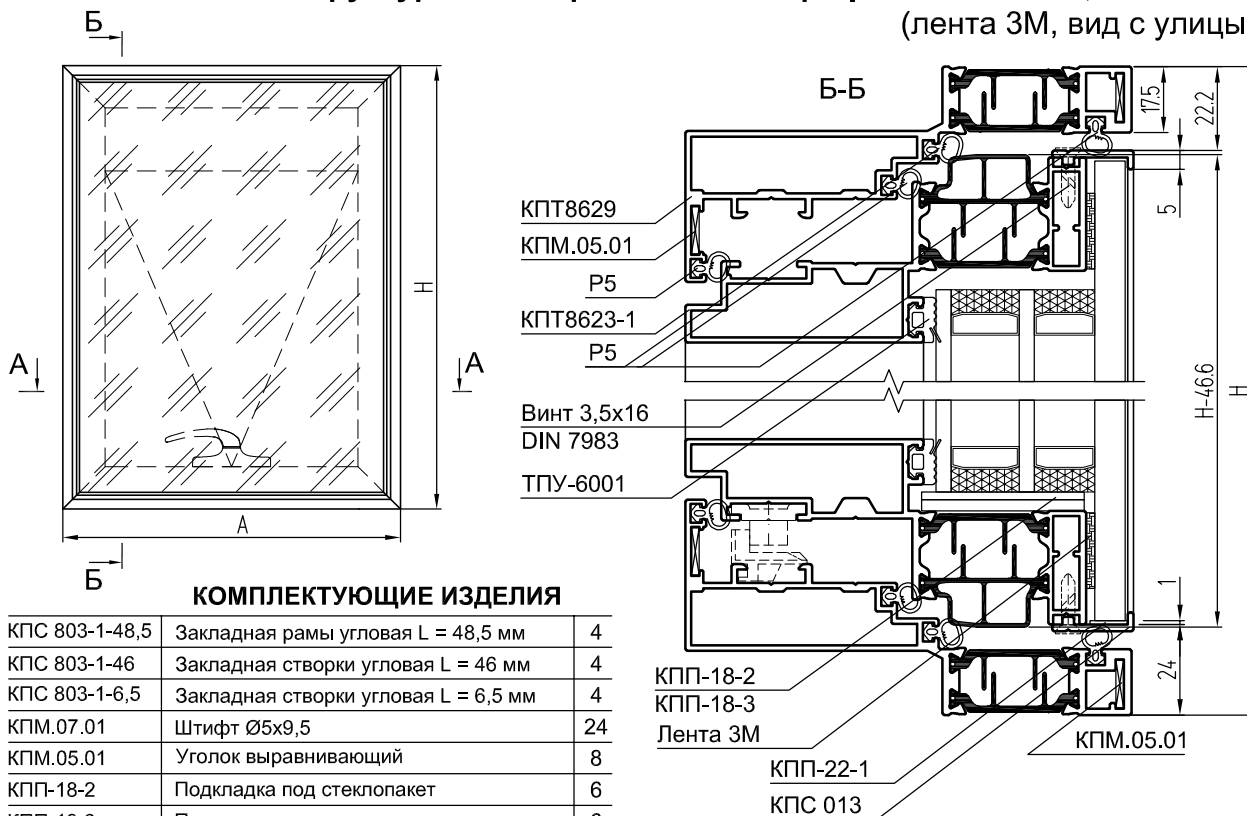

### КОМПЛЕКТУЮЩИЕ ИЗДЕЛИЯ

КПС 803-1-48,5	Закладная рамы угловая L = 48,5 мм	4
КПС 803-1-46	Закладная створки угловая L = 46 мм	4
КПС 803-1-6,5	Закладная створки угловая L = 6,5 мм	4
КРТМ.07.01	Штифт Ø5x9,5	24
КРТМ.05.01	Уголок выравнивающий	8
КРТП-18-2	Подкладка под стеклопакет	6
КРТП-18-3	Подкладка под стеклопакет	6
КРТП-22-1	Подкладка под стекло	2
См. Каталог	Комплект фурнитуры для верхнеподвесн. створки с открыванием наружу	1

### РАЗМЕРЫ СТЕКЛОПАКЕТА

Стекло внешнее S = 8 мм	H - 50	A - 50
Стекло внутреннее S = 4 (2 шт.)	H - 118	A - 118

### АЛЮМИНИЕВЫЕ ПРОФИЛИ

ШИФР	НАЗНАЧЕНИЕ	РАЗМЕР	ВИД	КОЛ-ВО
КРТ8629	Стойка рамы	H		1 + 1
КРТ8629	Переключатель рамы	A		1 + 1
КРТ8623-1	Стойка створки	H - 46,6*		1 + 1
КРТ8623-1	Переключатель створки	A - 46,6*		1 + 1
КПС 013	Держатель стекла горизонтальный	A - 44,4		2
КПС 013	Держатель стекла вертикальный	H - 44,4		2
КП4511	Планка вертикальная	См. каталог		2
КП4511	Планка передвигающаяся нижняя	См. каталог		См. каталог

### УПЛОТНИТЕЛИ

ТПУ-6001 (3 мм)	Уплотнитель стеклопакета 50 мм	$L = 2H + 2A - 0,48, \text{ м}$
P5	Уплотнитель притвора	$L = 8H + 8A - 0,85, \text{ м}$
Сечение 2,3x20 мм	Лента ЗМ VNB G23F или B23F	$L = 2H + 2A - 0,26, \text{ м}$

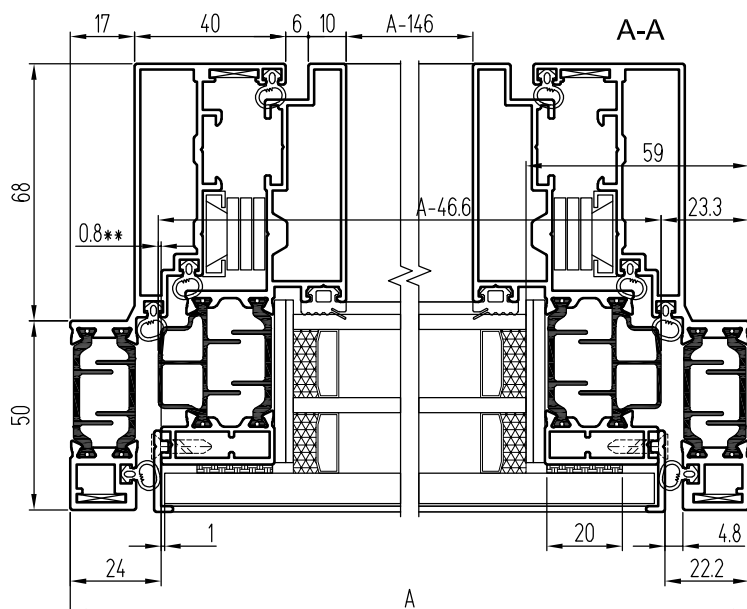

\*Размер приведен по термовставке.  
\*\*Размер контролировать. При несовпадении фактического и теоретического перепада размеры створки необходимо корректировать.

"Теплая" структурная створка КПП86 из профилей КПП8606, КПП8620-1 (лента 3М, вид с улицы)

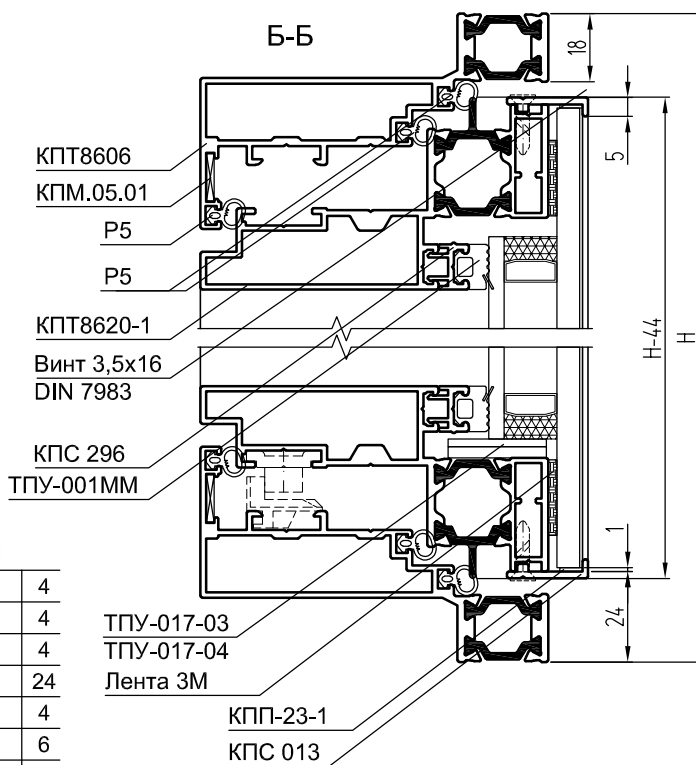
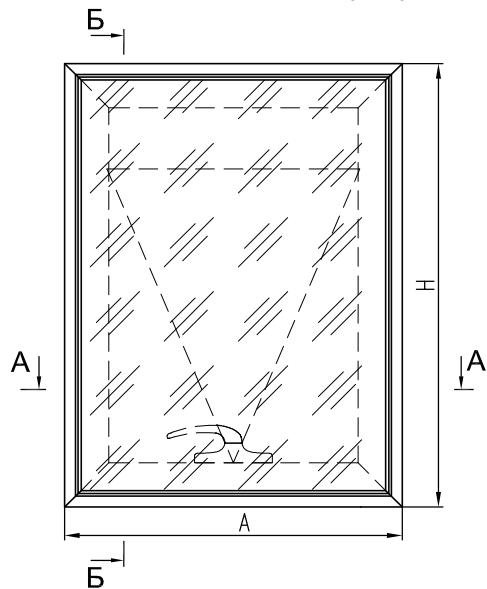

КОМПЛЕКТУЮЩИЕ ИЗДЕЛИЯ

КПС 803-1-48,5	Закладная рамы угловая L = 48,5 мм	4
КПС 803-1-46	Закладная створки угловая L = 46 мм	4
КПС 803-1-6,5	Закладная створки угловая L = 6,5 мм	4
КПМ.07.01	Штифт Ø5x9,5	24
КПМ.05.01	Уголок выравнивающий	4
ТПУ-017-03	Подкладка под стеклопакет	6
ТПУ-017-04	Подкладка под стеклопакет	6
КПП-23-1	Подкладка под стекло	2
См. Каталог	Комплект фурнитуры для верхнеподвес. створки с открыванием наружу	1

РАЗМЕРЫ СТЕКЛОПАКЕТА

Стекло внешнее S = 6 мм	H - 50	A - 50
Стекло внутреннее S = 4 мм	H - 118	A - 118

АЛЮМИНИЕВЫЕ ПРОФИЛИ

ШИФР	НАЗНАЧЕНИЕ	РАЗМЕР	ВИД	КОЛ-ВО
КПП8606	Стойка рамы	H		1 + 1
КПП8606	Перекладина рамы	A		1 + 1
КПП8620-1	Стойка створки	H - 44*		1 + 1
КПП8620-1	Перекладина створки	A - 44*		1 + 1
КПС 013	Держатель стекла горизонтальный	A - 44,4		2
КПС 013	Держатель стекла вертикальный	H - 44,4		2
КПС 296	Штапик горизонтальный (8 мм)	A - 122		2
КПС 296	Штапик вертикальный (8 мм)	H - 146		2
КП4511	Планка вертикальная	См. каталог		2
КП4511	Планка передвигающая нижняя	См. каталог		См. каталог

УПЛОТНИТЕЛИ

ТПУ-001MM (5 мм)	Уплотнитель стеклопакета 24 мм	$L = 2H + 2A - 0,48, \text{ м}$
P5	Уплотнитель притвора	$L = 6H + 6A - 0,74, \text{ м}$
Сечение 2,3x20 мм	Лента 3М VHB G23F или B23F	$L = 2H + 2A - 0,26, \text{ м}$

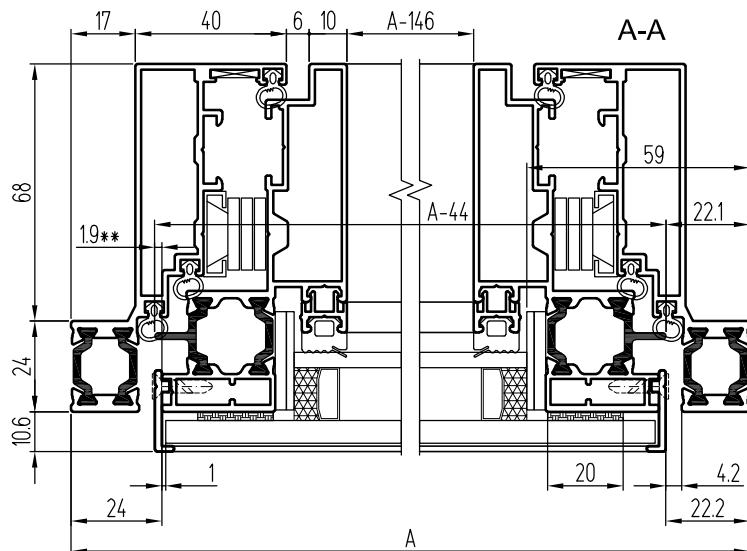

\*Размер приведен по термовставке.  
\*\*Размер контролировать. При несовпадении фактического и теоретического перепада размеры створок необходимо корректировать.

## **ВЕНТИЛЯЦИОННЫЕ ЛЮКИ**

**Вентиляционный люк КПП74 из профилей КПП7444, КПП7445 (вид с улицы)**

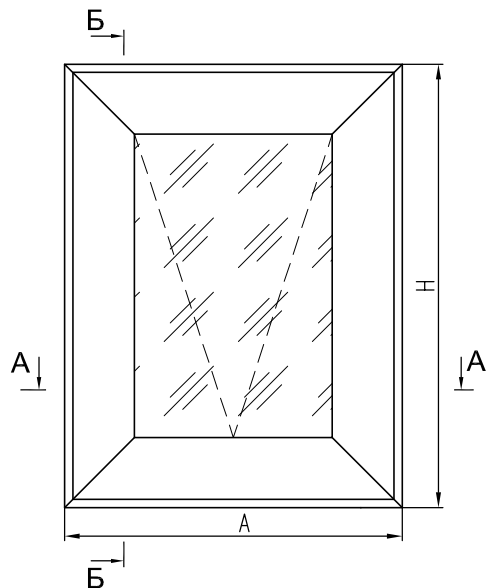

**Б-Б**  
(Вариант со  
стеклопакетом  
32 мм)

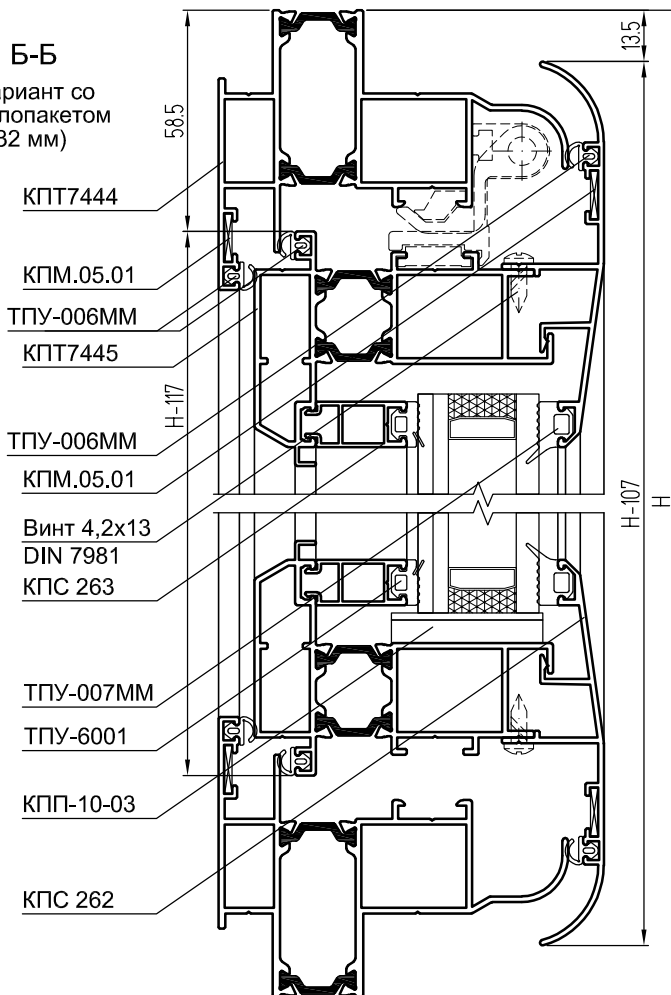

**КОМПЛЕКТУЮЩИЕ ИЗДЕЛИЯ**

КПС 805-27,4	Закладная рамы угловая L = 27,4 мм	4
КПС 805-12,7	Закладная рамы угловая L = 12,7 мм	4
КПС 805-27,4	Закладная створки угловая L = 27,4 мм	4
КПС 805-12,7	Закладная створки угловая L = 12,7 мм	4
КПМ.07.02	Штифт Ø5x14	32
КПМ.05.01	Уголок выравнивающий	8
КПП-10-02	Подкладка под стеклопакет 24 мм	12
КПП-10-03	Подкладка под стеклопакет 32 мм	12
См. Каталог	Комплект петель и привод для вентиляционного люка	1

ТПУ-007ММ

ТПУ-6001

КПП-10-03

КПС 262

**АЛЮМИНИЕВЫЕ ПРОФИЛИ**

ШИФР	НАЗНАЧЕНИЕ	РАЗМЕР	ВИД	КОЛ-ВО
КПП7444	Стойка рамы	H		1 + 1
КПП7444	Переключатель рамы	A		1 + 1
КПП7445	Стойка створки	H - 117		1 + 1
КПП7445	Переключатель створки	A - 116		1 + 1
КПС 262	Держатель горизонтальный	A - 26		2
КПС 262	Держатель вертикальный	H - 27		2
КПС 263	Штапик горизонт. (24 мм)	A - 206		2
КПС 263	Штапик вертикал. (24 мм)	H - 231		2

**УПЛОТНИТЕЛИ**

ТПУ-6001 (3 мм)	Уплотнитель стеклопакета	$L = 2H + 2A - 0,87, \text{ м}$
ТПУ-007ММ	Уплотнитель стеклопакета	$L = 2H + 2A - 0,87, \text{ м}$
ТПУ-006ММ	Уплотнитель притвора	$L = 6H + 6A - 1,27, \text{ м}$

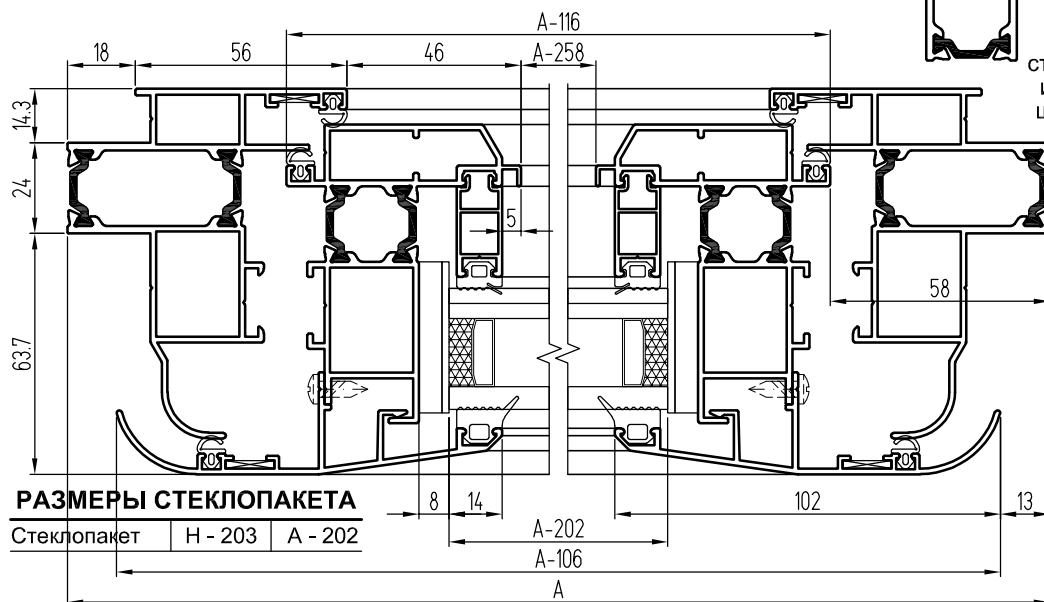
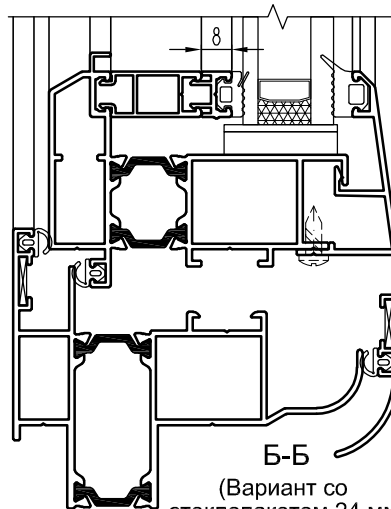

**РАЗМЕРЫ СТЕКЛОПАКЕТА**

Стеклопакет	H - 203	A - 202
-------------	---------	---------

# Структурный вентиляционный люк КПТ74 из профилей КПТ7470, КПТ7471 (лента 3М, вид с улицы)

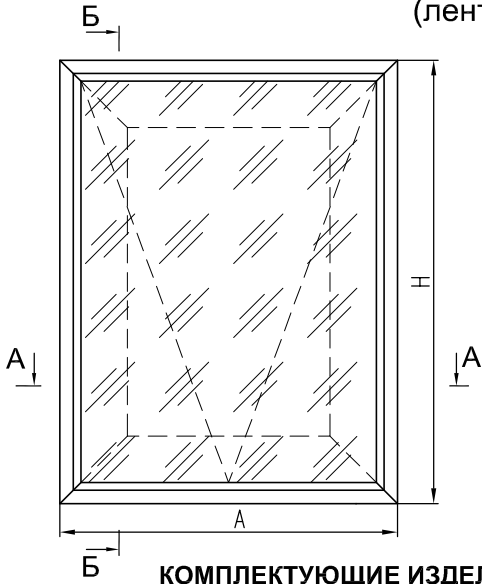

Б-Б  
(Вариант со  
стеклопакетом  
48 мм)

- КПТ7470
- КПМ.05.01
- ТПУ-006ММ
- КПУ-216
- КПТ7471
- ТПУ-006ММ
- КПМ.05.01
- Лента 3М
- КПС 263
- КПС 296
- ТПУ-001ММ
- ТПУ-017-03
- ТПУ-017-04
- Спейсер-24
- КПП-23-1

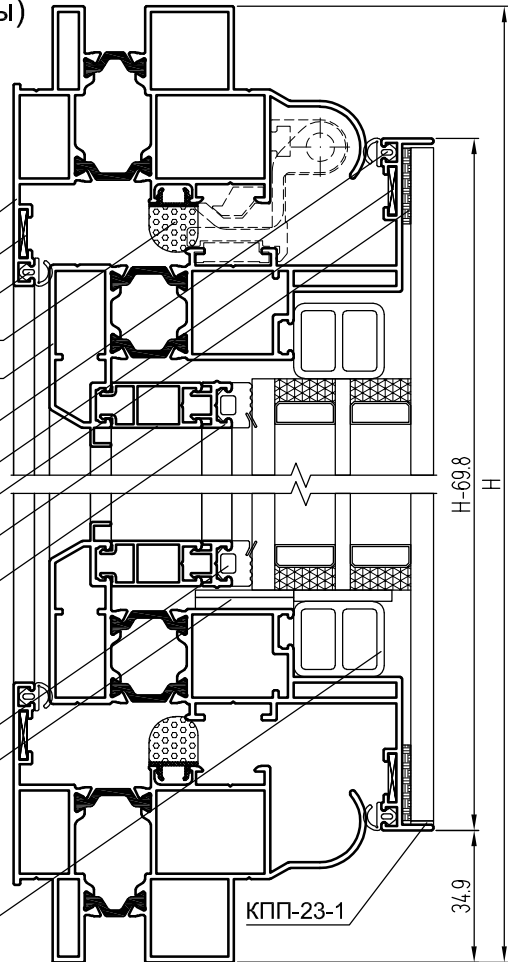

КОМПЛЕКТУЮЩИЕ ИЗДЕЛИЯ		
КПС 805-28,2	Закладная рамы угловая L = 28,2 мм	4
КПС 805-12,7	Заклад. рамы и створки угл. L = 12,7 мм	8
КПС 805-21	Закладная створки угловая L = 21 мм	4
КПМ.07.02	Штифт Ø5x14	32
КПМ.05.01	Уголок выравнивающий	8
ТПУ-017-03	Подкладка под стеклопакет	6
ТПУ-017-04	Подкладка под стеклопакет	12
КПП-23-1	Подкладка под стекло	2
Спейсер-24	Горизонтальный, L = A - 150 (мм)	2
Спейсер-24	Вертикальный, L = H - 191 (мм)	2
См. Каталог	Комплект петель и привод для вент. люка	1

## АЛЮМИНИЕВЫЕ ПРОФИЛИ

ШИФР	НАЗНАЧЕНИЕ	РАЗМЕР	ВИД	КОЛ-ВО
КПТ7470	Стойка рамы	Н		1 + 1
КПТ7470	Перекладина рамы	А		1 + 1
КПТ7471	Стойка створки	Н - 69,8		1 + 1
КПТ7471	Перекладина створки	А - 68,8		1 + 1
КПС 296	Штапик горизонт. (8 мм)	А - 198		2
КПС 296	Штапик вертик. (8 мм)	Н - 223		2
КПС 263	Штапик горизонт. (24 мм)	А - 198		2
КПС 263	Штапик вертик. (24 мм)	Н - 223		2

## УПЛОТНИТЕЛИ

ТПУ-001ММ (5 мм)	Уплотнитель стеклопакета	$L = 2H + 2A - 0,79, \text{ м}$
ТПУ-006ММ	Уплотнитель притвора	$L = 4H + 4A - 0,86, \text{ м}$
КПУ-216	Уплотнитель притвора	$L = 2H + 2A - 0,38, \text{ м}$
Сечение 2,3x20 мм	Лента 3М VNB G23F или B23F	$L = 2H + 2A - 0,29, \text{ м}$

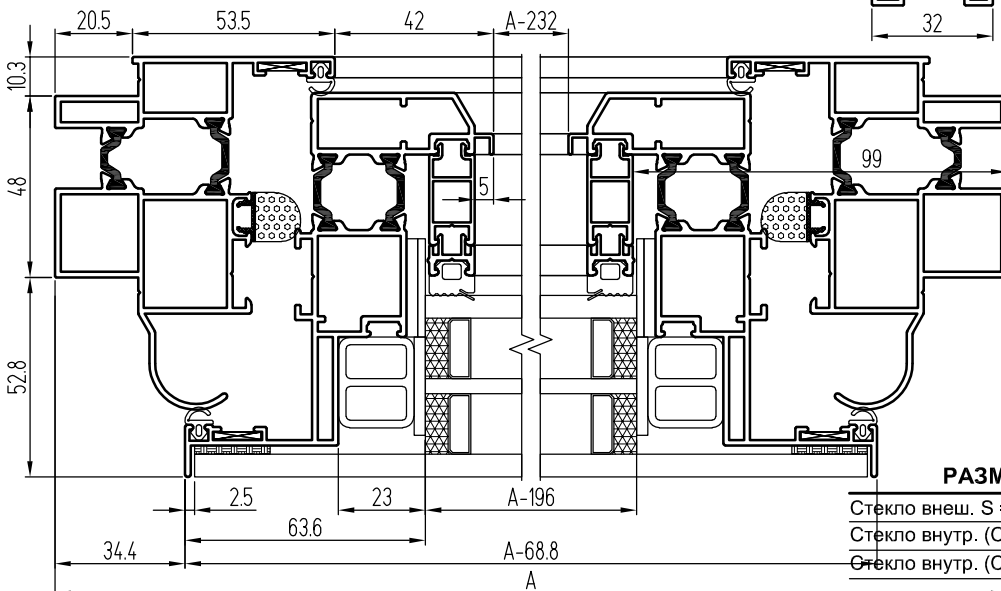
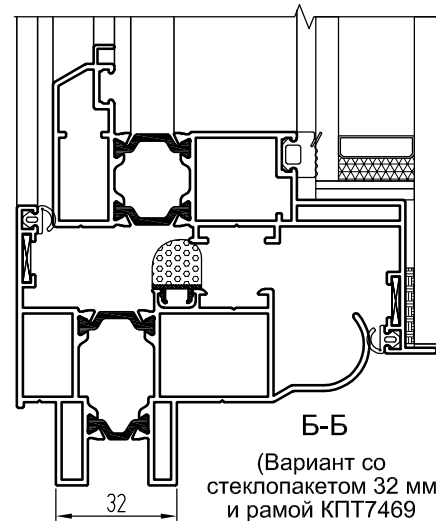

## РАЗМЕРЫ СТЕКЛОПАКЕТА

Стекло внеш. S = 6 мм	Н - 75	А - 74
Стекло внутр. (С/п 48 мм)	Н - 197	А - 196
Стекло внутр. (С/п 32 мм)	Н - 161	А - 160

# Вентиляционный люк КРТ60 из профилей КРТ6004, КРТ6005 (вид с улицы)

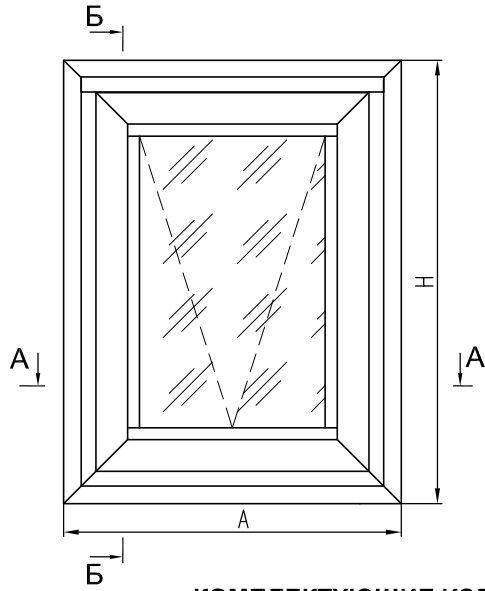

## КОМПЛЕКТУЮЩИЕ ИЗДЕЛИЯ

КПС 805-33,2	Закладная рамы угловая L = 33,2 мм	4
КПС 805-5,8	Закладная рамы угловая L = 5,8 мм	4
КПС 805-33,2	Закладная створки угловая L = 33,2 мм	4
КПС 805-5,8	Закладная створки угловая L = 5,8 мм	4
КПМ.07.02	Штифт Ø5x14	32
КПМ.05.01	Уголок выравнивающий	8
ТПУ-017-03	Подкладка под стеклопакет 24 мм	6
ТПУ-017-04	Подкладка под стеклопакет 24 мм	6
ТПУ-017-05	Подкладка под стеклопакет 31 мм	6
ТПУ-017-06	Подкладка под стеклопакет 31 мм	6
См. Каталог	Комплект петель и привод для вентиляционного люка	1

## РАЗМЕРЫ СТЕКЛОПАКЕТА

Стеклопакет	Н - 222	А - 221
-------------	---------	---------

## АЛЮМИНИЕВЫЕ ПРОФИЛИ

ШИФР	НАЗНАЧЕНИЕ	РАЗМЕР	ВИД	КОЛ-ВО
КРТ6004	Стойка рамы	Н		1 + 1
КРТ6004	Переключатель рамы	А		1 + 1
КРТ6005	Стойка створки	Н - 107		1 + 1
КРТ6005	Переключатель створки	А - 106		1 + 1
КП4537	Штапик горизонтальный	А - 210		2
КП4537	Штапик вертикальный	Н - 251		2
КП45424	Слив	А - 58		2

## УПЛОТНИТЕЛИ

ТПУ-6002 (10 мм)	Уплотнитель стеклопакета 24 мм	$L = 2H + 2A - 0,92, м$
ТПУ-6001 (3 мм)	Уплотнитель стеклопакета 31 мм	$L = 2H + 2A - 0,92, м$
ТПУ-004ММ	Уплотнитель стеклопакета	$L = 2H + 2A - 0,92, м$
Р5	Уплотнитель притвора	$L = 2H + 2A - 0,43, м$
ТПУ-006ММ	Уплотнитель притвора	$L = 4H + 4A - 0,99, м$

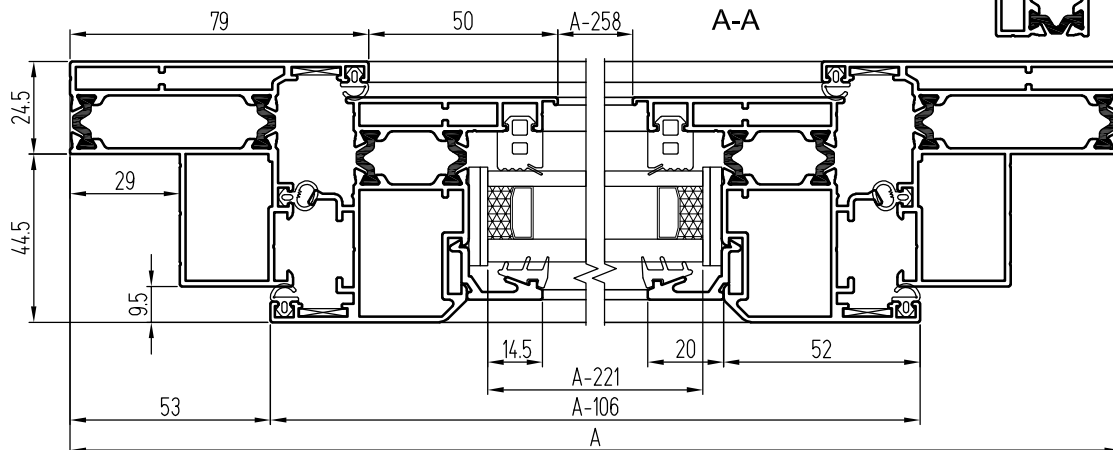
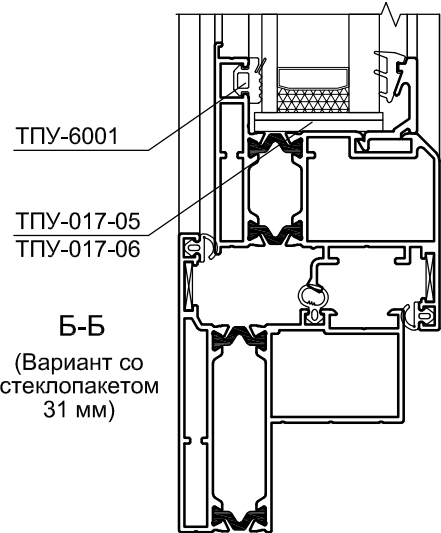
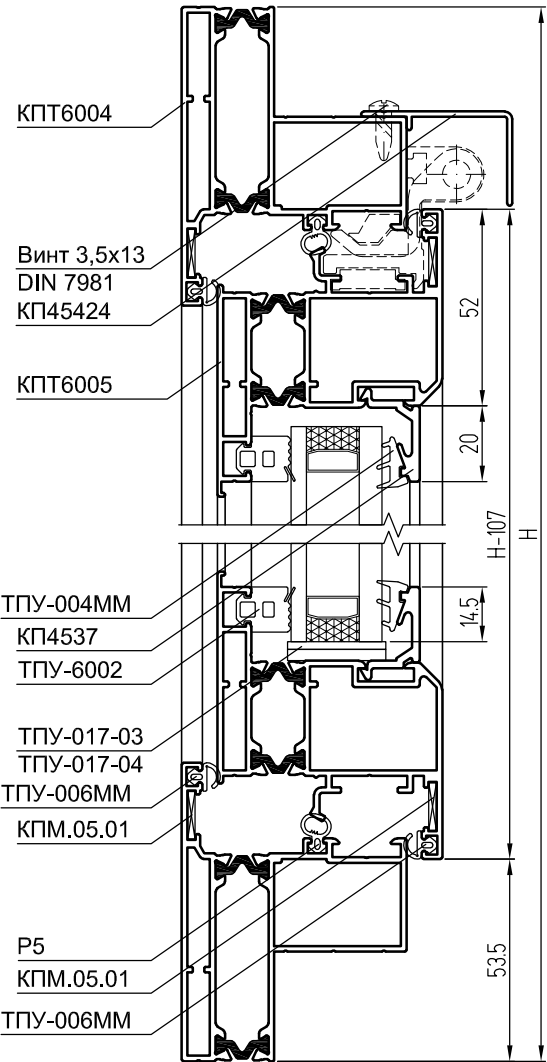

## **МОНТАЖ В ФАСАДНЫЕ СИСТЕМЫ**

Базовые варианты установки створок с фрикционными кожницами в фасады СИАЛ КП50, СИАЛ КП50К (на примере фасада КП50К)

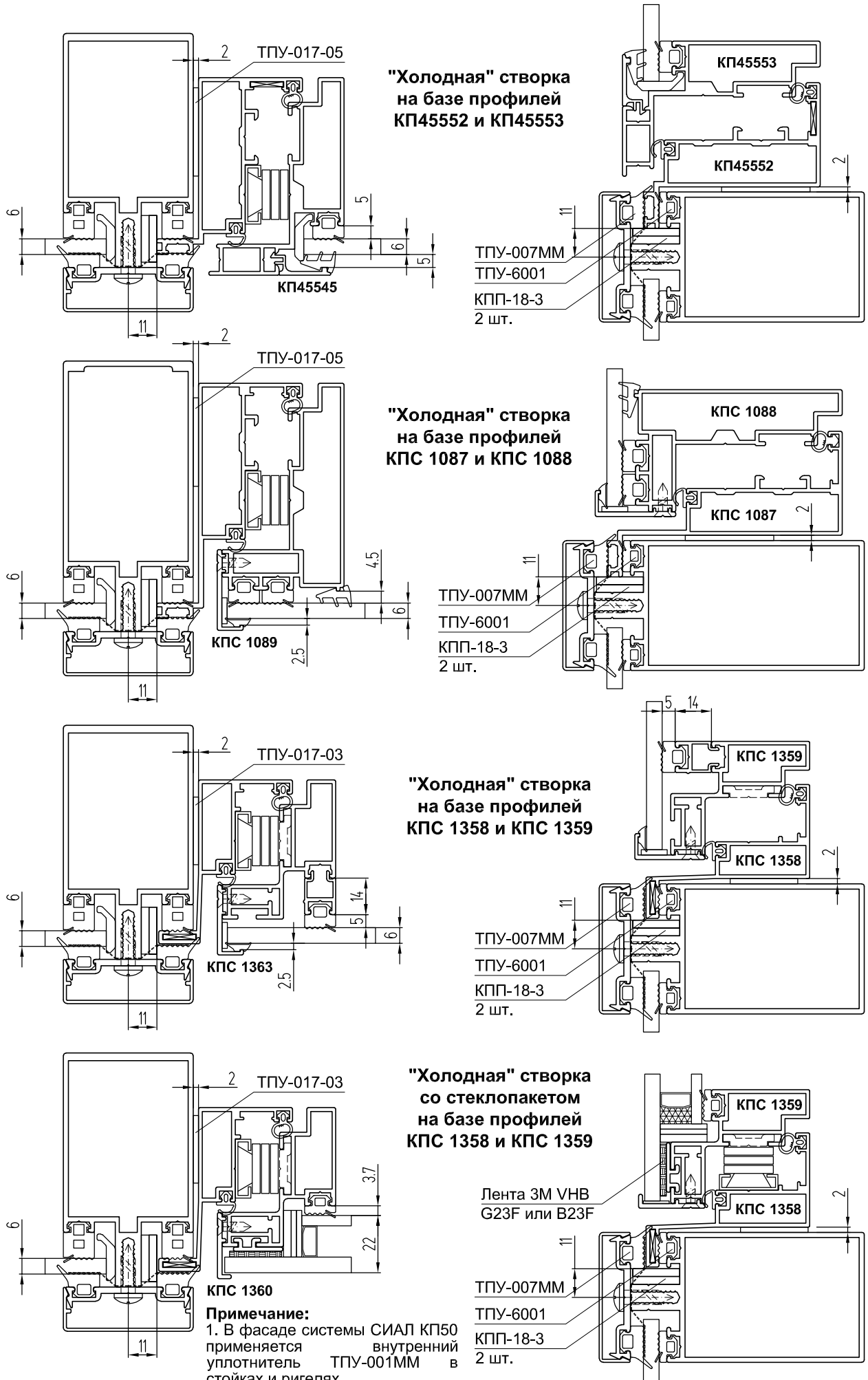



**Базовые варианты установки створок с фрикционными кожницами в фасады СИАЛ КП50, СИАЛ КП50К (на примере фасада КП50К)**

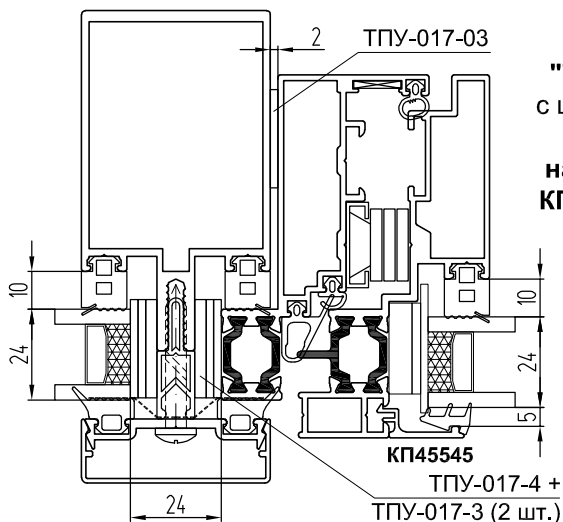

**"Теплая" створка с штапиком КП45545 (КПС 994) на базе профилей КРТ8601 и КРТ8602**

ТПУ-007ММ  
ТПУ-6001  
КП45109 +  
ТПУ-017-04

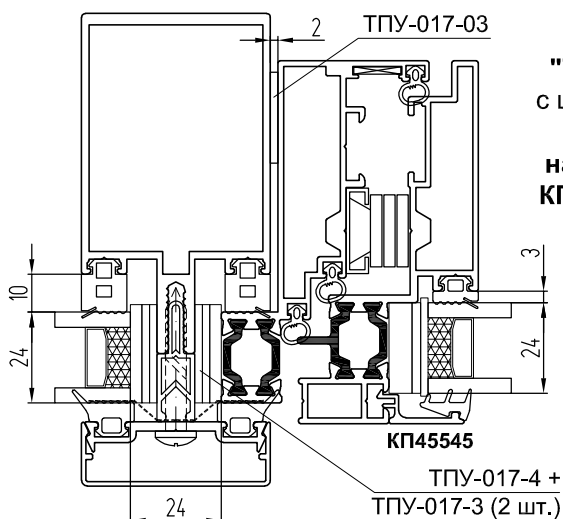
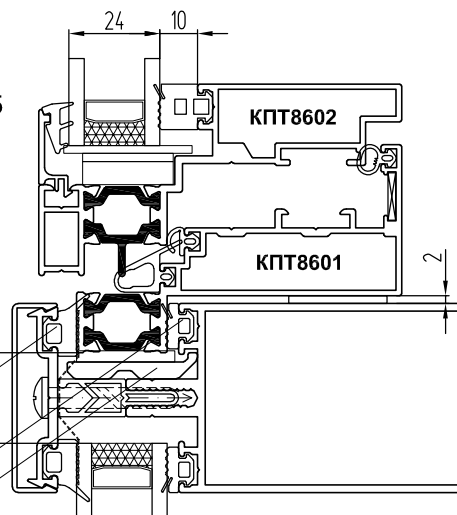

**"Теплая" створка с штапиком КП45545 (КПС 994) на базе профилей КРТ8607 и КРТ8608**

ТПУ-007ММ  
ТПУ-6001  
КП45109 +  
ТПУ-017-04

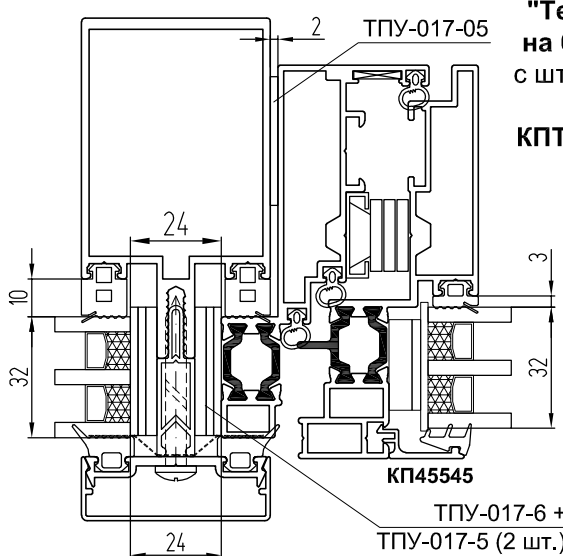
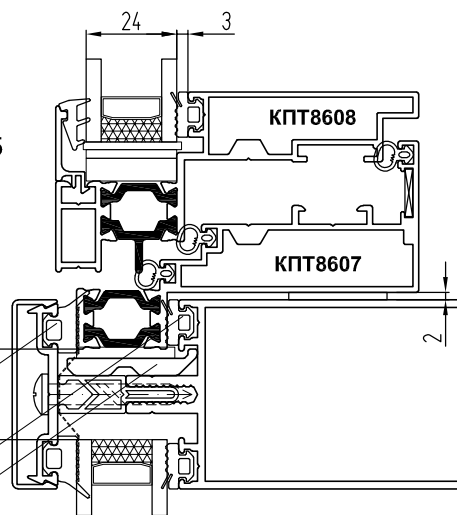

**"Теплая" створка на базе профилей с штапиком КП45545 (КПС 994) КРТ8609 и КРТ8610**

ТПУ-007ММ  
ТПУ-6001  
КП45391 +  
ТПУ-017-06

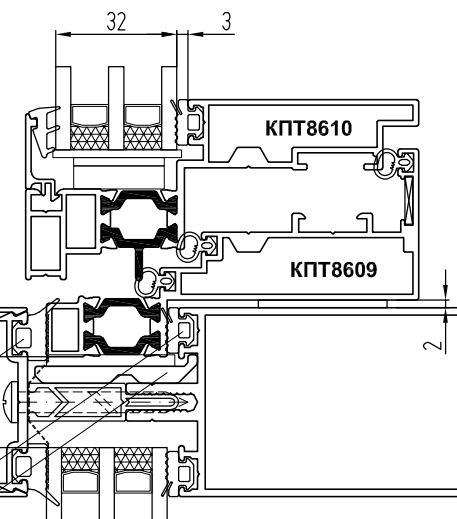

**Примечание:**

1. В фасаде системы СИАЛ КП50 применяется внутренний уплотнитель ТПУ-001ММ в стойках и ригелях.

Базовые варианты установки створок с фрикционными кожницами в фасады СИАЛ КП50, СИАЛ КП50К (на примере фасада КП50К)

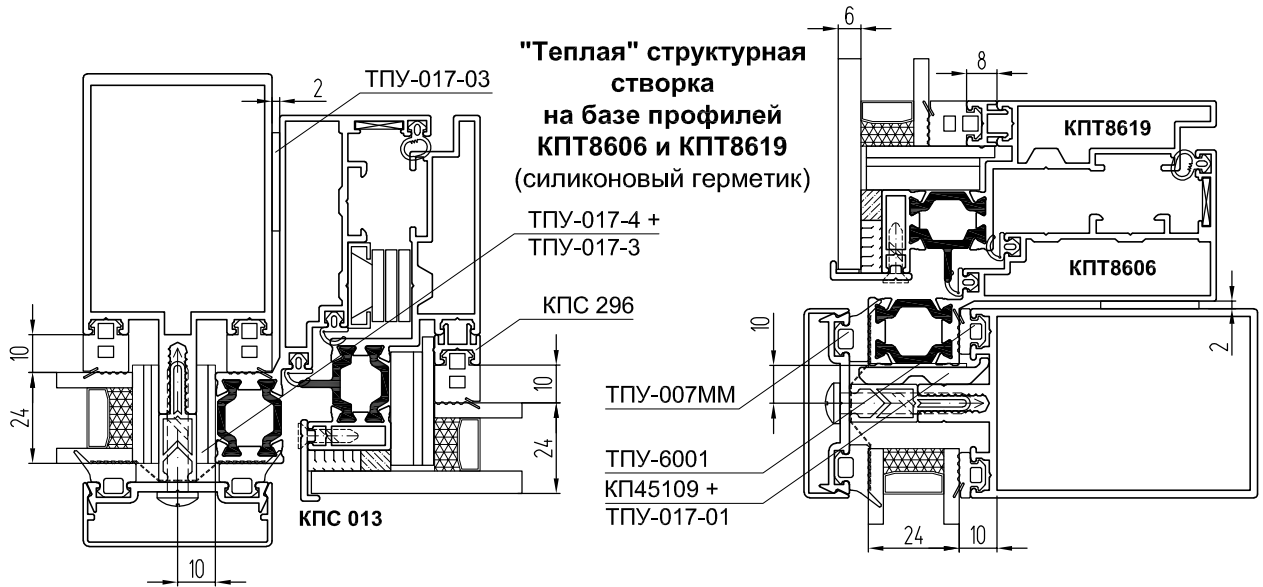
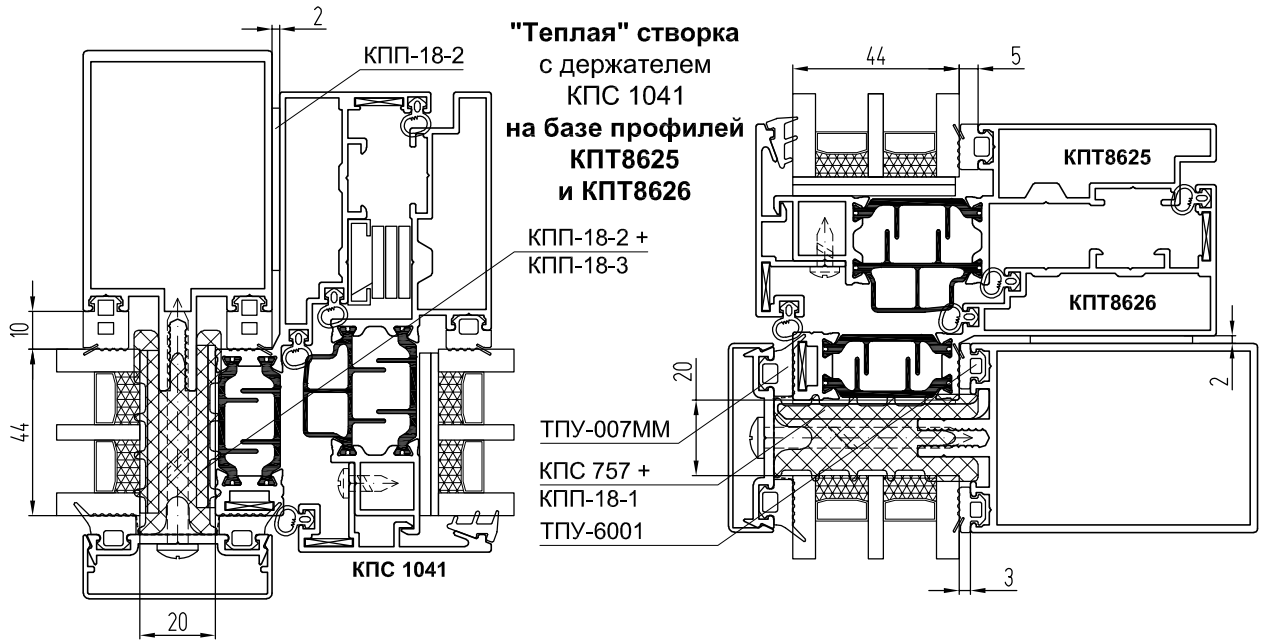

**Примечание:**  
1. В фасаде системы СИАЛ КП50 применяется внутренний уплотнитель ТПУ-001ММ в стойках и ригелях.

**Базовые варианты установки створок с фрикционными кожницами в фасады СИАЛ КП50, СИАЛ КП50К (на примере фасада КП50К)**

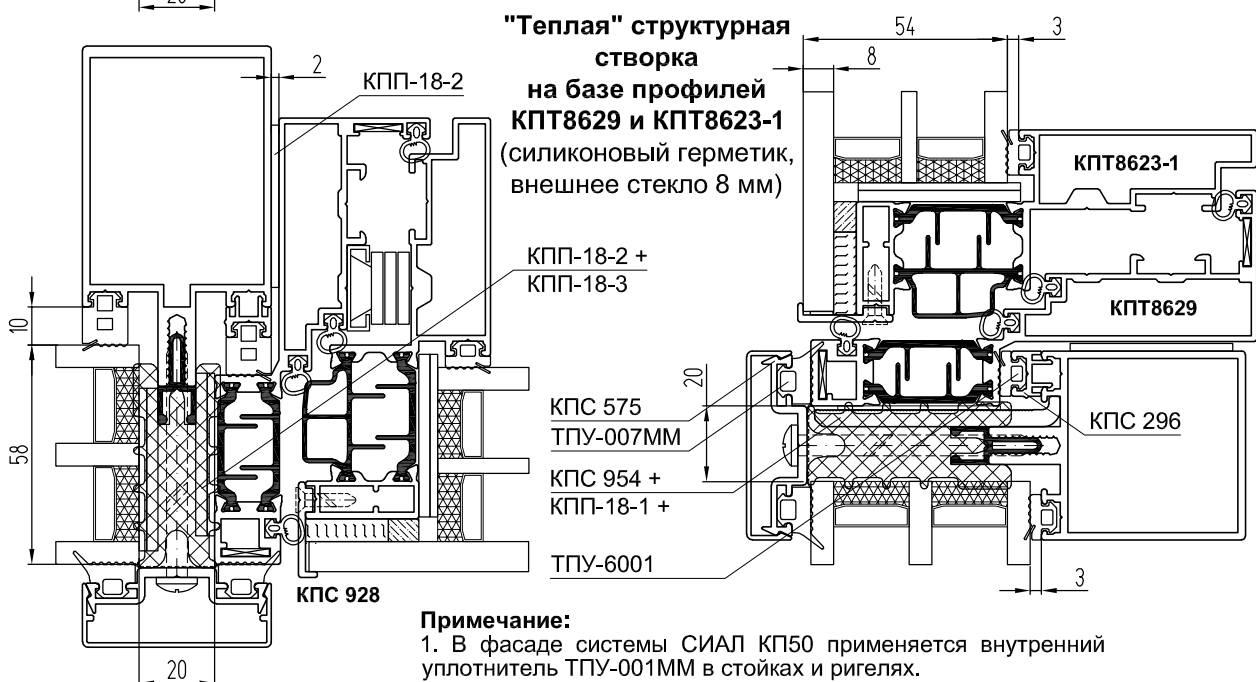
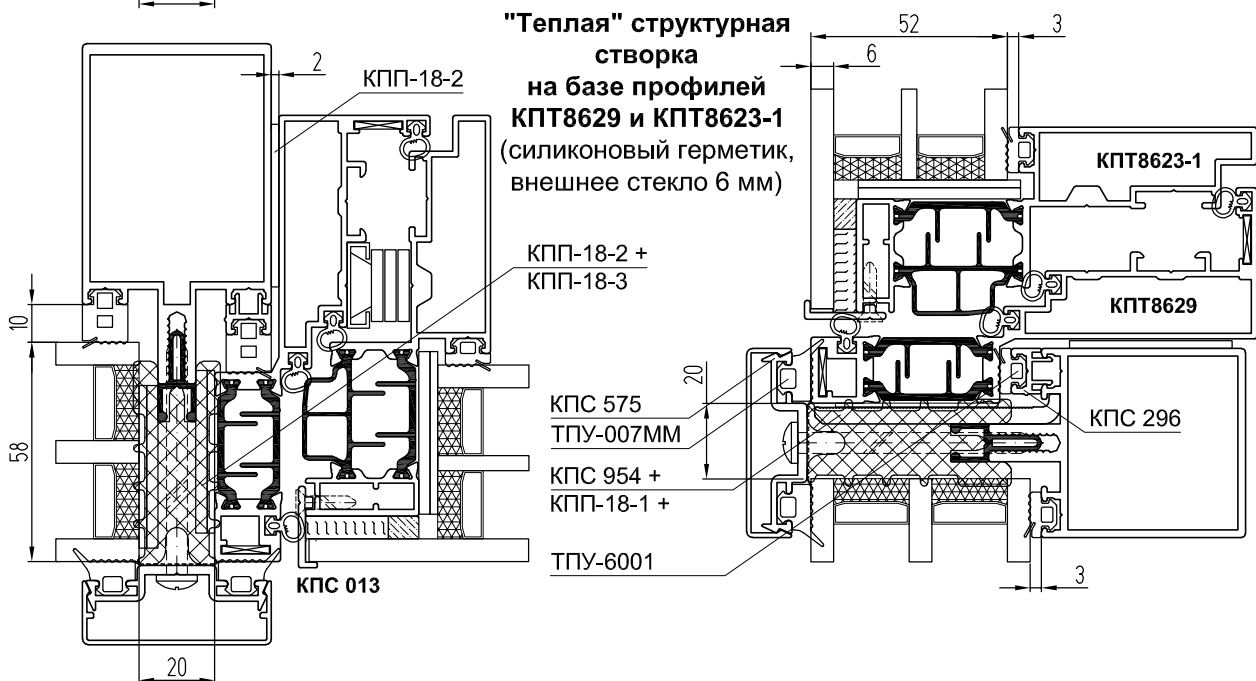
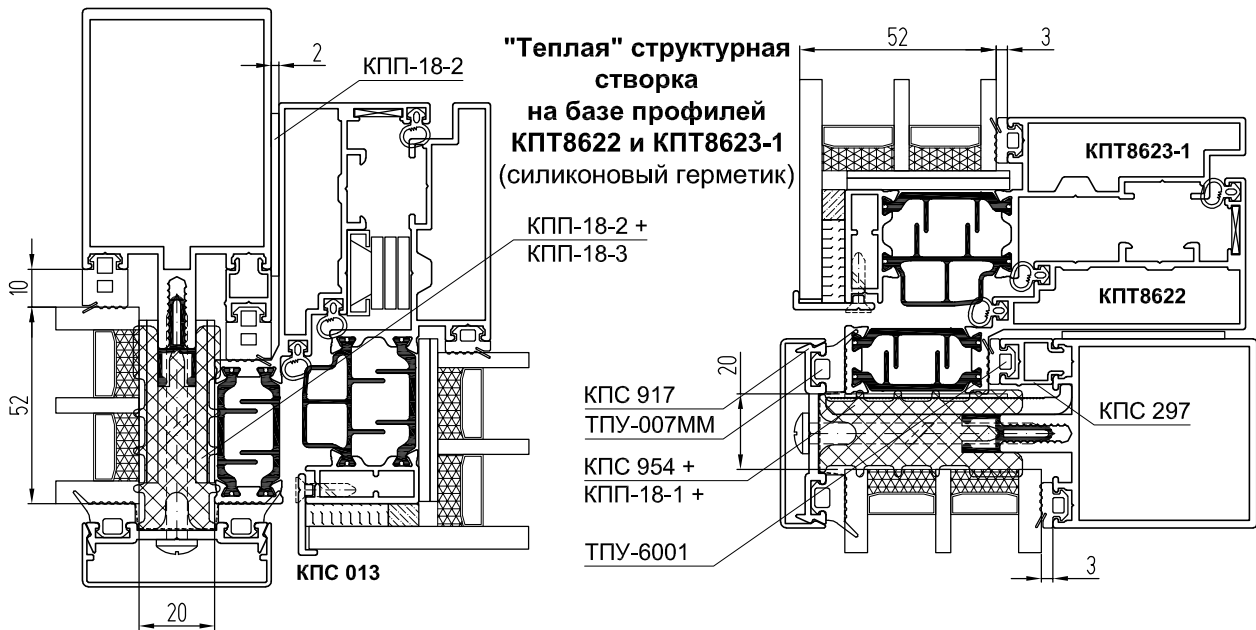

**Примечание:**

1. В фасаде системы СИАЛ КП50 применяется внутренний уплотнитель ТПУ-001ММ в стойках и ригелях.

Базовые варианты установки створок с фрикционными кожницами в фасады СИАЛ КП50, СИАЛ КП50К (на примере фасада КП50К)

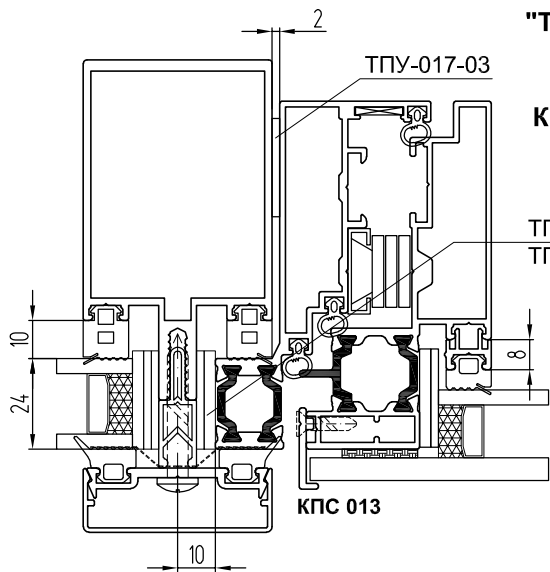

"Теплая" структурная створка на базе профилей КПТ8606 и КПТ8620-1 (лента 3М VHB G23F или B23F)

ТПУ-017-4 + ТПУ-017-3

ТПУ-007ММ

ТПУ-6001  
КП45109 + ТПУ-017-01

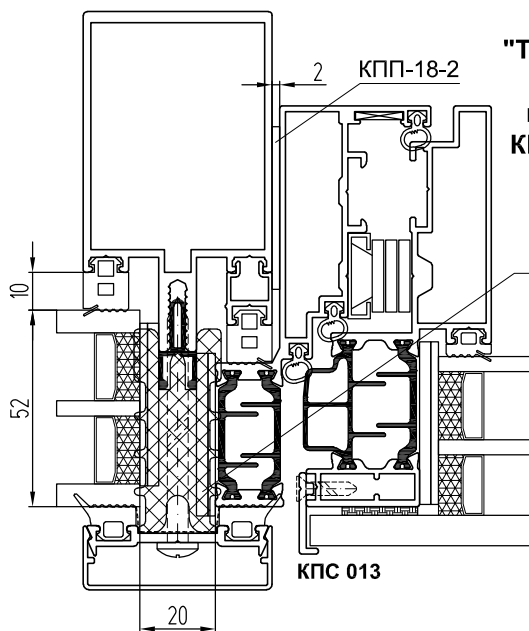
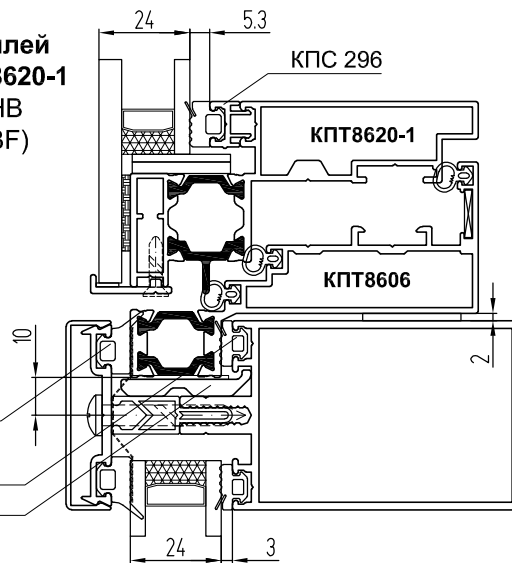

"Теплая" структурная створка на базе профилей КПТ8622 и КПТ8623-1 (лента 3М VHB G23F или B23F)

КПП-18-2 + КПП-18-3

КПС 917  
ТПУ-007ММ

КПС 954 + КПП-18-1 + КПП-28-1  
ТПУ-6001

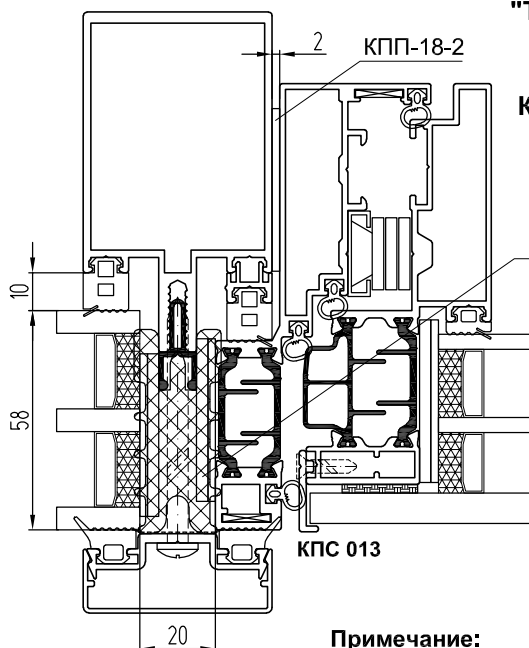
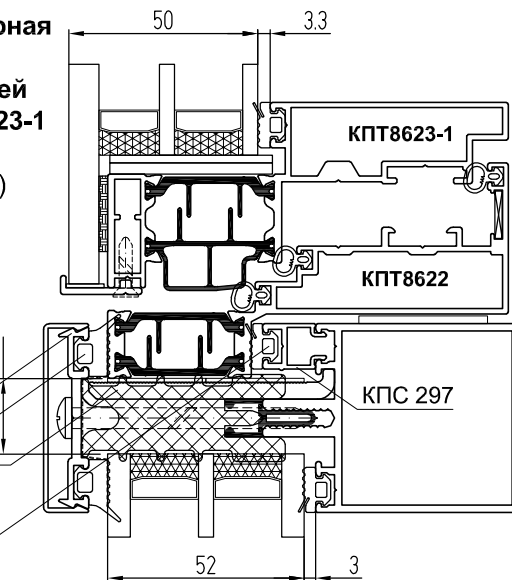

"Теплая" структурная створка на базе профилей КПТ8629 и КПТ8623-1 (лента 3М VHB G23F или B23F)

КПП-18-2 + КПП-18-3

КПС 575  
ТПУ-007ММ

КПС 954 + КПП-18-1 + ТПУ-6001

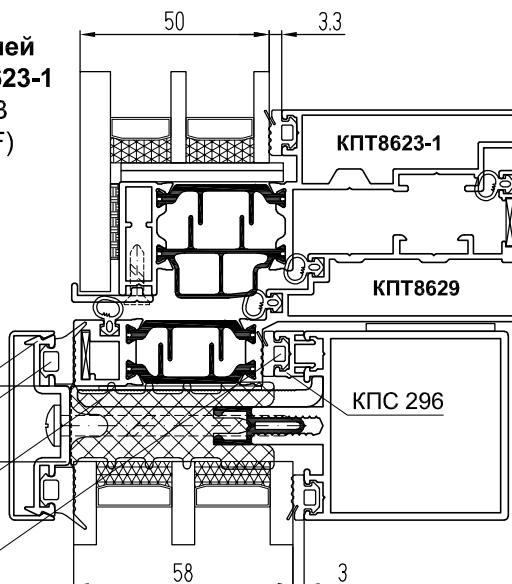

Примечание:

1. В фасаде системы СИАЛ КП50 применяется внутренний уплотнитель ТПУ-001ММ в стойках и ригелях.

# Базовые варианты установки структурных вентиляционных люков КПТ74л в фасады СИАЛ КП50К

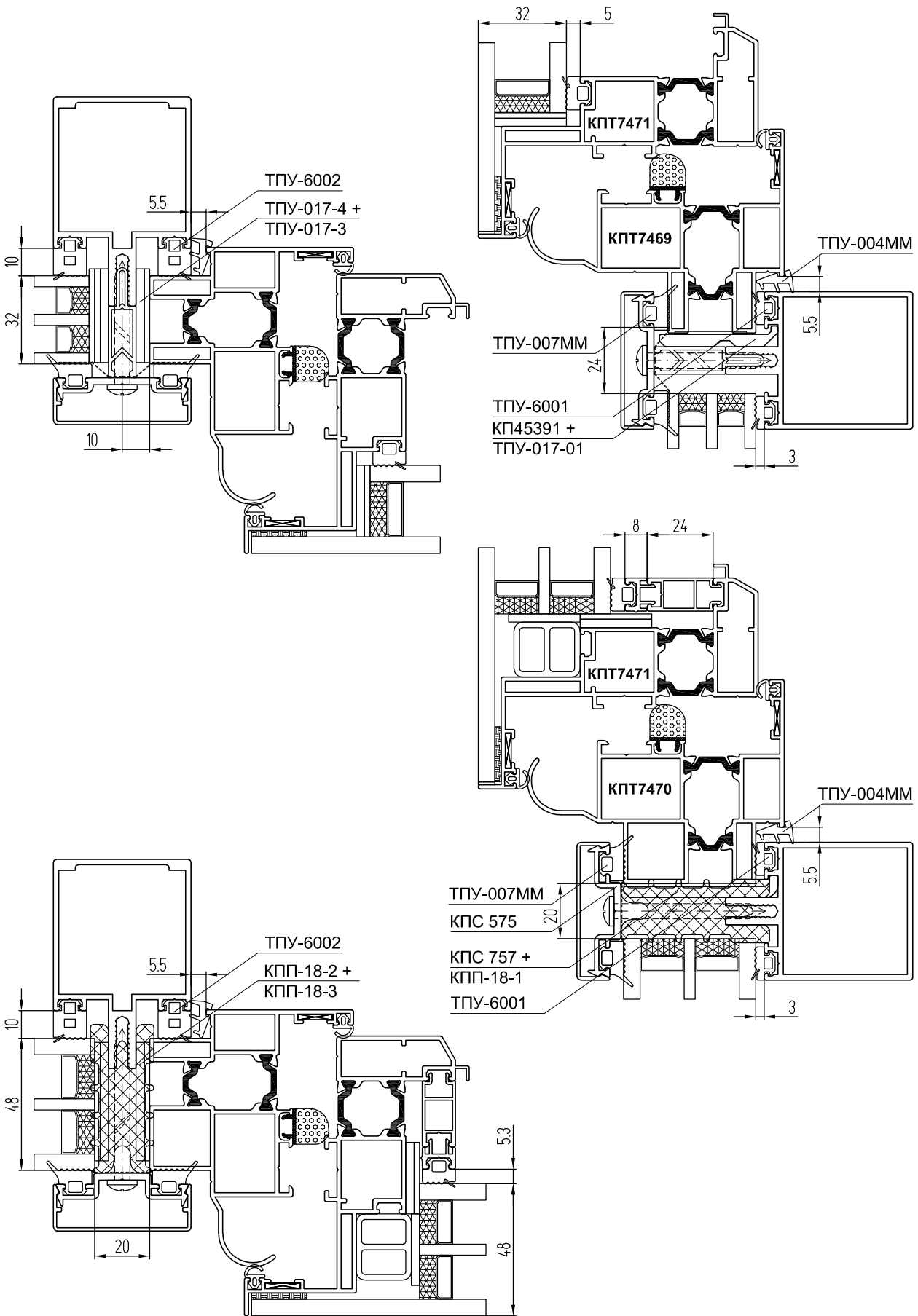

Штапики - адаптеры заполнения

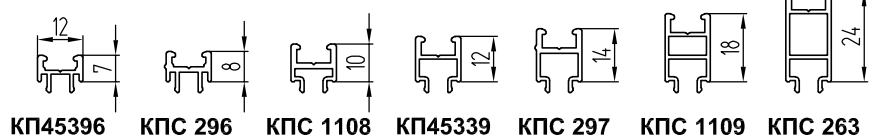

Базовые варианты установки вентиляционных люков КПТ60л и КПТ74л в фасады СИАЛ КП50К

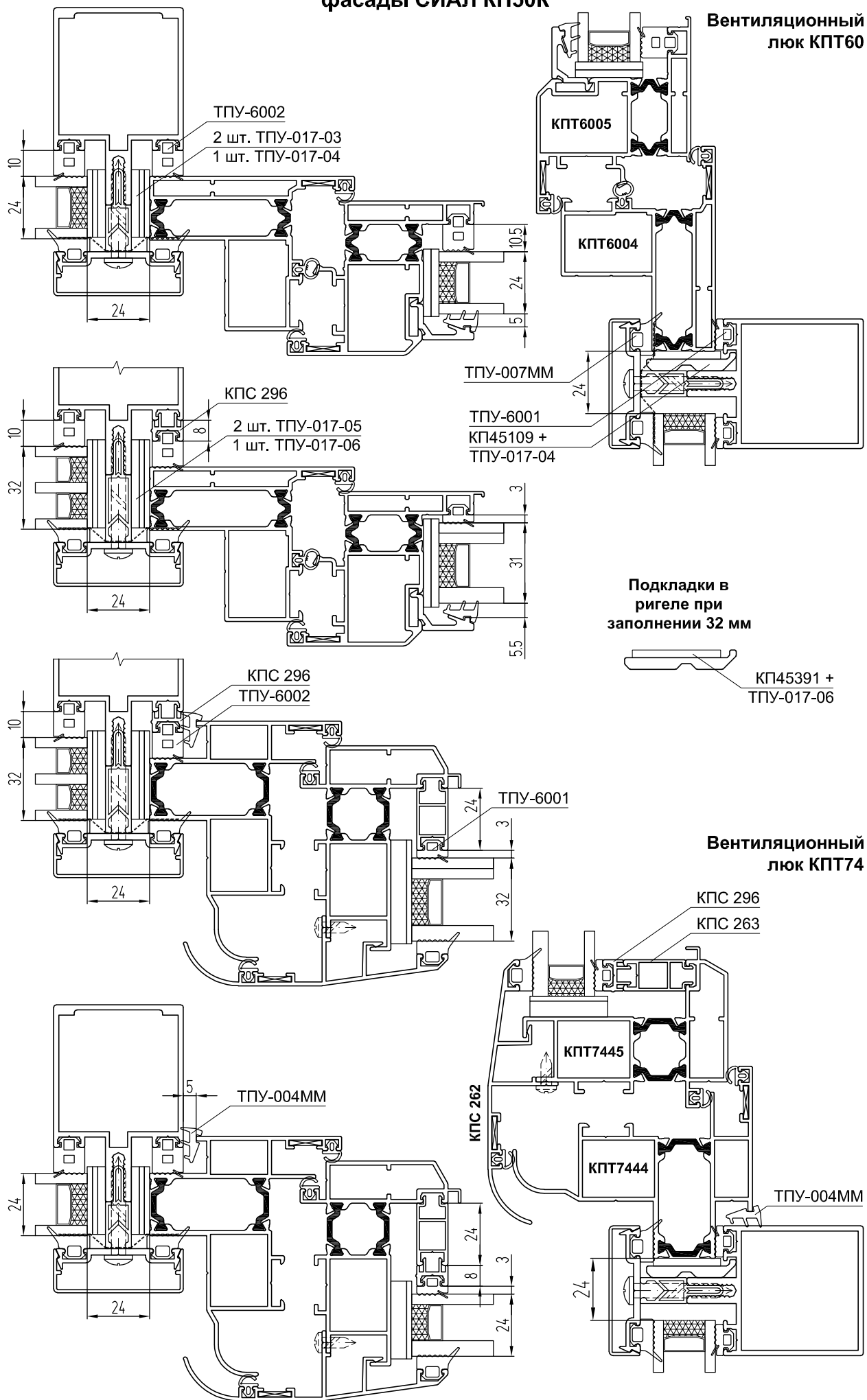

## **ДЕТАЛИРОВКИ, СБОРКИ**

## Обработка профилей створок с открыванием наружу

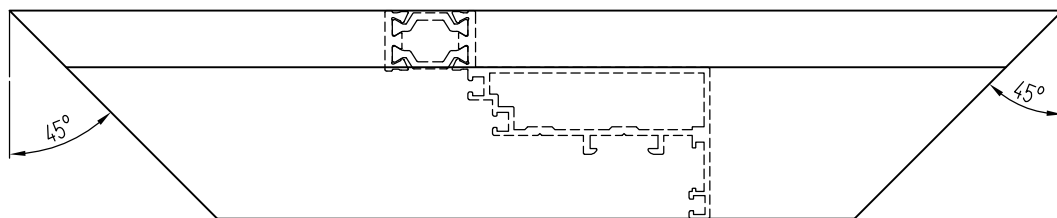

Обработка стоек и перекладин рам КПТ8601

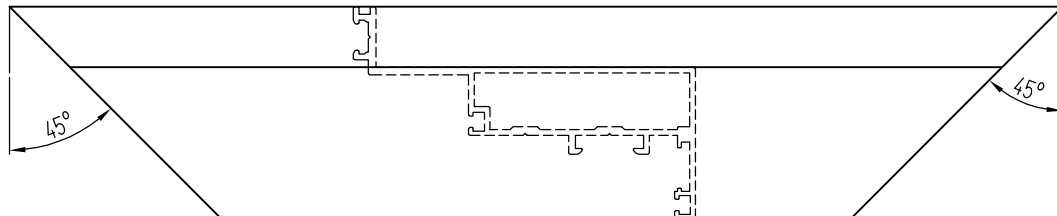

Обработка стоек и перекладин рам КПС 1087

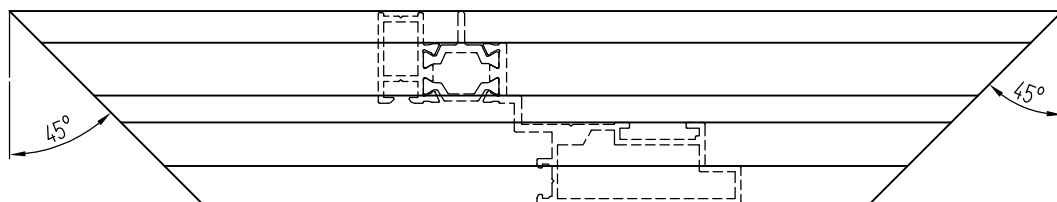

Обработка стоек и перекладин створок КПТ8602

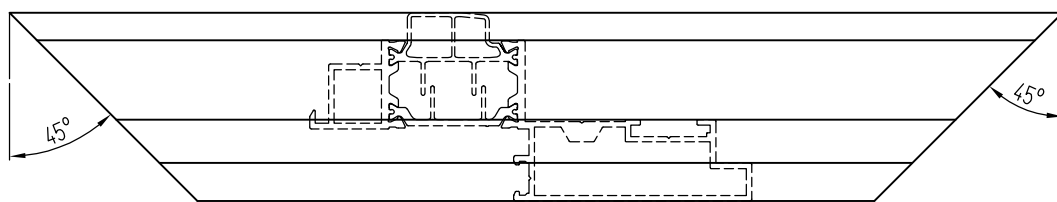

Обработка стоек и перекладин створок КПТ8625

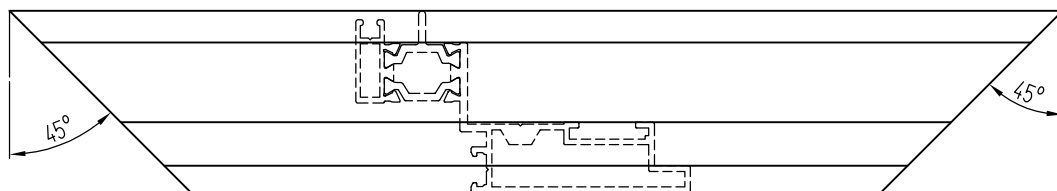

Обработка стоек и перекладин створок КПТ8619

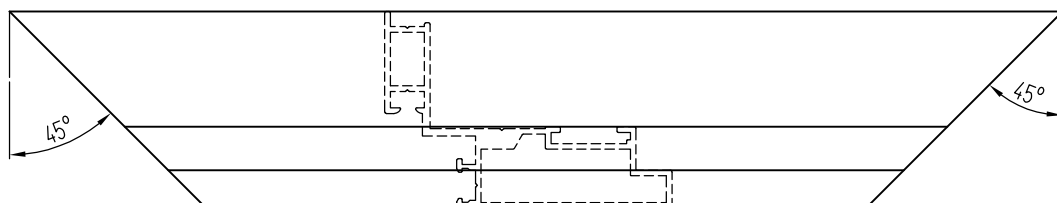

Обработка стоек и перекладин створок КП45553

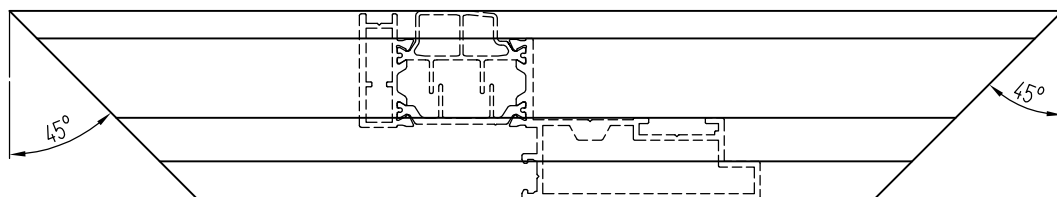

Обработка стоек и перекладин створок КПТ8623-1

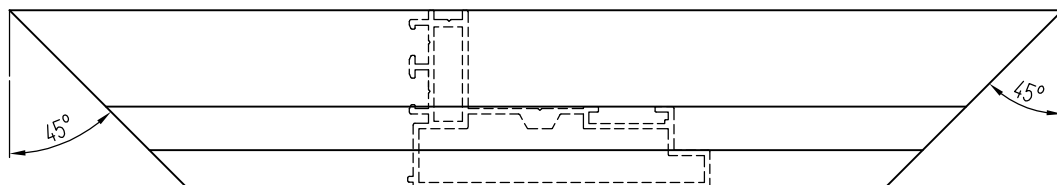

Обработка стоек и перекладин створок КПС 1088



# Обработка профилей створок с разделкой паза под угловой переключатель

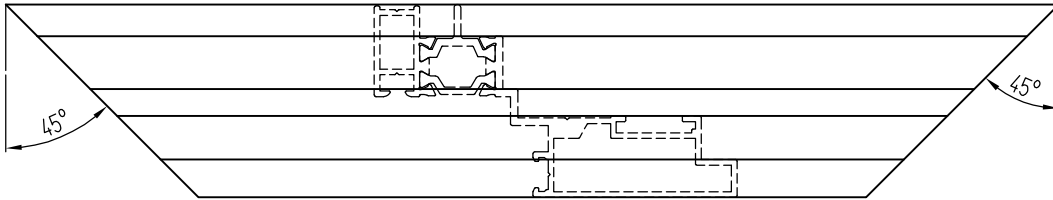

Обработка  
верхней  
перекладины  
створки

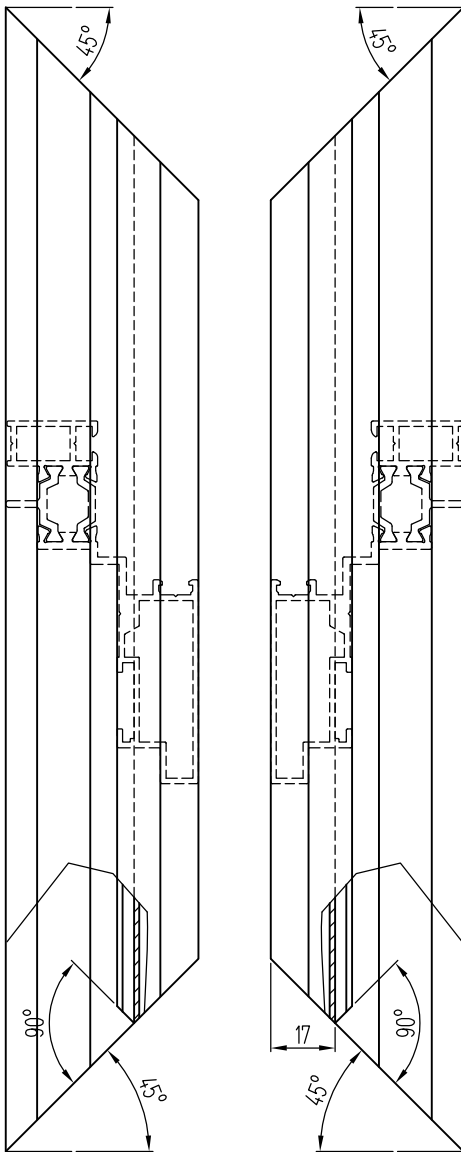

Обработка  
стоек створки с  
разделкой паза  
под угловой  
переключатель  
(кроме КПС 1359)

Обработка стойки  
створки КПС 1359  
с разделкой паза  
под угловой  
переключатель

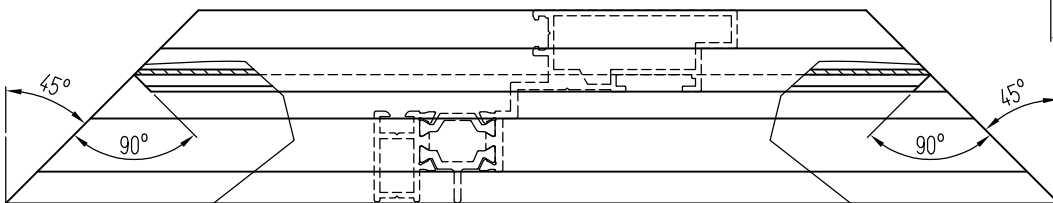
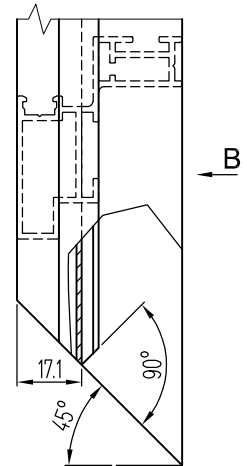
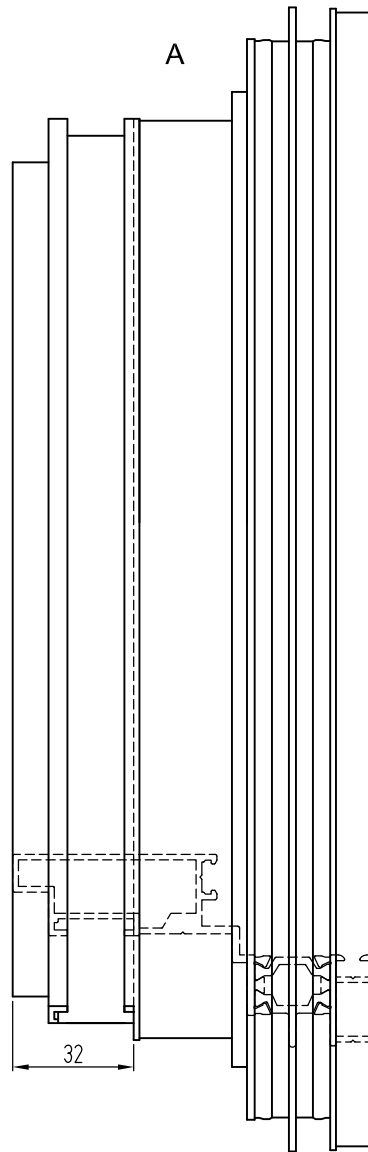

Обработка  
нижней  
перекладины  
створки с  
разделкой паза  
под угловой  
переключатель  
(кроме КПС 1359)

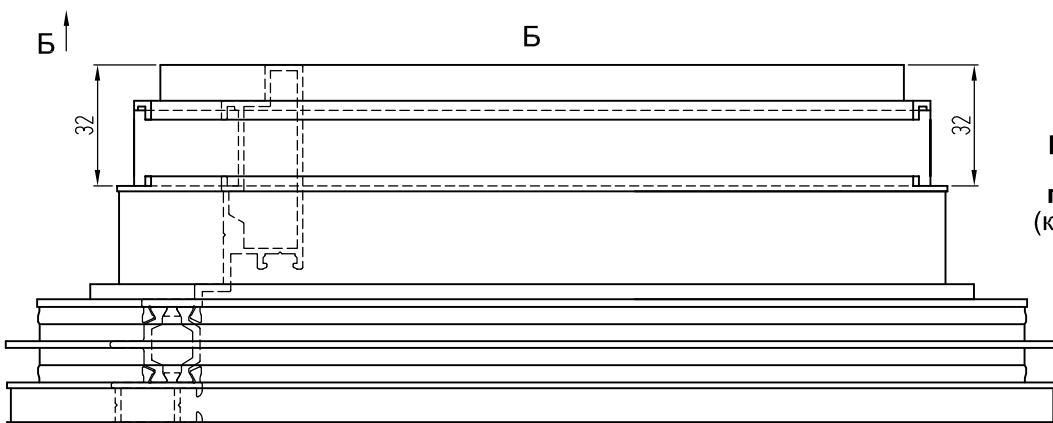

## Обработка профилей вентиляционных люков

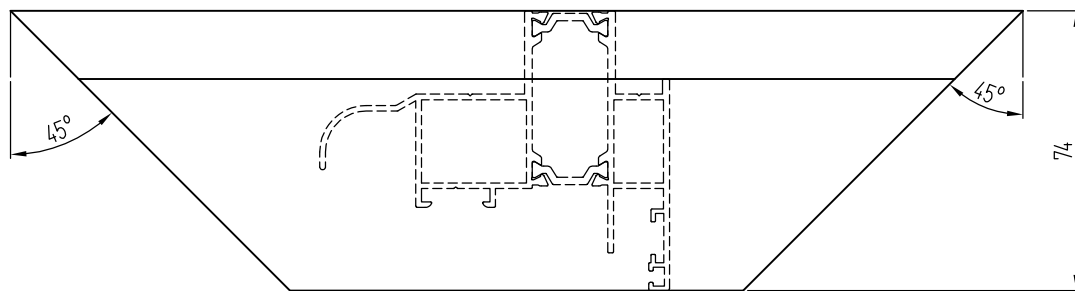

Обработка стоек и перекладин КПТ7444

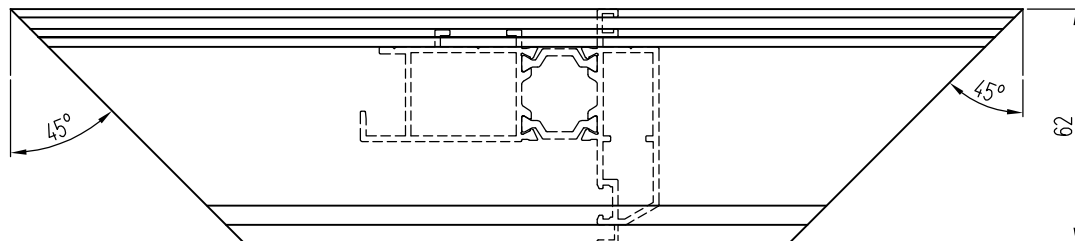

Обработка стоек и перекладин КПТ7445

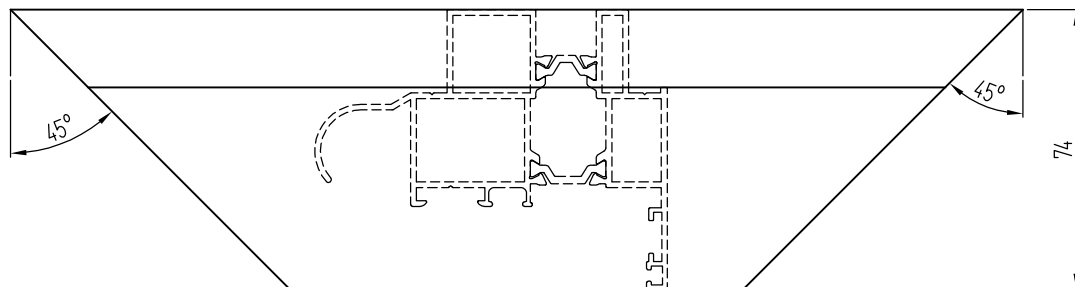

Обработка стоек и перекладин КПТ7470 (КПТ7469)

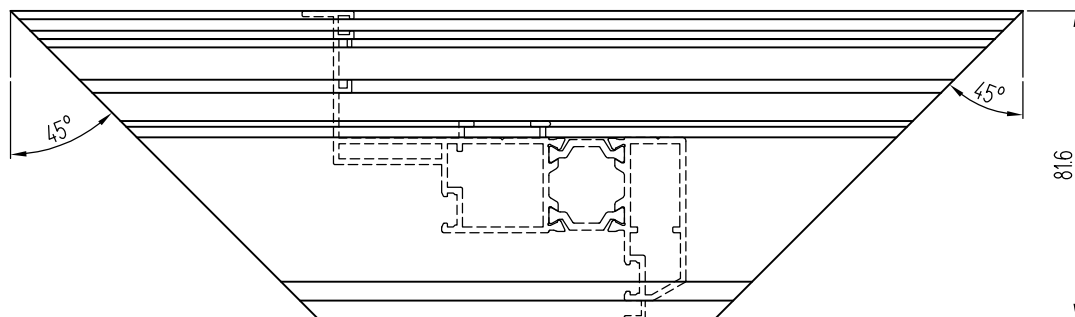

Обработка стоек и перекладин КПТ7471

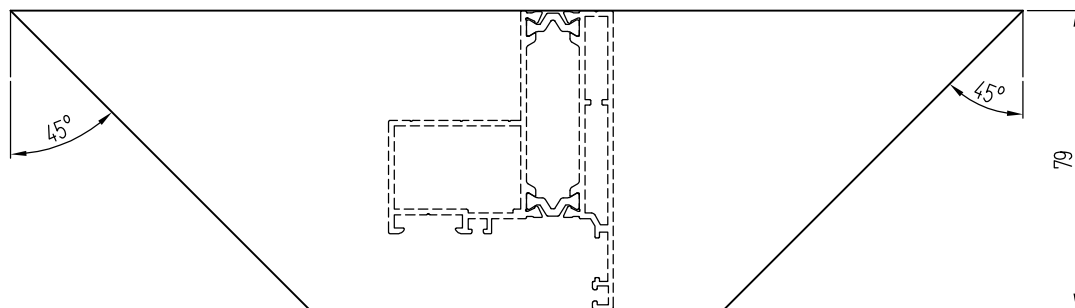

Обработка стоек и перекладин КПТ6004

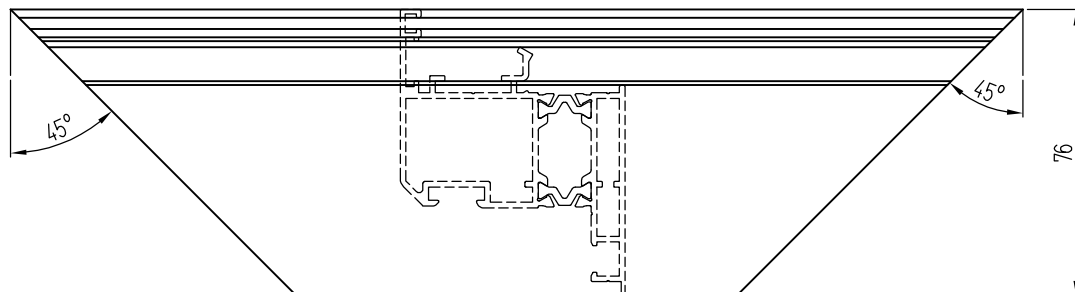

Обработка стоек и перекладин КПТ6005

# Обработка профилей держателей стеклопакета

Обработка держателя  
стеклопакета КПС 262

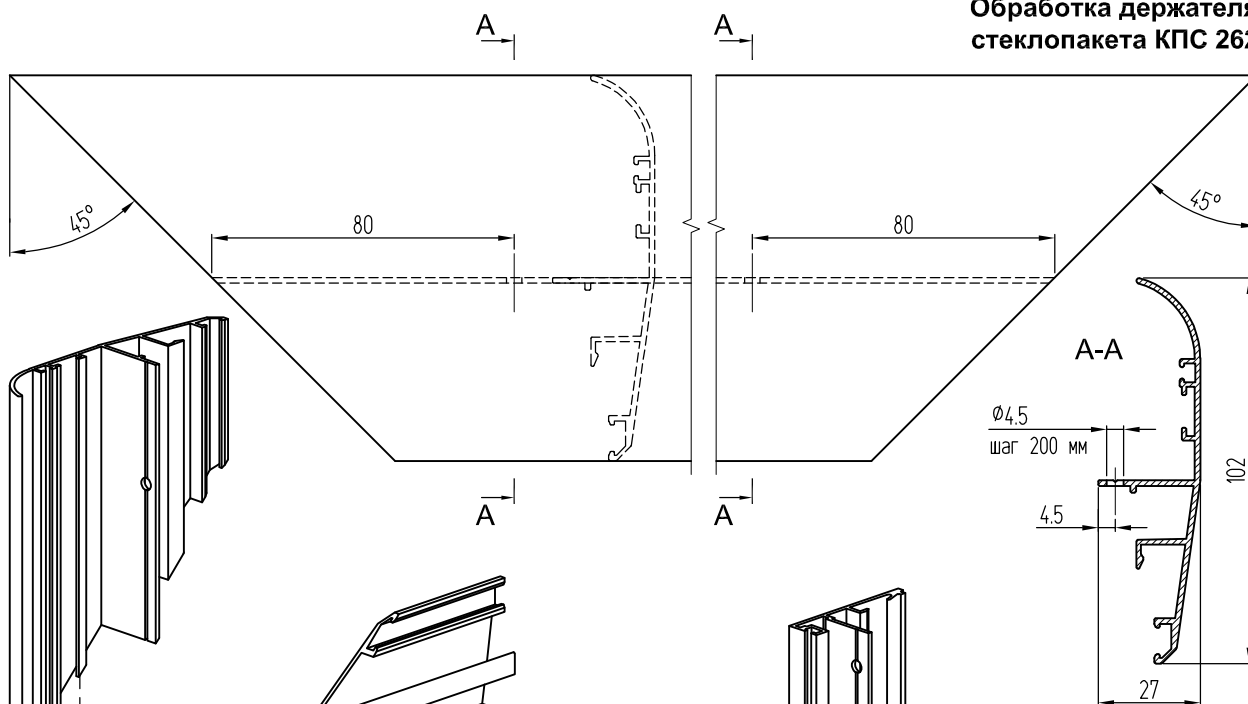

Обработка держателя  
стеклопакета КПС 1041

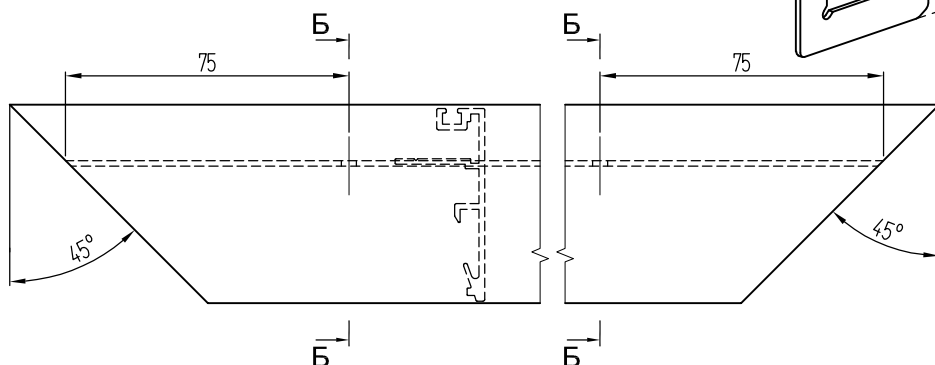

Обработка держателя  
стеклопакета КП45516

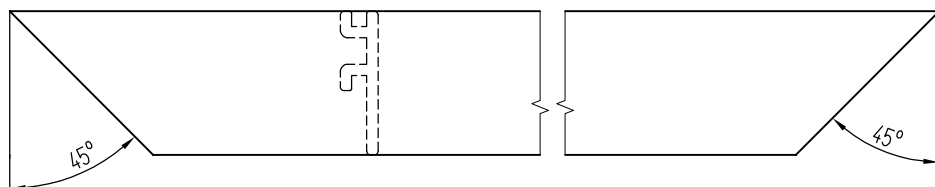

Обработка горизонтального  
штапика КПС 296, устанавли-  
ваемого в профиль створки

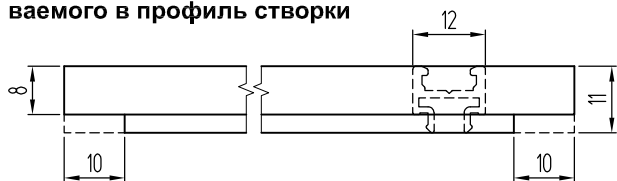

Обработка горизонтального  
штапика КПС 263, устанавли-  
ваемого в профиль створки

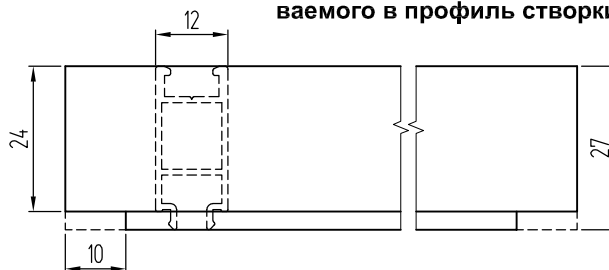

**Примечание:**

1. Обрабатывается только горизонтальный штапик, устанавливаемый в профиль створки.

## Обработка профилей держателей стекла

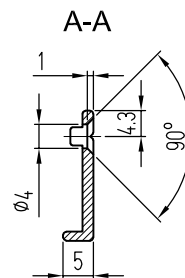
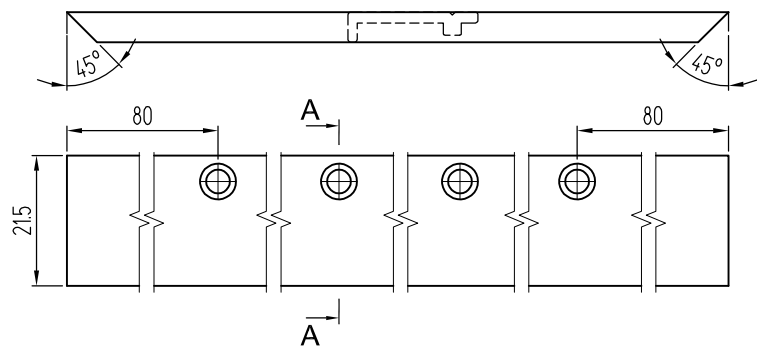

Обработка  
держателя  
КПС 013

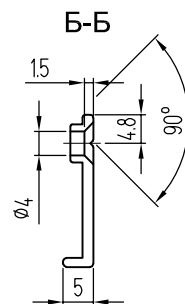
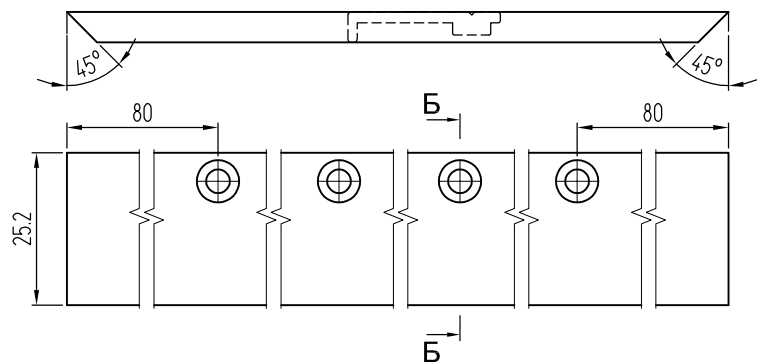

Обработка  
держателя  
КПС 928

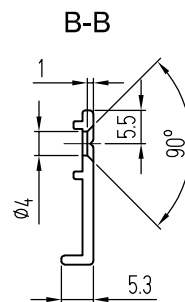
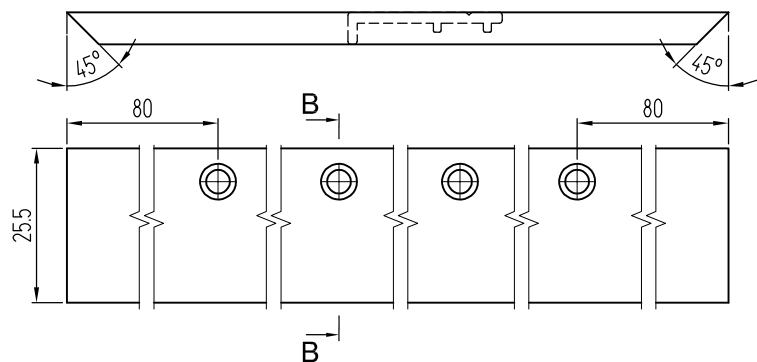

Обработка  
держателя  
КПС 1360

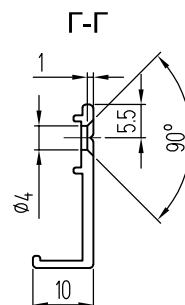
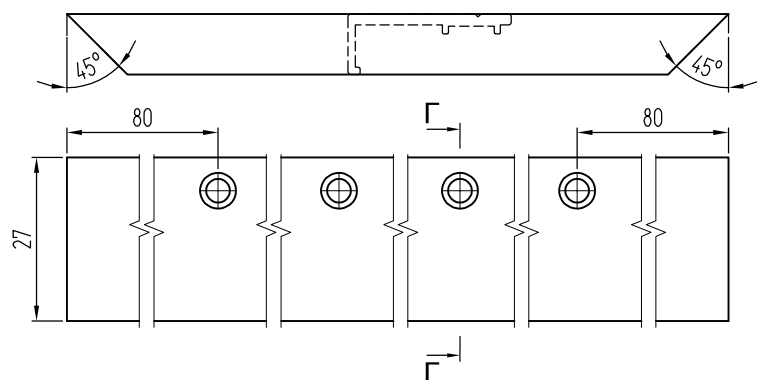

Обработка  
держателя  
КПС 1363

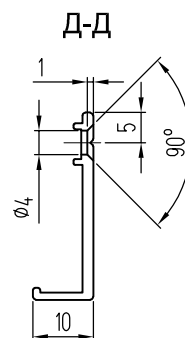
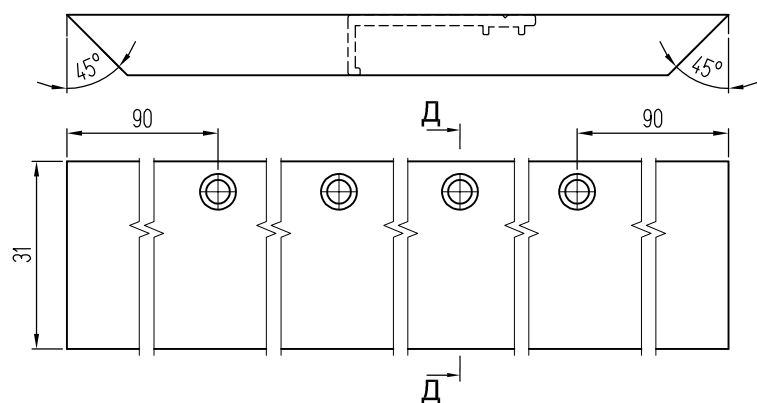

Обработка  
держателя  
КПС 1089

**Примечание:**

1. Максимальный шаг крепления держателей - 200 мм.

## Выполнение дренажных отверстий в створках с открыванием наружу

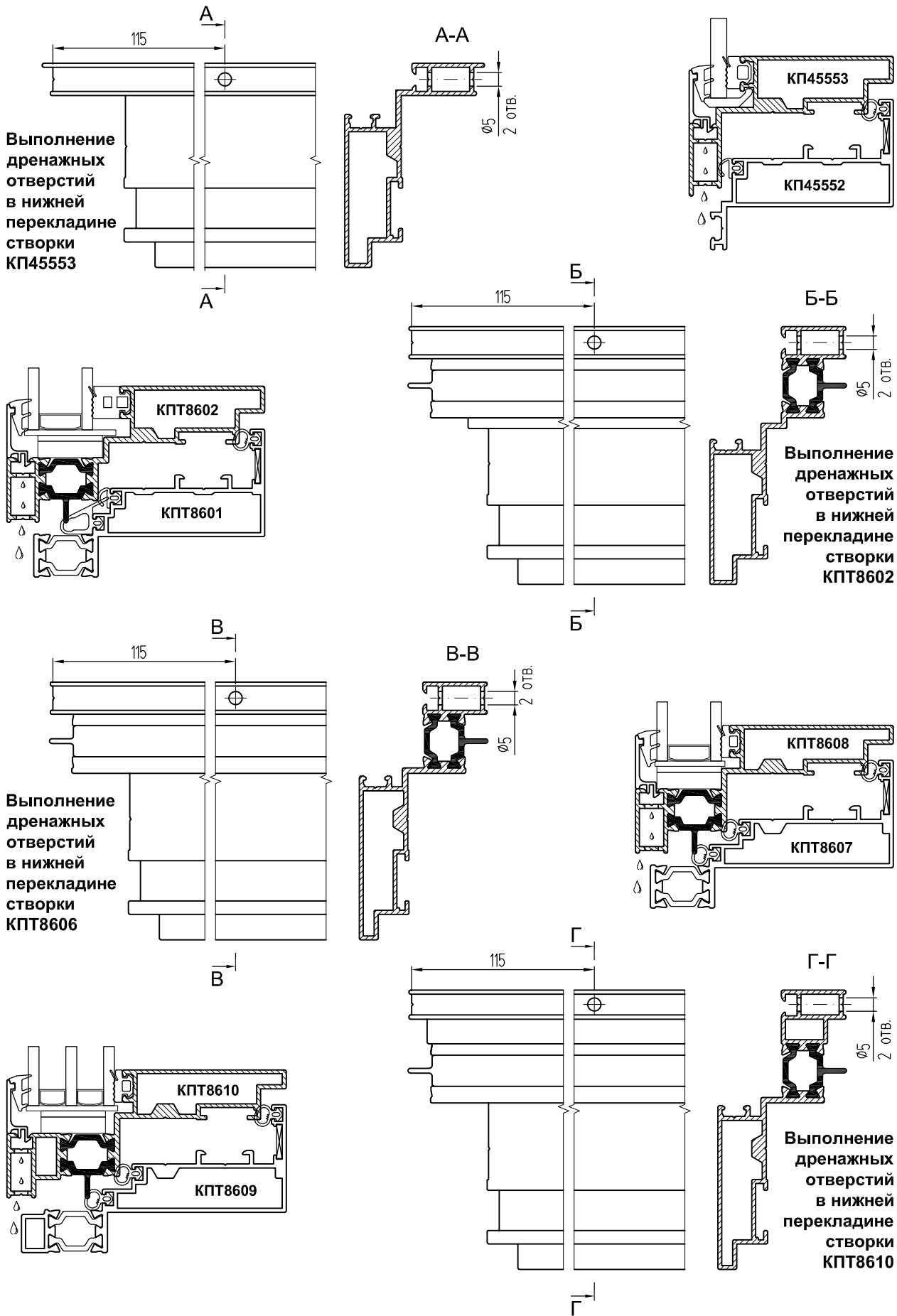

**Примечание:**

1. При установке все уплотнители осаживают на 1,5% во избежание усадки при минусовых температурах.
2. В местах стыка все уплотнители склеить клеем для EPDM.

## Выполнение дренажных отверстий в вентиляционном люке КПТ60л

Выполнение дренажных отверстий  
в нижней перекладине рамы КПТ6004

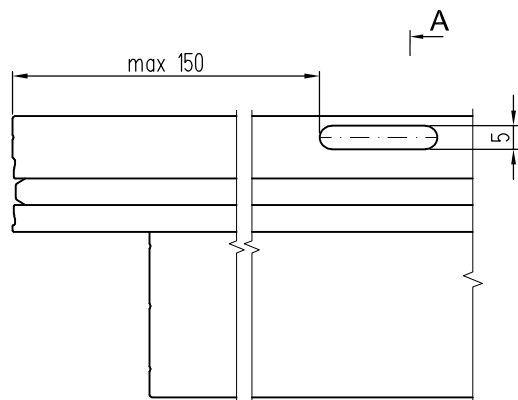

Вид А

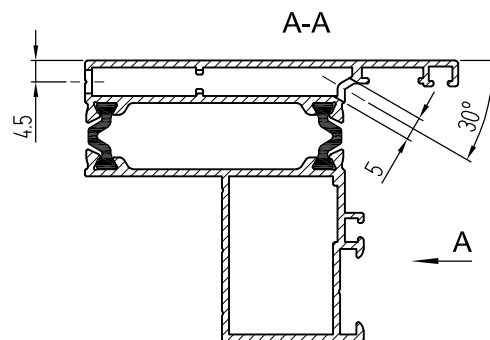
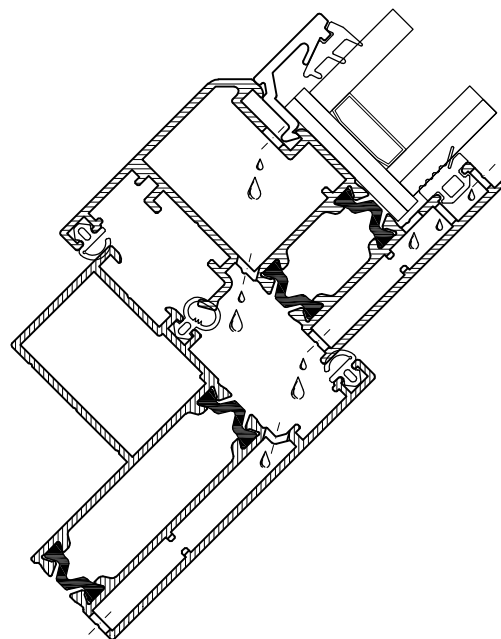
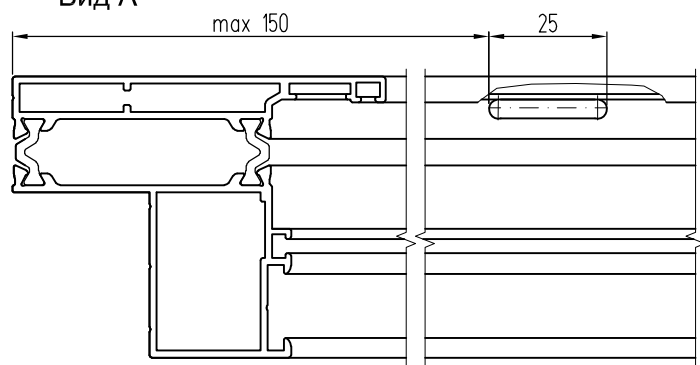

Выполнение дренажных отверстий  
в нижней перекладине створки КПТ6005

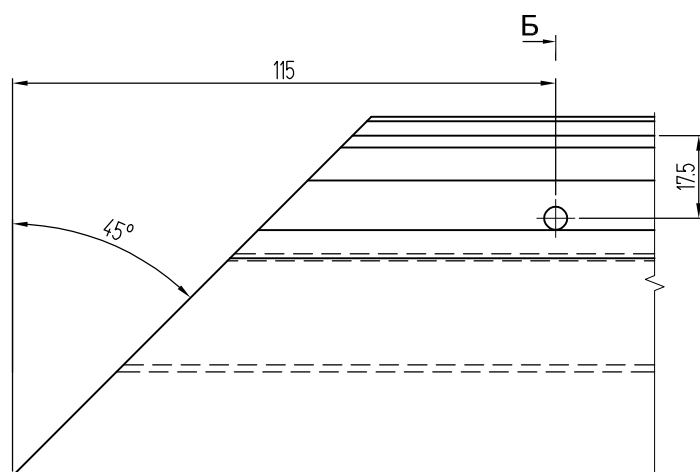

Б-Б

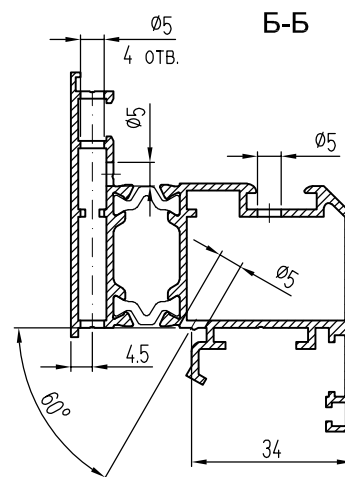
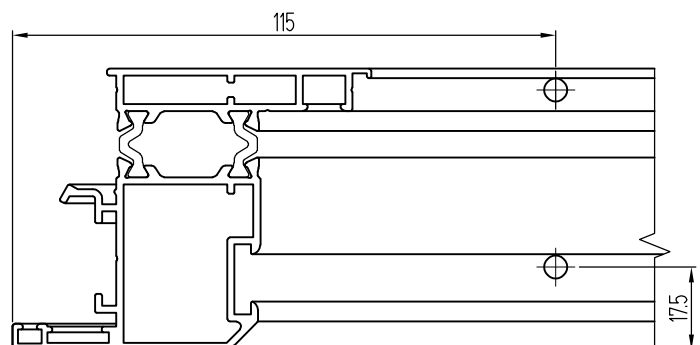

### Примечание:

1. При установке все уплотнители осаживают на 1,5% во избежание усадки при минусовых температурах.
2. В местах стыка все уплотнители склеить клеем для EPDM.
3. В местах установки петель в створку КПТ6005 уплотнитель ТПУ-006ММ подрезается на толщину петель с учетом осадки уплотнителя по длине и толщине.

## Выполнение дренажных отверстий в вентиляционном люке КПТ74л

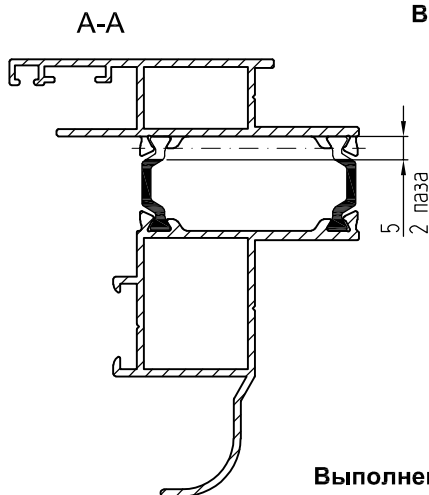
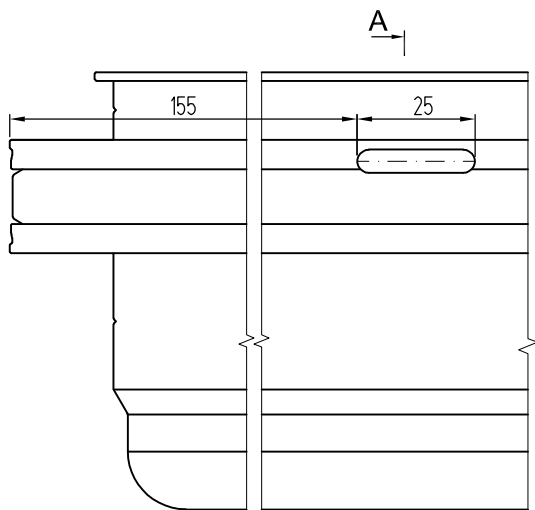

Выполнение дренажных  
отверстий в нижней  
перекладине  
рамы КПТ7444

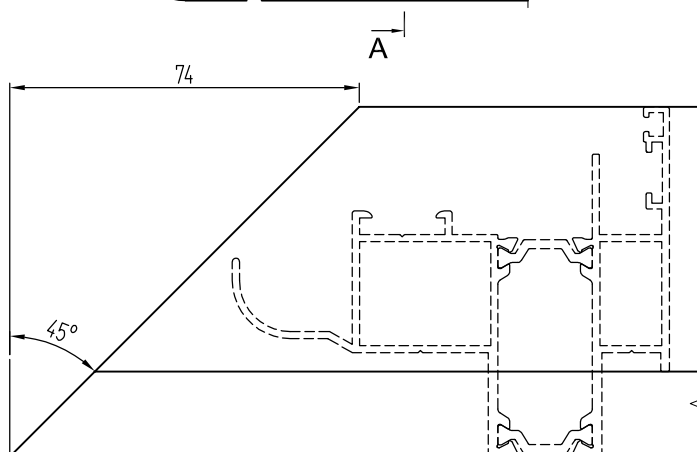

Выполнение дренажных пазов в  
нижнем горизонтальном штапике  
КПС 263

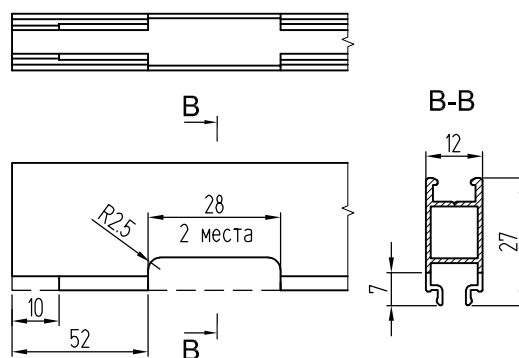

Выполнение дренажных отверстий  
в нижней перекладине створки КПТ7445

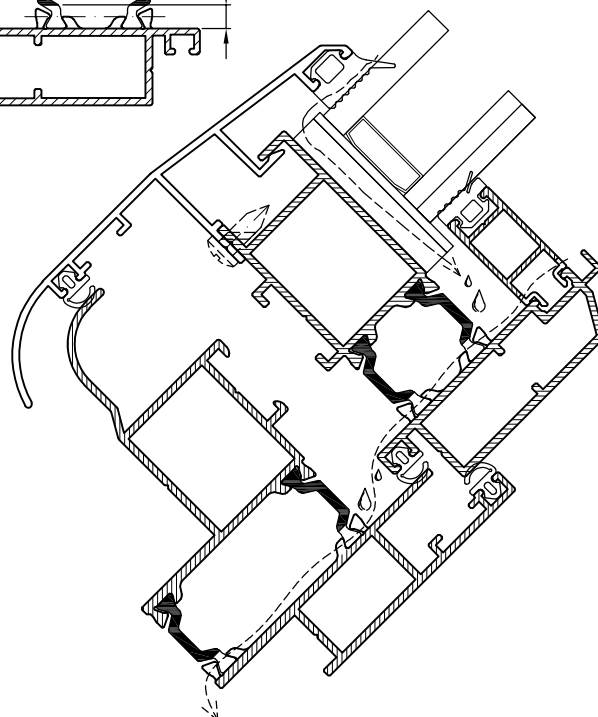
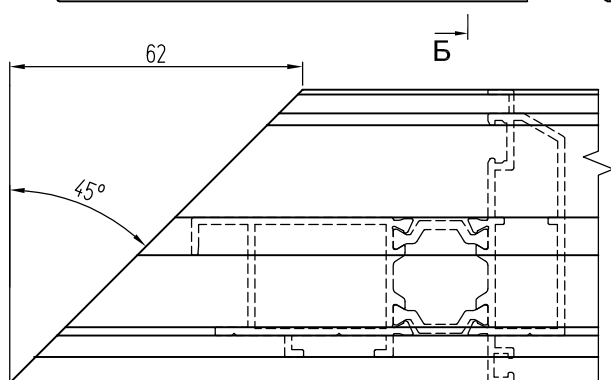
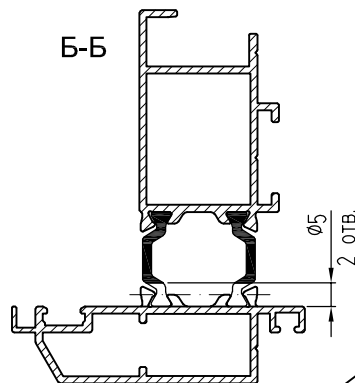
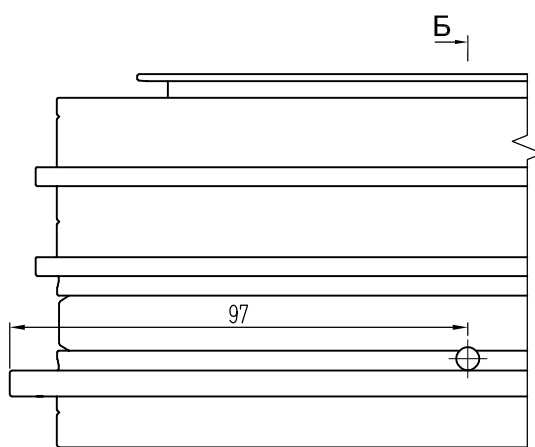

### Примечание:

1. При установке все уплотнители осаживают на 1,5% во избежание усадки при минусовых температурах.
2. В местах стыка все уплотнители склеить клеем для EPDM.

## Основные правила изготовления структурных створок на базе структурных силиконовых герметиков (на примере правил компании DOW CORNING)

Для изготовления структурных створок предприятиям-переработчикам профилей систем СИАЛ необходимо изготовить створки на предприятии, имеющем разрешение (сертификат) на производство структурных стеклопакетов от фирм-производителей структурных силиконов. Основные правила при работе с такими фирмами, сводятся к следующему:

1. При изготовлении силиконовых структурных створок происходит передача технологии с последующей процедурой контроля качества на базе существующего проекта. Таким образом, поставка силиконов осуществляется непосредственно заинтересованному партнеру.

2. Изготовителю структурных створок не следует:

- осуществлять практически Систему Контроля Качества (СКК) для существующей продукции (створки);
- обучить специалистов (с места производства) методам работы со структурными герметиками (проводит компания-изготовитель герметика);
- приобрести необходимое оборудование для работы с силиконами.

3. Изготовитель герметика обязан:

- провести обучение двух специалистов процессам СО в лабораториях компании;
- передать технологию СО (подготовка поверхности, нанесение силикона и т.д.);
- передать СКК для производства СО;
- провести практическое обучение на месте производства (под наблюдением технических специалистов ДК);
- провести все необходимые тесты материалов, используемых в проекте СО (эти материалы должны быть указаны в прайс-листе и находятся в распоряжении партнера, сюда входят очистители, грунтовки, инструменты, некоторые из однокомпонентных герметиков и т.д.).

Структурная створка со стеклом или стеклопакетом изготавливаются по методу приклеивания наружного стекла к алюминиевому окрашенному или анодированному профилю. При этом качество покраски и анодирования должно отвечать самым высоким требованиям. Структурные «тёплая» и «холодная» створки имеют поддерживающий по периметру профиль.

При выполнении монтажных стекольных работ необходимо использовать только высокопрочные силиконовые герметики, специально разработанные и протестированные для применения в сфере монтажного застекления.

Согласно результатам тестирования на адгезионную стойкость и совместимость с силиконовыми герметиками для структурного остекления профилей разработки ООО "ЛПЗ "Сегал" компания "Дау Корнинг" рекомендует окрашенные порошковой краской профили грунтовать перед нанесением герметика (грунтовка 1200OS производства компании "Дау Корнинг"). Анодированные профили не требуют применения грунтовки перед нанесением герметика.

Алюминиевые профили системы КПТ86 прошли лабораторные испытания на адгезию с силиконовыми герметиками для структурного остекления Ultraglaze SSG 4000, Ultraglaze SSG 4400 (A+B) и Silpruf (SCS 2000) производства компании Momentive Performance Materials "GE Bayer Silicones".

Результаты испытаний показали, что данные герметики имеют 100% адгезию к неокрашенному и окрашенному порошковой краской (с использованием праймера SS4004P) алюминиевому профилю, и подходят для применения в структурном остеклении с профилями ООО "ЛПЗ "Сегал".

### Конструкция швов - правильное планирование как необходимость

Расчеты швов компании "Sika" даны как пример. Для получения действительных расчетов необходимо обратиться в компанию-изготовитель герметиков. В структурном остеклении клеевые соединения должны рассчитываться и располагаться не только в соответствии с оптическими требованиями, но и с учетом изменений размеров под воздействием температур и деформации элементов фасада, соединенных с помощью силиконового клея. Поэтому, конструкции швов рассчитываются самым тщательным образом.

#### Необходимо учитывать семь критериев:

1. Клеевой шов должен свободно выдерживать нагрузки как на растяжение, так и на сжатие. Рекомендуется не использовать трехстороннюю склейку, так как это может привести к повреждению шва.
2. Ширина шва не должна превышать 15 мм для Sikasil SG-18 и Sikasil SG-20. Для швов большего размера (до 50 мм) используется Sikasil SG-500.
3. Отношение ширины к толщине шва должно быть как минимум 1:1, но не более 3:1.
4. Минимальная ширина шва должна составлять 6 мм, независимо от полученного расчетного значения.
5. Толщина шва должна составлять как минимум 6 мм.
6. Всегда округлять результат в большую сторону - никогда в меньшую.
7. Клеевые швы не должны подвергаться внешним нагрузкам в результате усадки, просадки, ползучести или постоянного напряжения, вызванного усадкой прокладок.

#### РАСЧЕТ ШИРИНЫ КЛЕЕВОГО ШВА h

Ширина шва h, как функция от ветровой нагрузки в поддерживаемых конструкциях:

$$h = (\alpha \cdot w) / (2 \cdot \sigma_{din})$$

h - минимальная ширина клеевого шва, мм

$\alpha$  - длина короткой стороны стекла, мм

w - максимальная ветровая нагрузка, кН/м<sup>2</sup>

$\sigma_{din}$  - максимальное напряжение, возникающее в клеевом шве, кПа.

Sikasil SG-500: 140 кПа = 0,14 Н/м<sup>2</sup>

Sikasil SG-20: 170 кПа = 0,17 Н/м<sup>2</sup>

Sikasil SG-18: 170 кПа = 0,17 Н/м<sup>2</sup>

если стороны стекла имеют различную длину, в расчете используется длина наибольшей стороны.

#### Пример (Sikasil SG-500):

Максимальная ветровая нагрузка - 4,0 кН/м<sup>2</sup>

Размеры стекла - 2,5x1,5 м

Результат: 21,43 мм

Поэтому ширина шва должна быть не менее 22 мм.

**Примечание:** расчет ширины клеевого шва производится на основании методики производителя структурного силиконового герметика. Необходимость применения грунтовки перед нанесением герметика также определяется производителем структурного силиконового герметика.



## Рекомендации по использованию пеноакриловых лент 3М VHB

Каждый проект с использованием ленты 3М рассматривается с учетом особенностей проекта. Рекомендации по использованию основываются на результатах тестов адгезии, проведенных службой Технического Сервиса компании 3М, и зависят от особенностей проекта. Они будут предоставлены пользователю, который должен следовать им во время монтажа. Ниже приведены некоторые типичные рекомендации. Они не заменяют рекомендации, учитывающие особенности проекта, которые будут выработаны техническими специалистами компании 3М.

### Подготовка поверхности и нанесение

Для получения оптимальной адгезии поверхности должны быть чистыми и сухими. Все поверхности, кроме стеклянных, должны быть тщательно очищены смесью изопропилового спирта с водой (1:1). Стеклянные поверхности должны быть очищены смесью: изопропиловый спирт/вода/раствор силана. Может потребоваться дополнительная обработка поверхностей, что будет определено индивидуально для каждого проекта. При использовании растворителей необходимо применять меры предосторожности, предусмотренные производителями.

Оптимальная температура нанесения ленты от +20°C до +40°C. Нанесение ленты при температурах ниже +15°C не рекомендуется, так как адгезив становится недопустимо жестким. Однако, если лента нанесена при рекомендованной температуре, соединение остается устойчивым к воздействию низких температур.

Прочность соединения зависит от величины площади контакта адгезива с поверхностью. Для увеличения контакта необходим прижим ленты с усилием не менее 100 кПа.

После соединения прочность возрастает по мере проникновения адгезива в материал поверхности. При комнатной температуре 50% от конечной прочности нарастают через 20 минут, 90% через 24 часа и 100% - через 72 часа. В некоторых случаях процесс можно ускорить, поместив соединение в условия повышенной температуры (1 час при 70°C). Это обеспечивает быстрое и полное смачивание поверхности адгезивом.

Приклейка к стеклу в условиях повышенной влажности требует специального грунта (праймера) для долговечной работы.

### Порядок действий

1. Очистить,
2. Вытереть насухо,
3. Прижать ленту,
4. Прикатать полученное соединение.

### Условия применения

Все применяемые материалы, в том числе краски, грунты, особые покрытия и т.п. должны быть протестированы пользователем на пригодность использования с конкретной лентой в заданных условиях.

Все вопросы ответственности, касающиеся лент 3М VHB, регулируются условиями продажи в соответствии с действующим законодательством.

### Лента 3М VHB марок G23F и B23F

3М VHB G23F или B23F - двухсторонняя лента для структурного остекления из вспененного акрила с клеем, чувствительным к давлению. Она используется для крепления стеклянных панелей к металлической раме в стеклянных фасадных системах вместо механического крепежа и структурных силиконовых герметиков.

### Особенности:

Вязкоэластичная основа амортизирует удары и обеспечивает подвижность, необходимую для защиты от ветров, компенсирует температурные расширения и сжатия разнородных материалов.

Одновременно склеивает и герметизирует.

Лента стойка к внешним воздействиям окружающей среды: УФ-излучение, влаге, жаре, холоду.

Цвет ленты остается неизменным по всей длине и на протяжении всего срока службы конструкции.

Безосновность ленты и толщина позволяют заполнять неровности и промежутки между склеиваемыми поверхностями, предотвращая попадание грязи, воды и чистящих средств.

Лента дает ровные линии шва склейки в отличие от использования клеев и герметиков.

Имеет защитный слой - полиэтиленовую пленку красного цвета.

Системы алюминиевых профилей для структурного остекления СИАЛ (в том числе КПТ86) были проанализированы специалистами компании 3М Россия; также в лаборатории 3М Россия протестировали покрытие профилей порошковое полиэфирное производства AKZO NOBEL (цвета: белый, серый, коричневый) на совместимость с лентами 3М для структурного остекления.

Система КПТ86 может быть использована для структурного остекления лентами 3М VHB G23F и B23F при ветровой нагрузке до 3 кПа и длине короткой стороны стекла до 900 мм.

Если ветровое давление и/или длина короткой стороны превышает указанные размеры, ширина ленты выбирается с учетом требований диаграммы определения ширины ленты в зависимости от ветрового давления и длины короткой стороны стекла, или рассчитывается по эмпирической формуле, предоставленной компанией 3М:

$$B=(0,5*A*W_0)/(W_{const}), \text{ где}$$

B - ширина структурной ленты, мм;

A - длина короткой стороны стекла, мм;

W<sub>0</sub> - ветровое давление, кПа;

W<sub>const</sub> - динамическая прочность ленты 3М VHB, равная 85кПа.

При этом минимально допустимая ширина ленты составляет 14 мм.

Протестированные порошковые покрытия AKZO NOBEL (цвета: белый, серый, коричневый) совместимы с лентой 3М для структурного остекления при условии абразивной обработки материалом Scotch-Brite 7447 и нанесения праймера 3М 94EF. Специалисты компании ожидают аналогичного поведения от других полиэфирных порошковых покрытий производства AKZO NOBEL, однако рекомендуют проводить тестирование в течение 7 рабочих дней после получения образцов покрытия.

При необходимости, проект может быть дополнительно проанализирован специалистами компании 3М Россия для установления возможности корректирования применения ленты 3М для структурного остекления.

## Показатели теплотехники оконных профилей по результатам испытаний (Протокол испытаний № 680 от 23.03.2016, ИЦ "УралстройТест")

Приведенное сопротивление теплопередаче **0,625** м<sup>2</sup>·°С/Вт алюминиевых профилей КПС 919+ КПТ8609+КПТ8610, с сэндвич-панелью 34 мм

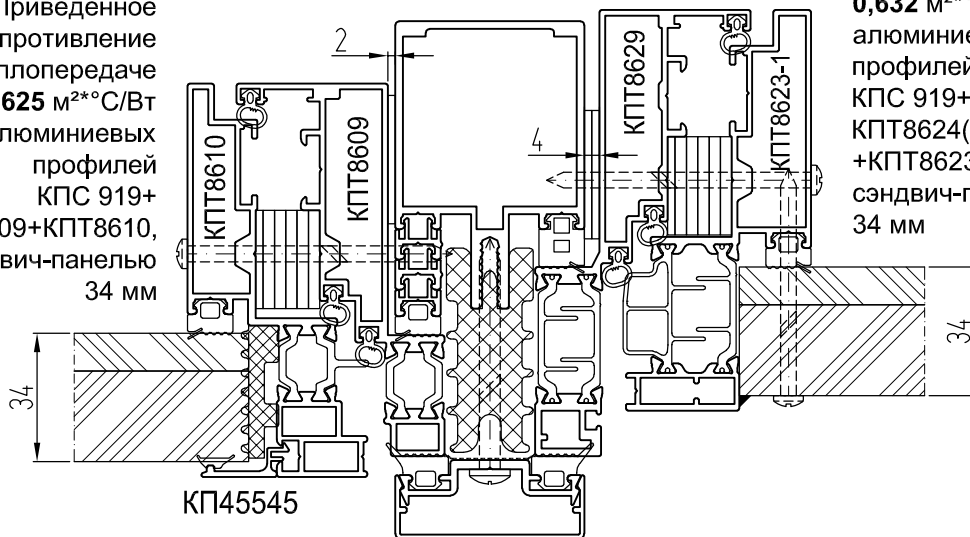

Приведенное сопротивление теплопередаче **0,632** м<sup>2</sup>·°С/Вт алюминиевых профилей КПС 919+ КПТ8624(КПТ8629) +КПТ8623-1, с сэндвич-панелью 34 мм

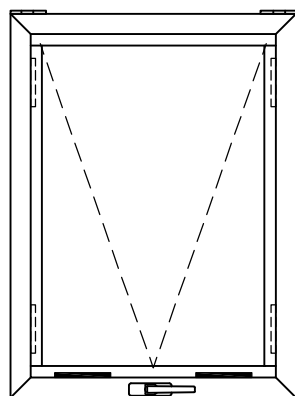

### Схема установки подкладок

- - Комплект опорных подкладок
- - - - - Комплект фиксирующих подкладок, закрепленных в проектное положение с помощью однокомпонентного атмосферостойкого силиконового герметика

Примечание:

1. Расстояние от угла стеклопакета до середины подкладки по горизонтали - 100-150 мм, по вертикали - 300-500 мм.

### Конструкция стеклопакета

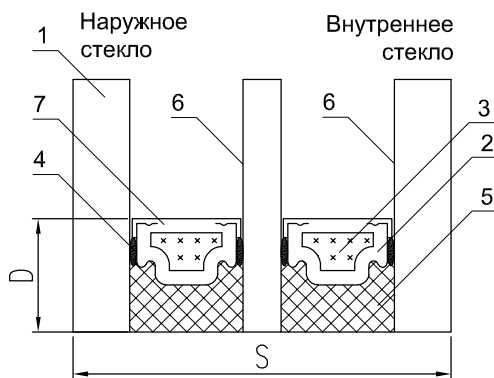

- 1 - стекло
- 2 - дистанционная рамка
- 3 - влагопоглотитель
- 4 - нетвердеющий герметик
- 5 - отверждающийся герметик
- 6 - рекомендуемые варианты расположения низкоэмиссионного покрытия
- 7 - дегидрационные отверстия

S - толщина стеклопакета

D - глубина герметизирующего слоя

Примечание: в каталоге конструкции стеклопакетов показаны условно.

## **УГЛОВЫЕ СОЕДИНЕНИЯ**

### Сборка угла

Сборка углов рам окна при помощи закладной КПС 803-1 (внутренняя камера)

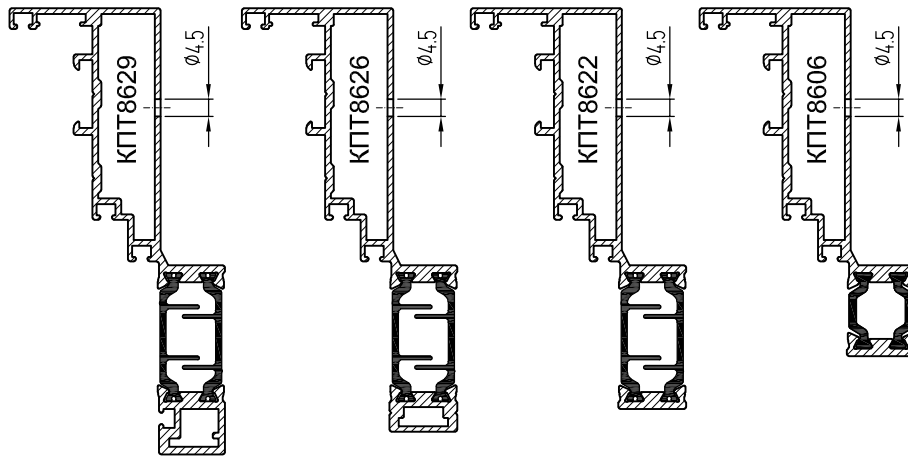
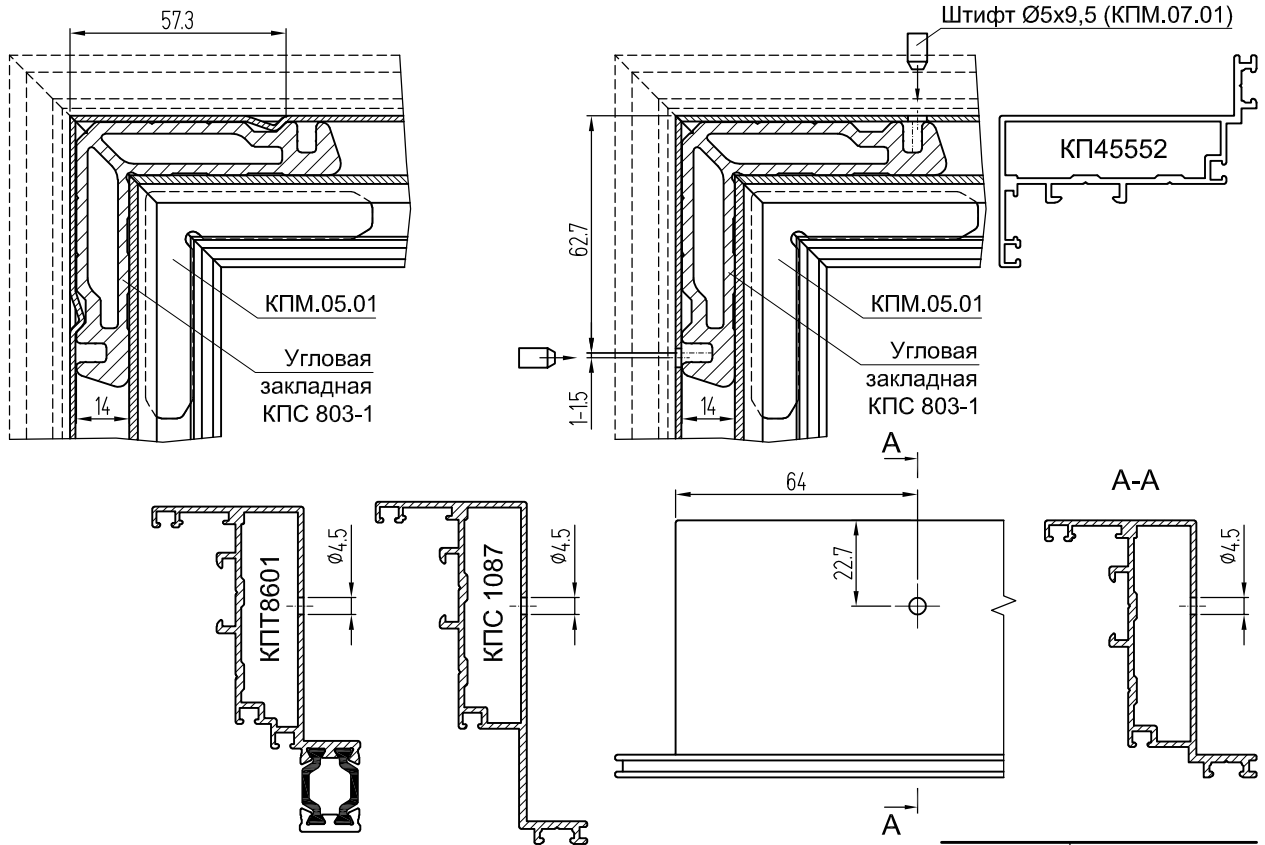

Профиль	Длина закладной, мм
КП45552	52,5
КПС 1087	52,5
КПТ8601	50
КПТ8606	48,5
КПТ8622	48,5
КПТ8626	48,5
КПТ8629	48,5

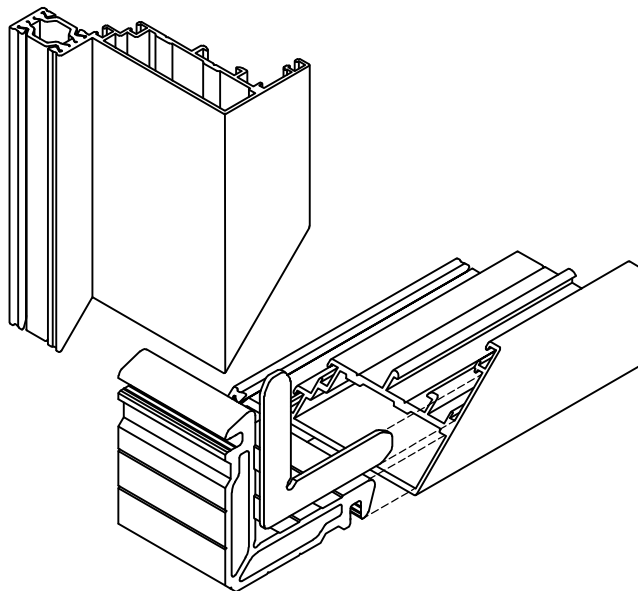

#### Порядок сборки и обжима угла

1. Нанести на контактные поверхности закладных или на внутренние поверхности перекладин и стоек в местах их соединений одно- или двухкомпонентный клей для склеивания алюминиевых профилей.
2. Установить угловые закладные и стальные уголки КММ.05.01 в предназначенные полости перекладин верхних и нижних створки (рамы).
3. Соединить стойки через закладные с перекладинами, нанеся предварительно герметик силиконовый на торцы сопрягаемых перекладин и стоек.
4. Произвести сборку углов.
5. Обжать угловые соединения согласно технологии обжима углов и схеме сборки угла.
6. После обжима нанести силиконовый герметик в места разрыва профиля.

## Сборка угла

Сборка углов рам окна при помощи закладной КПС 802-1 (внутренняя камера)

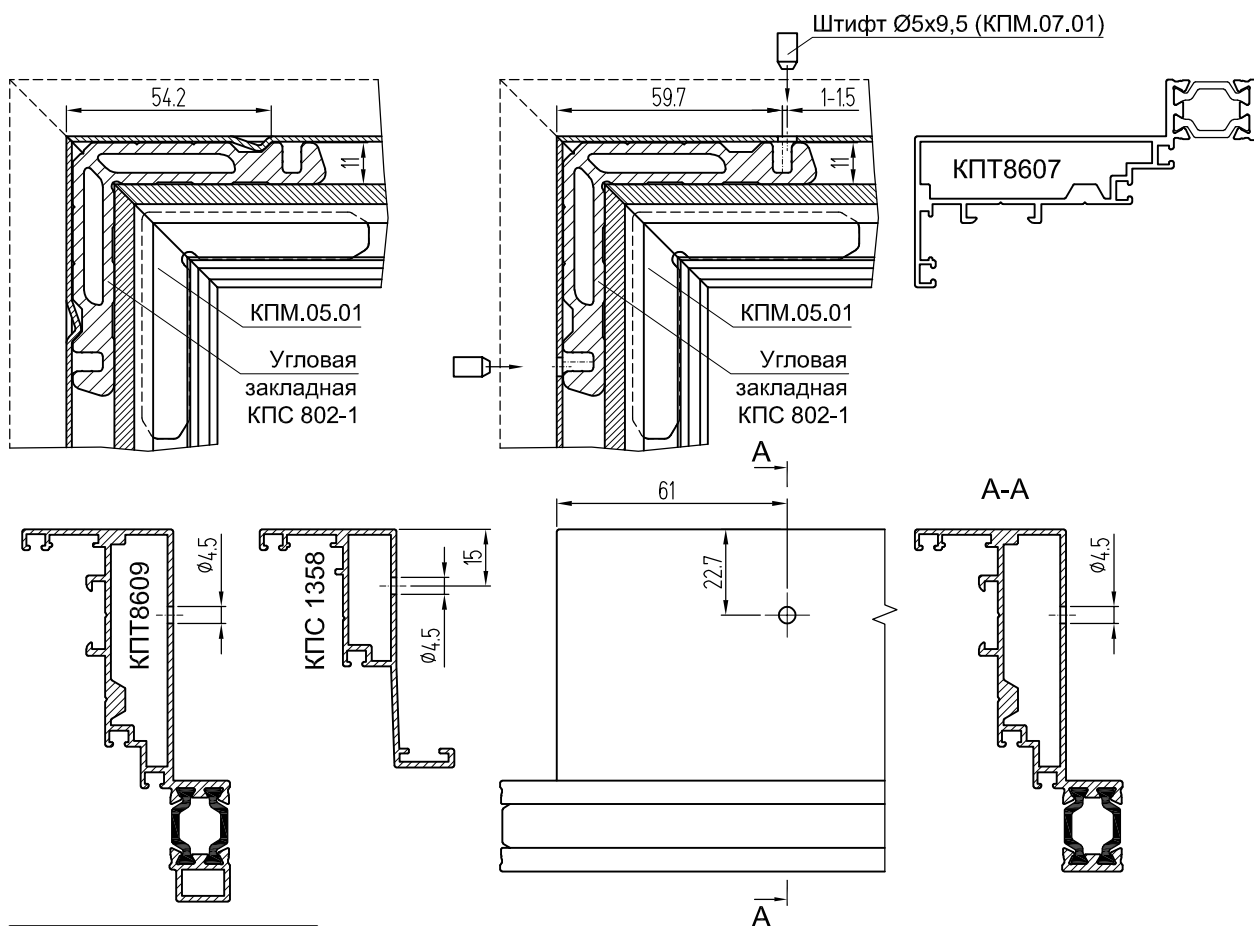

Профиль	Длина закладной, мм
КПС 1358	28,7
КППТ8607	50
КППТ8609	50

Сборка угла рамы окна при помощи закладной КПС 802-1 (внешняя камера)

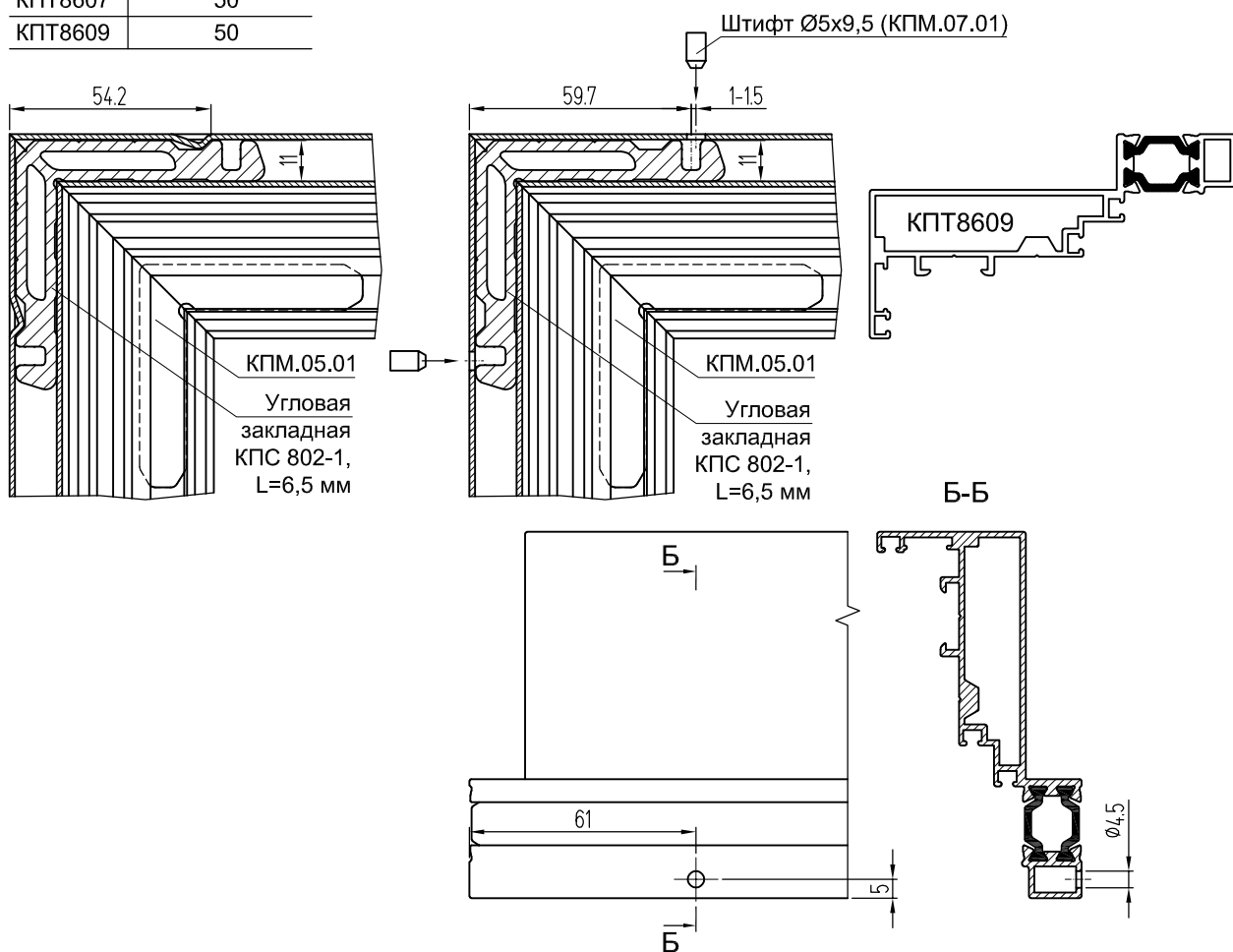

### Сборка угла

Сборка углов створок окна при помощи закладной КПС 803-1 (внутренняя камера)

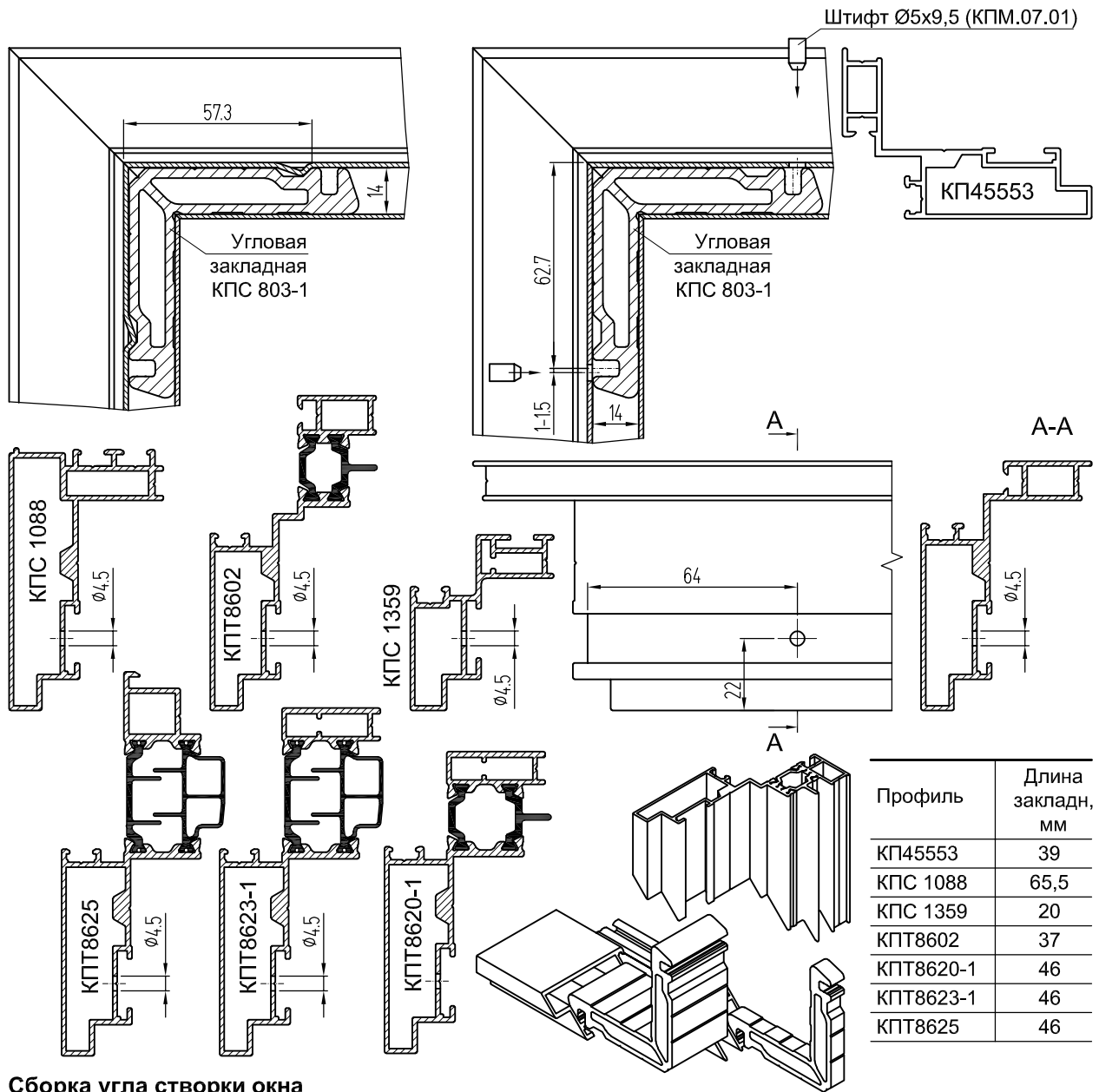

Сборка угла створки окна при помощи закладной КПС 824

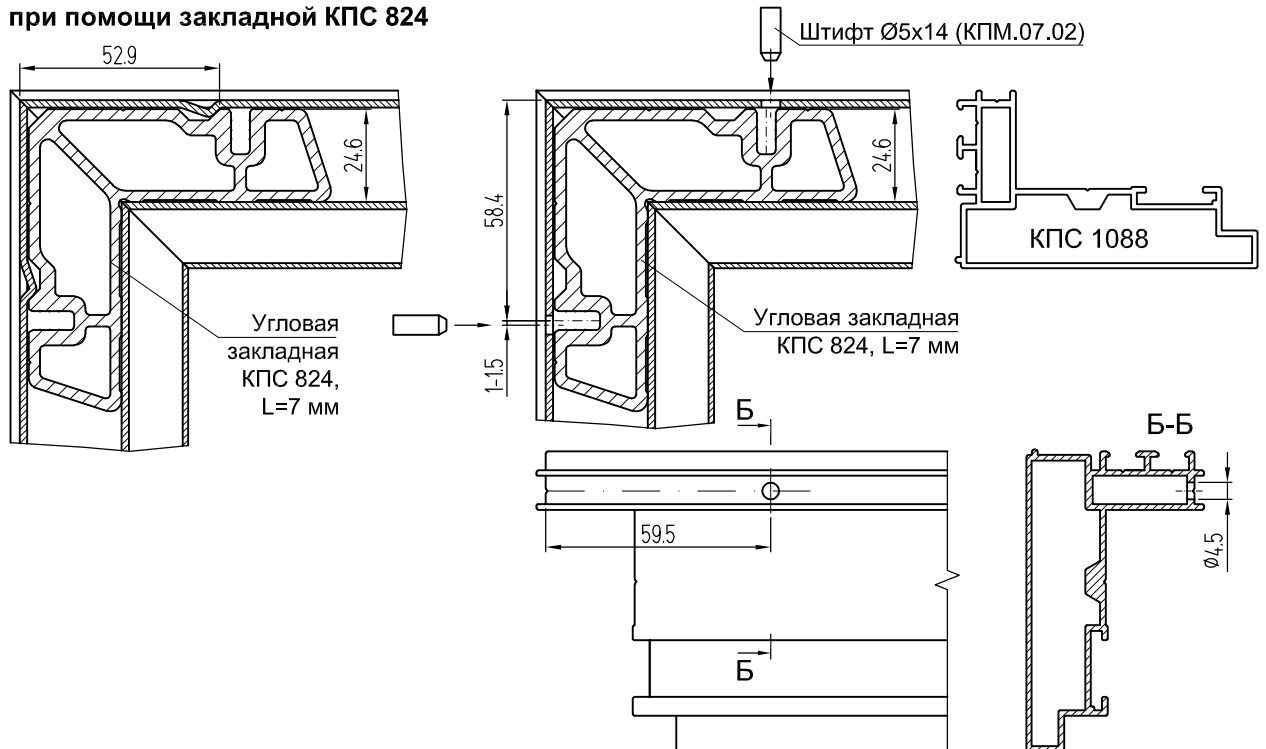

## Сборка угла

Сборка углов створок окна при помощи закладной КПС 803-1 (внешняя камера)

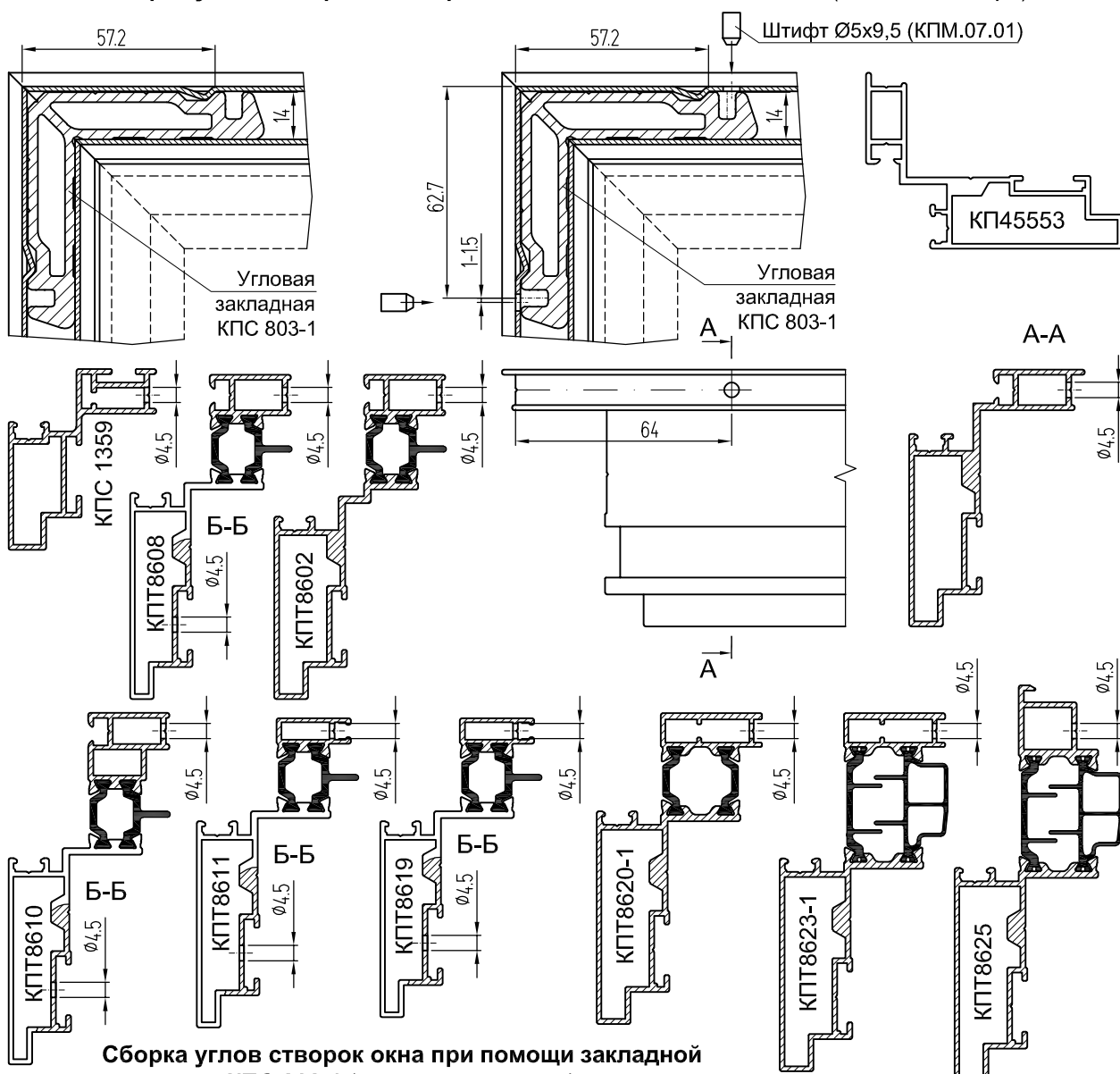

Сборка углов створок окна при помощи закладной КПС 802-1 (внутренняя камера)

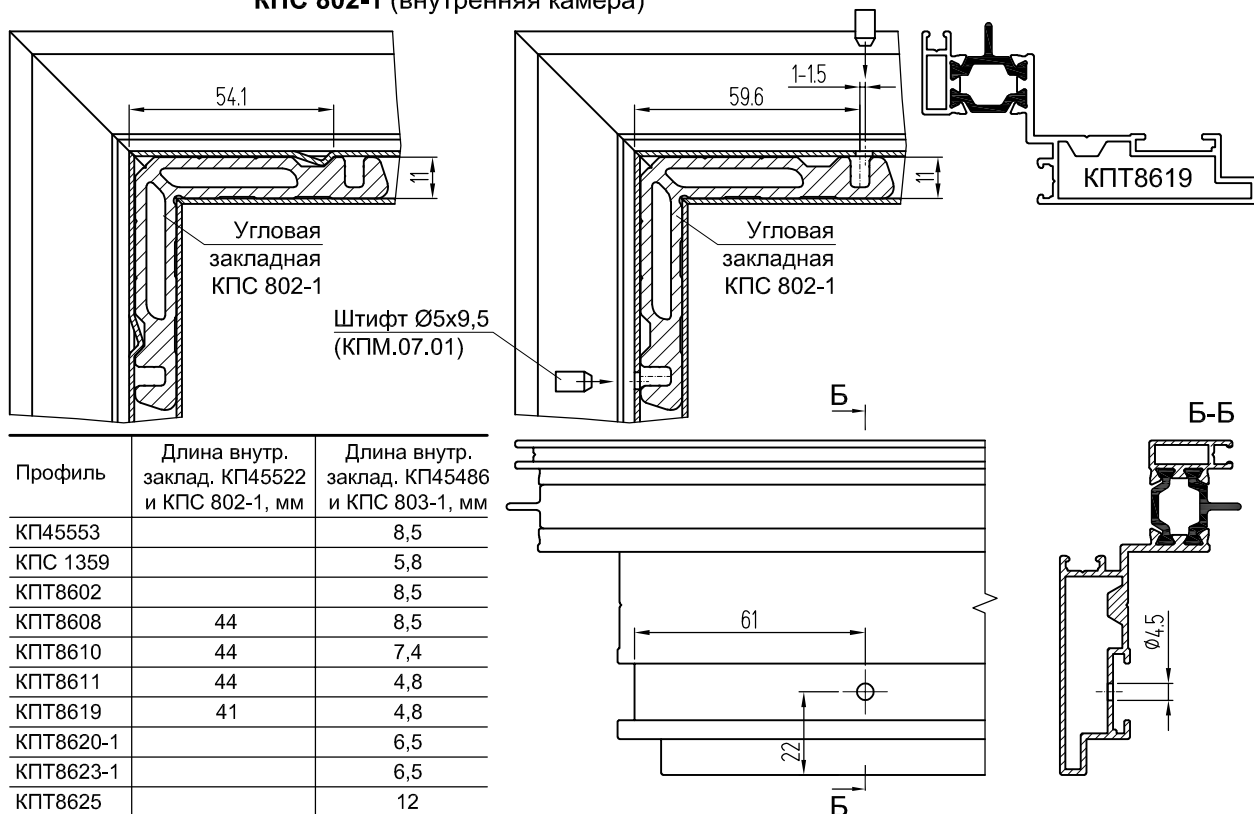

Профиль	Длина внутр. заклад. КПС 802-1, мм	Длина внутр. заклад. КПС 803-1, мм
КП45553		8,5
КПС 1359		5,8
КПТ8602		8,5
КПТ8608	44	8,5
КПТ8610	44	7,4
КПТ8611	44	4,8
КПТ8619	41	4,8
КПТ8620-1		6,5
КПТ8623-1		6,5
КПТ8625		12

### Сборка угла

Сборка угла рамы КПТ6004 при помощи закладной КПС 805

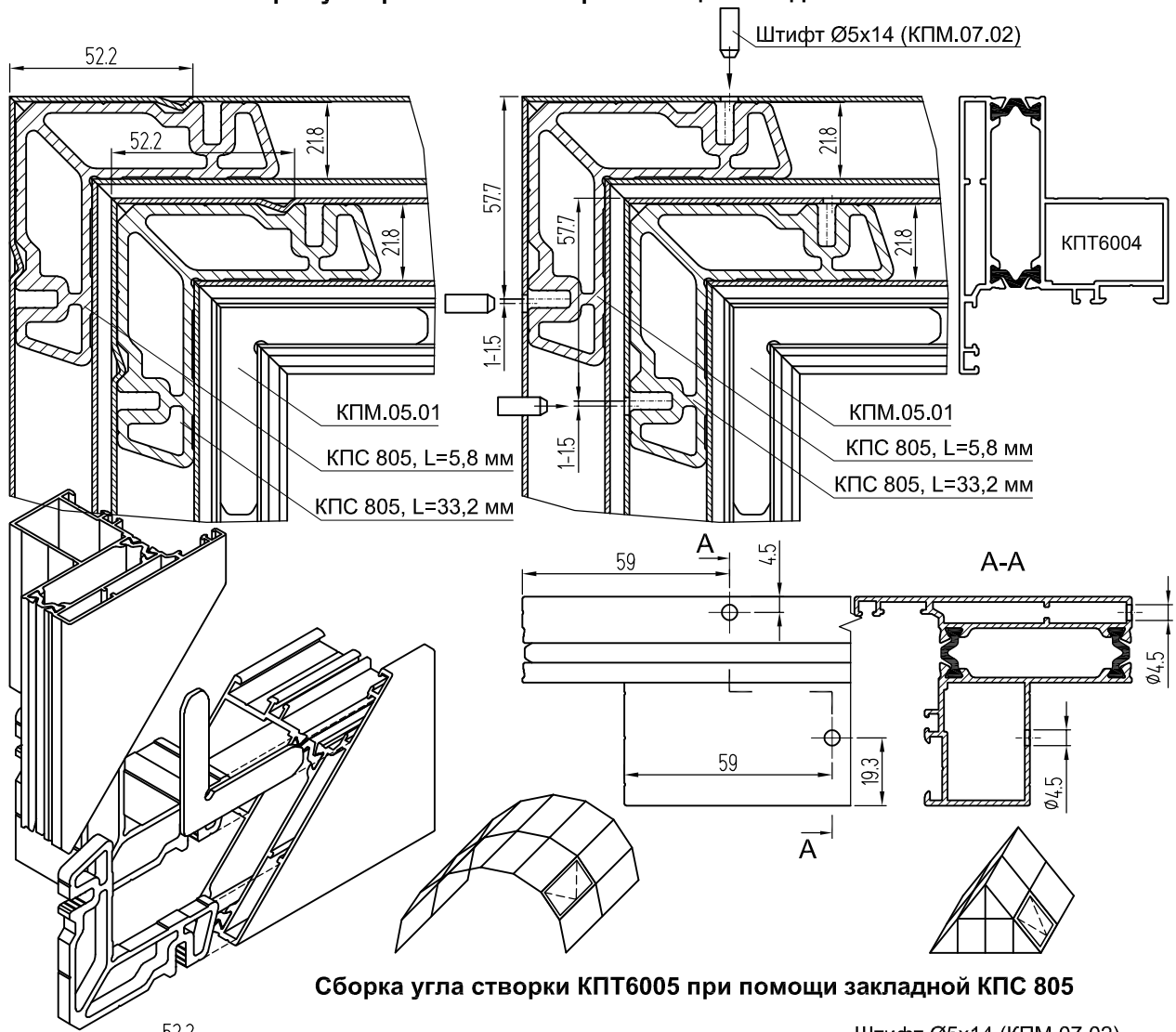

### Сборка угла створки КПТ6005 при помощи закладной КПС 805

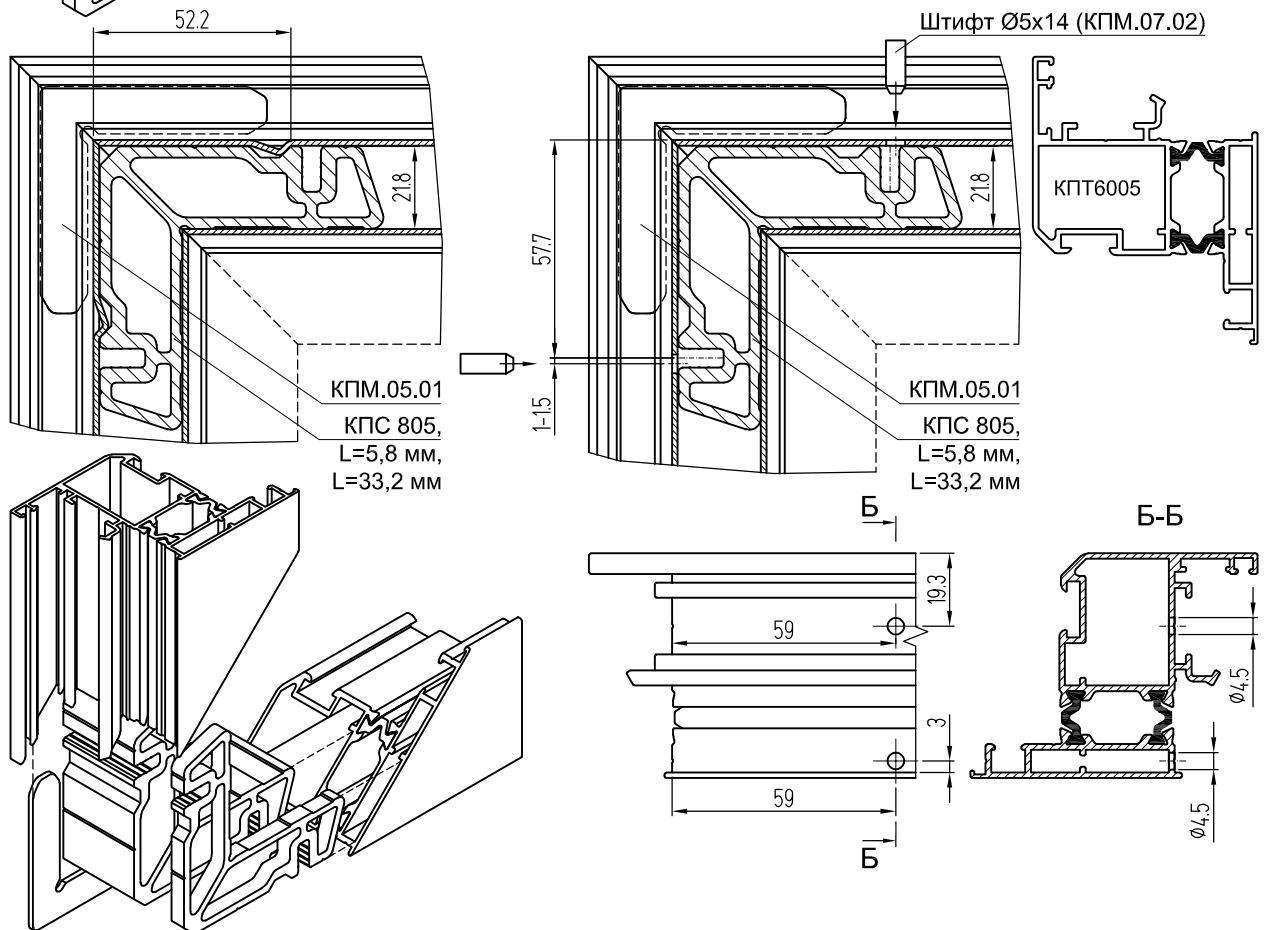



## Сборка угла

Сборка угла рамы КПТ7444 при помощи закладной КПС 805

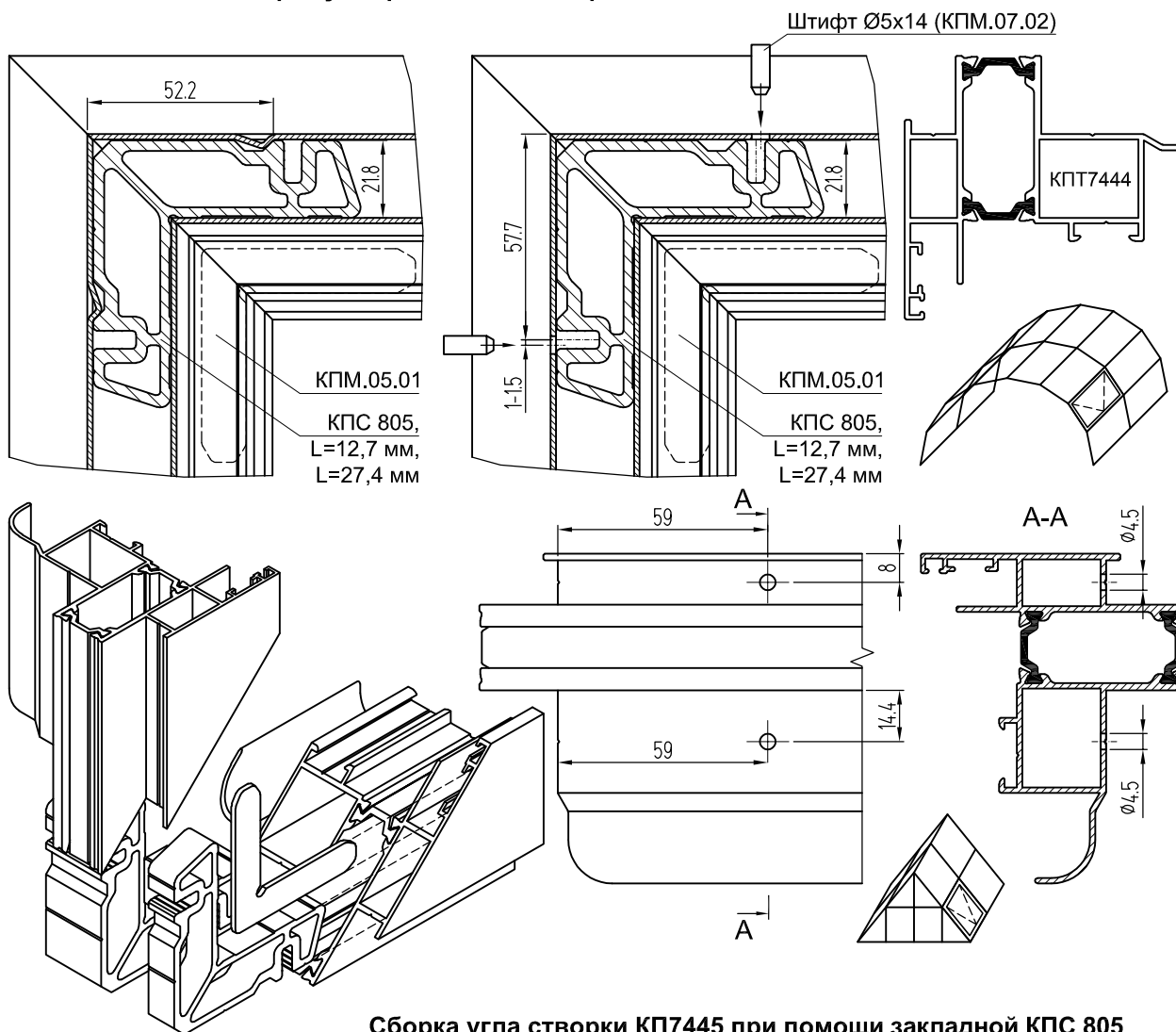

Сборка угла створки КП7445 при помощи закладной КПС 805

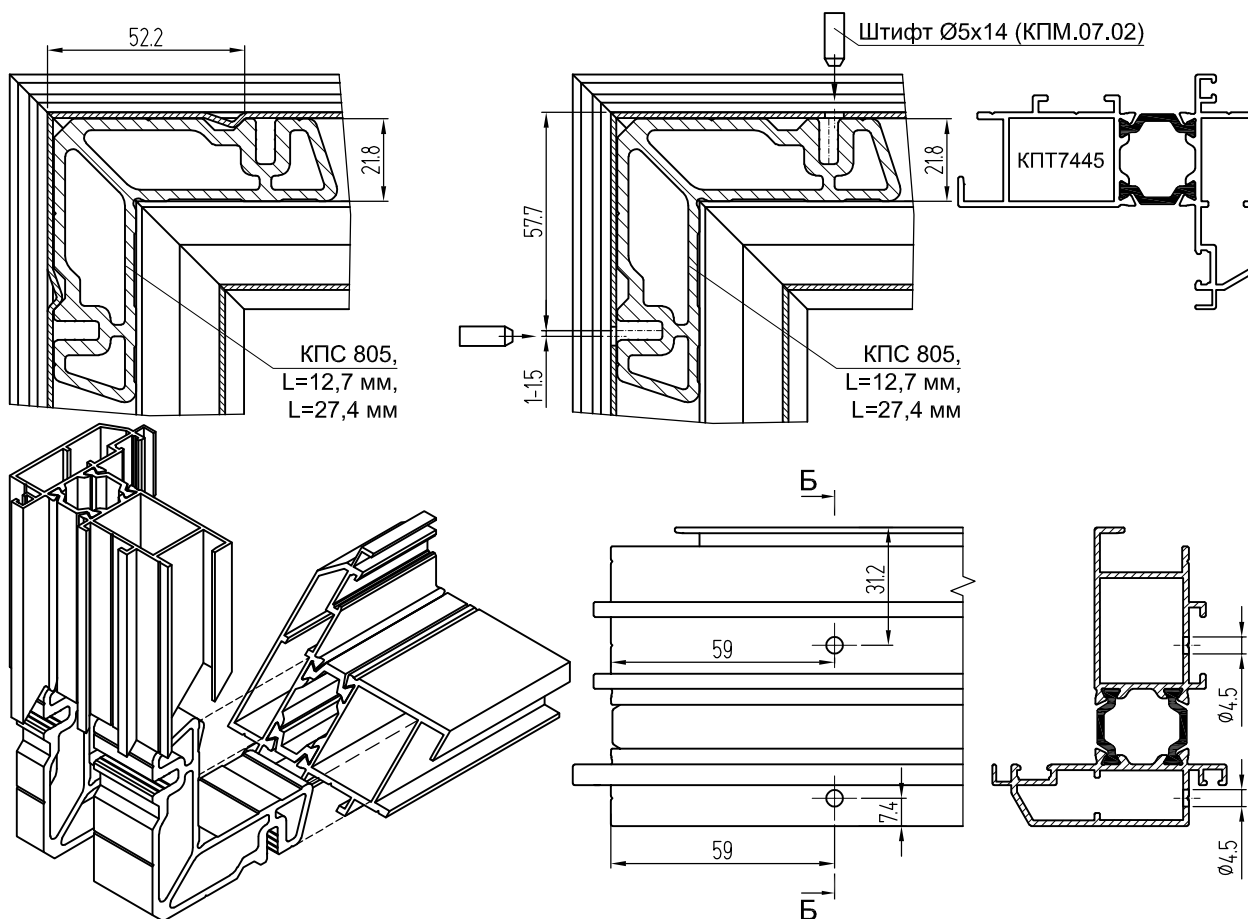

### Сборка угла

Сборка угла рам КПТ7469, КПТ7470 при помощи закладной КПС 805

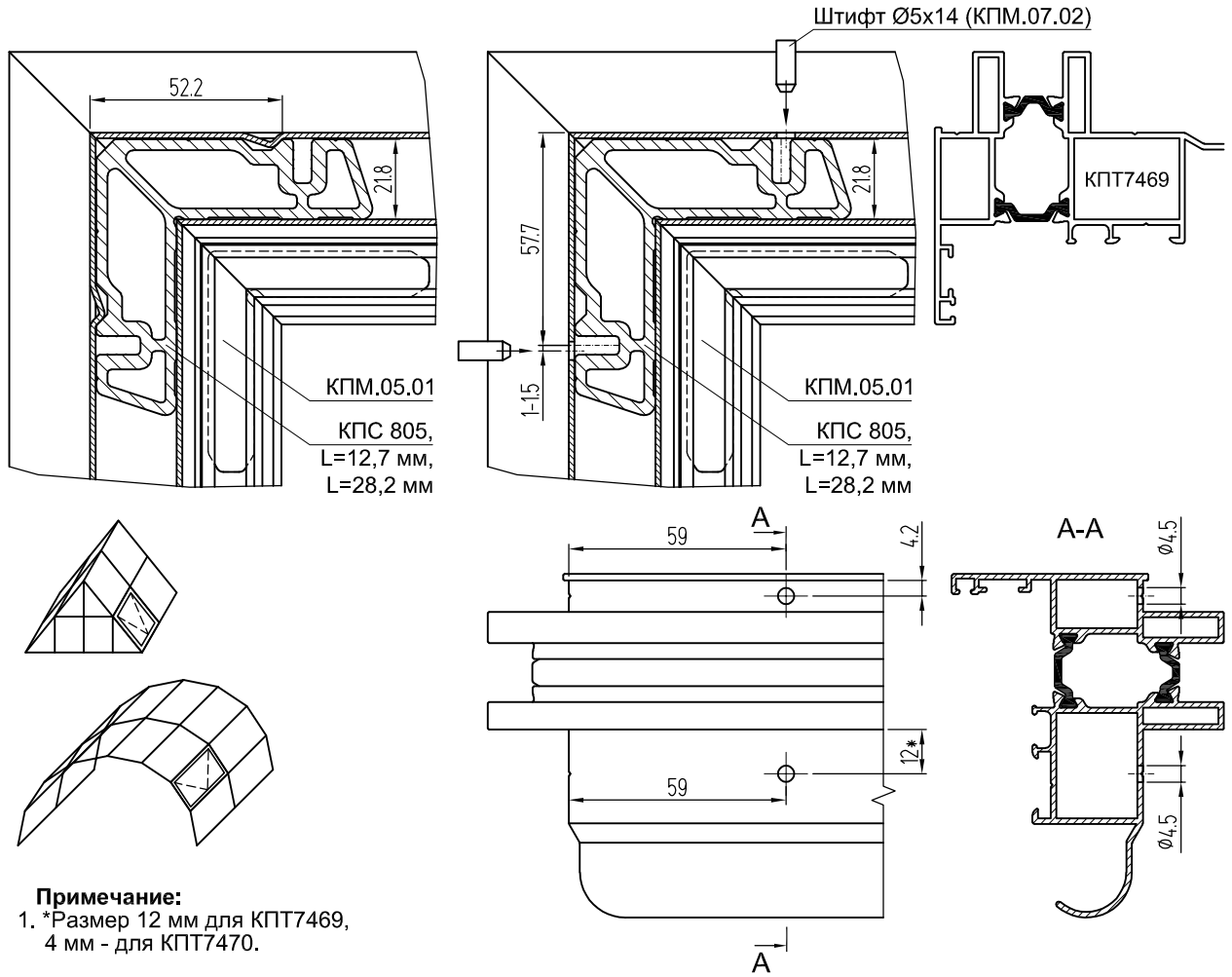

**Примечание:**  
1. \*Размер 12 мм для КПТ7469,  
4 мм - для КПТ7470.

### Сборка угла створки КПТ7471 при помощи закладной КПС 805

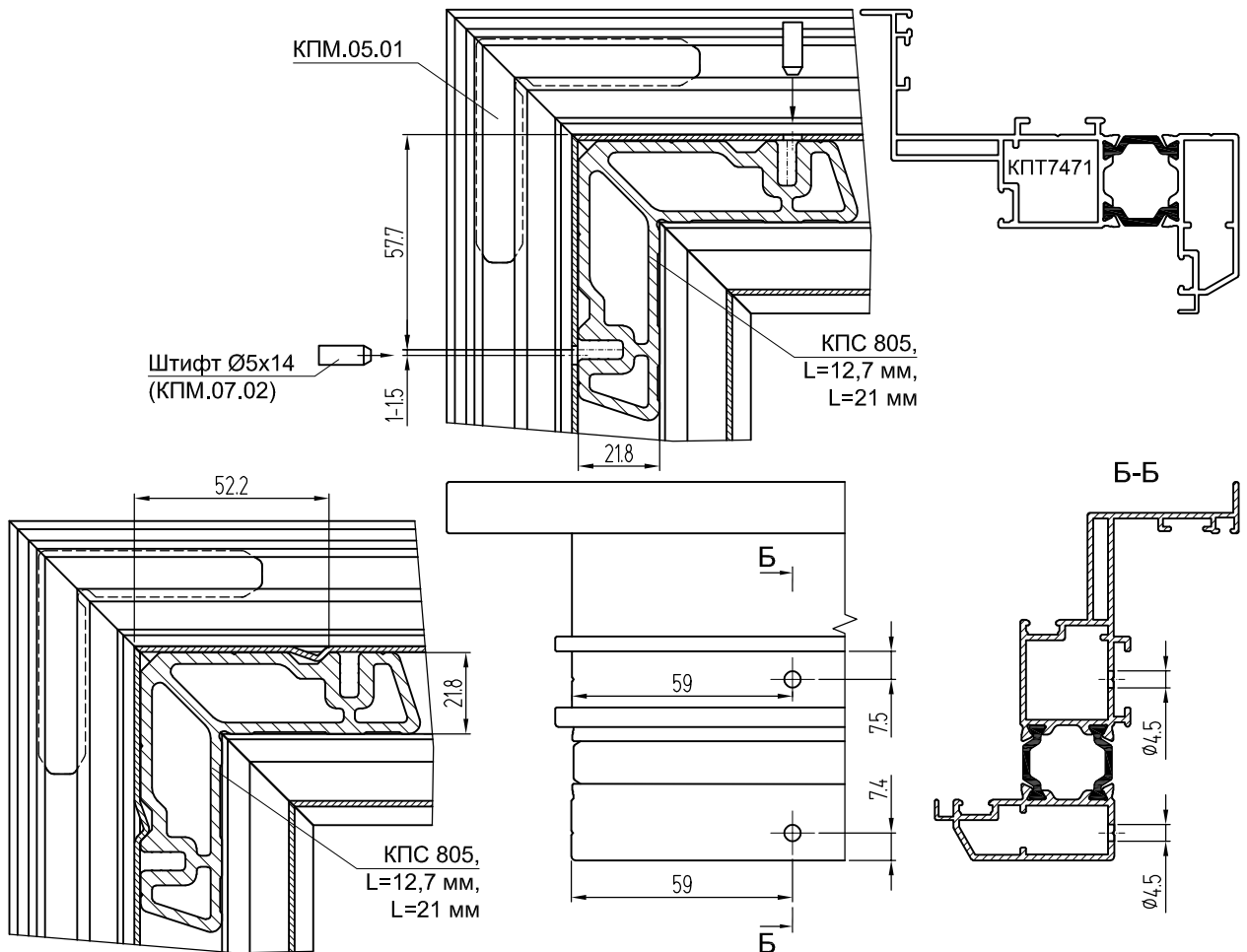

## Сборка угла

Сборка угла вентиляционного люка трапецевидной формы КПТ60л при помощи закладной КП45425

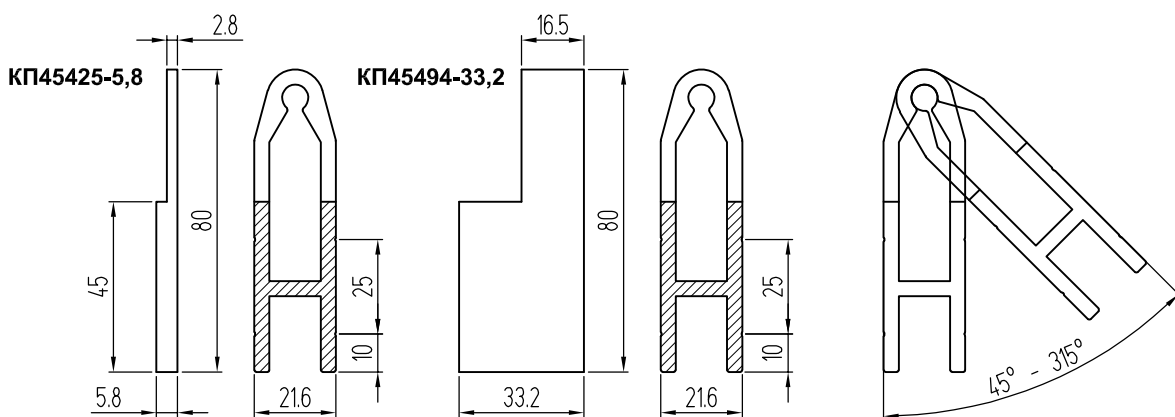
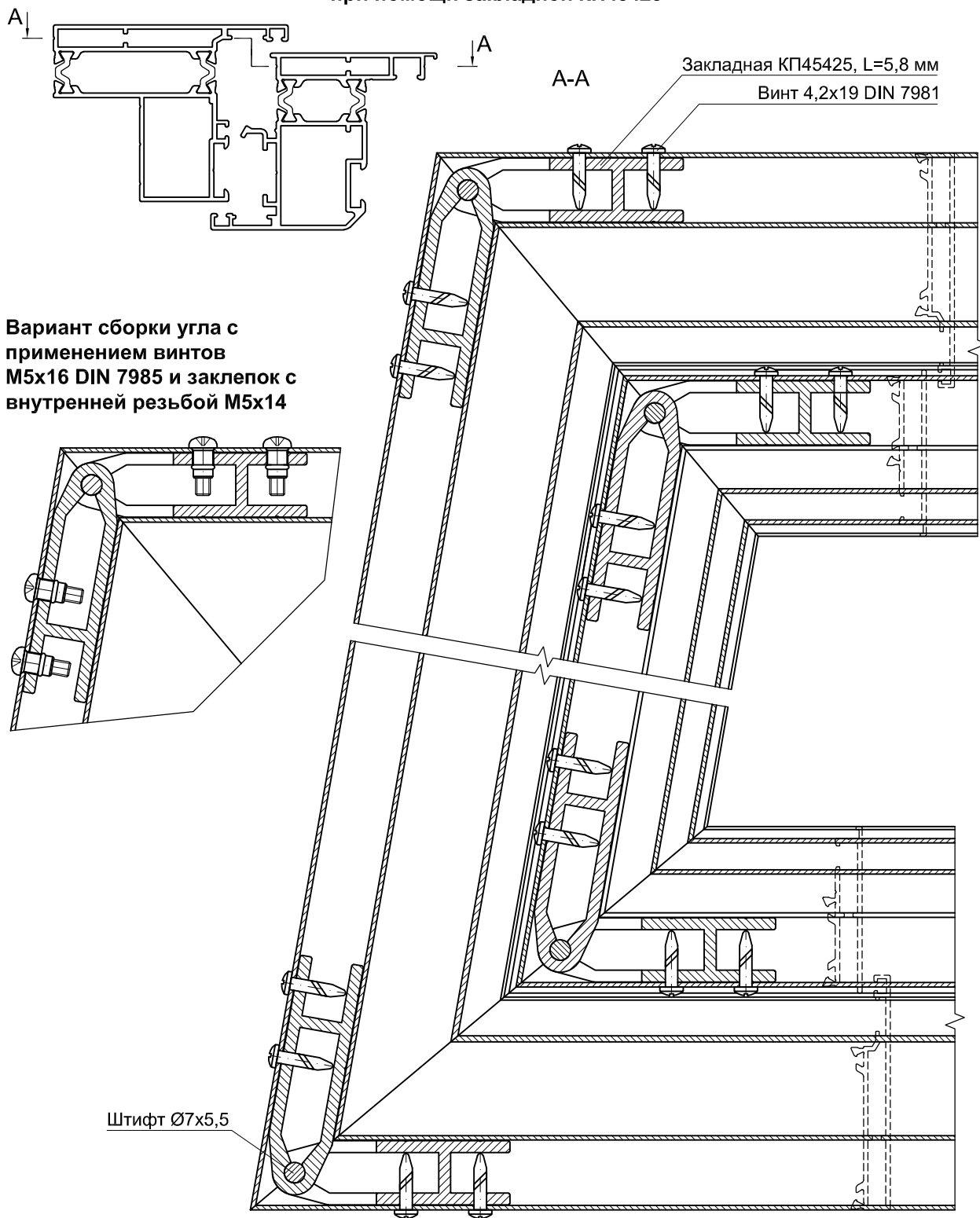

Сборка угла вентиляционного люка трапецевидной формы КПТ60л  
при помощи закладной КП45425

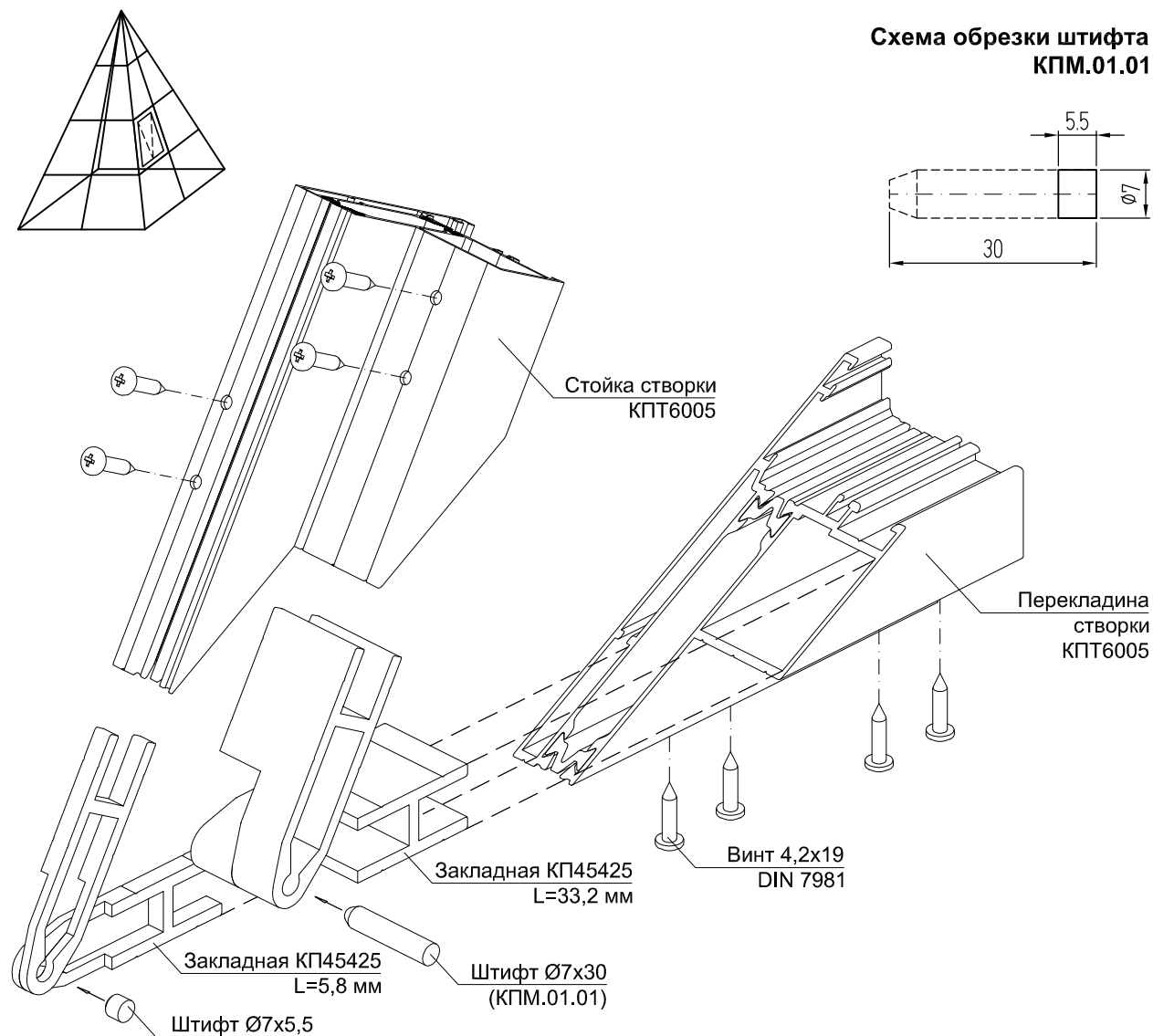
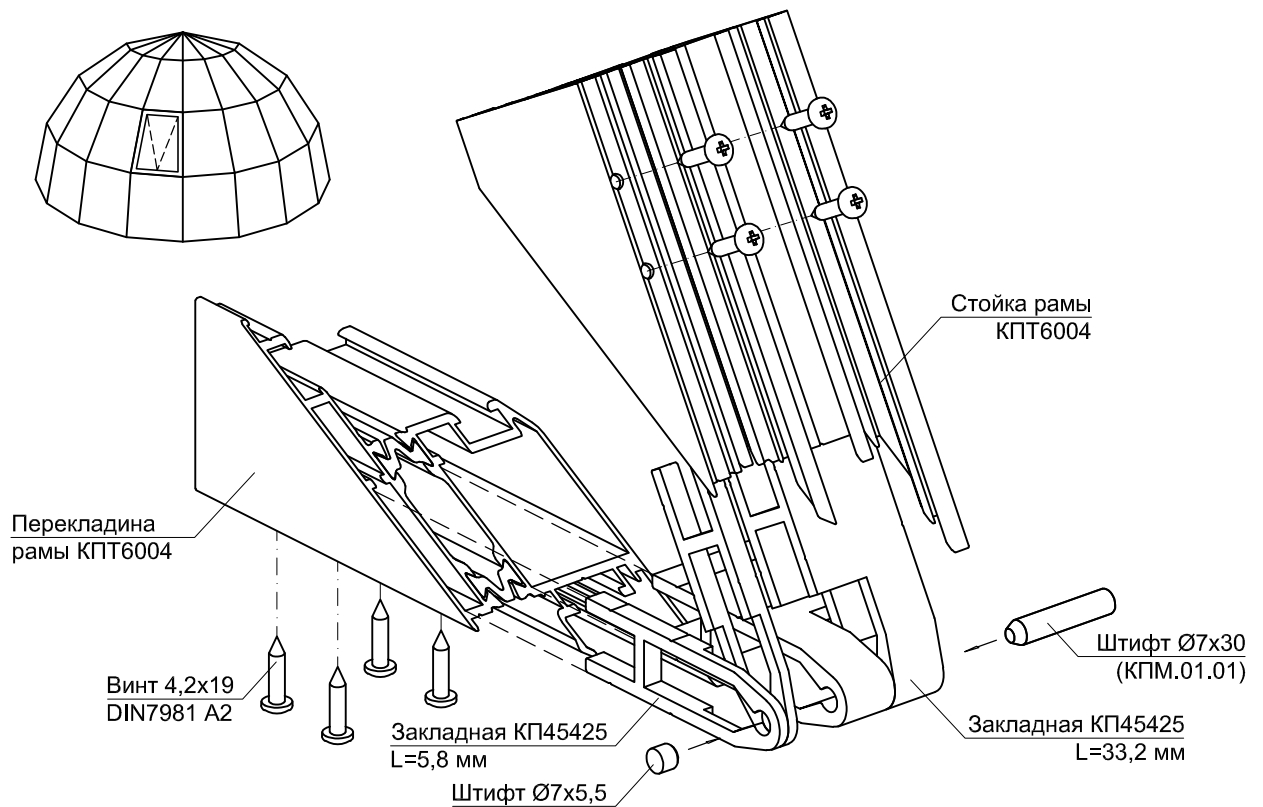

## Сборка угла

Сборка угла вентиляционного люка трапецевидной формы КПТ74л при помощи закладной КП45425

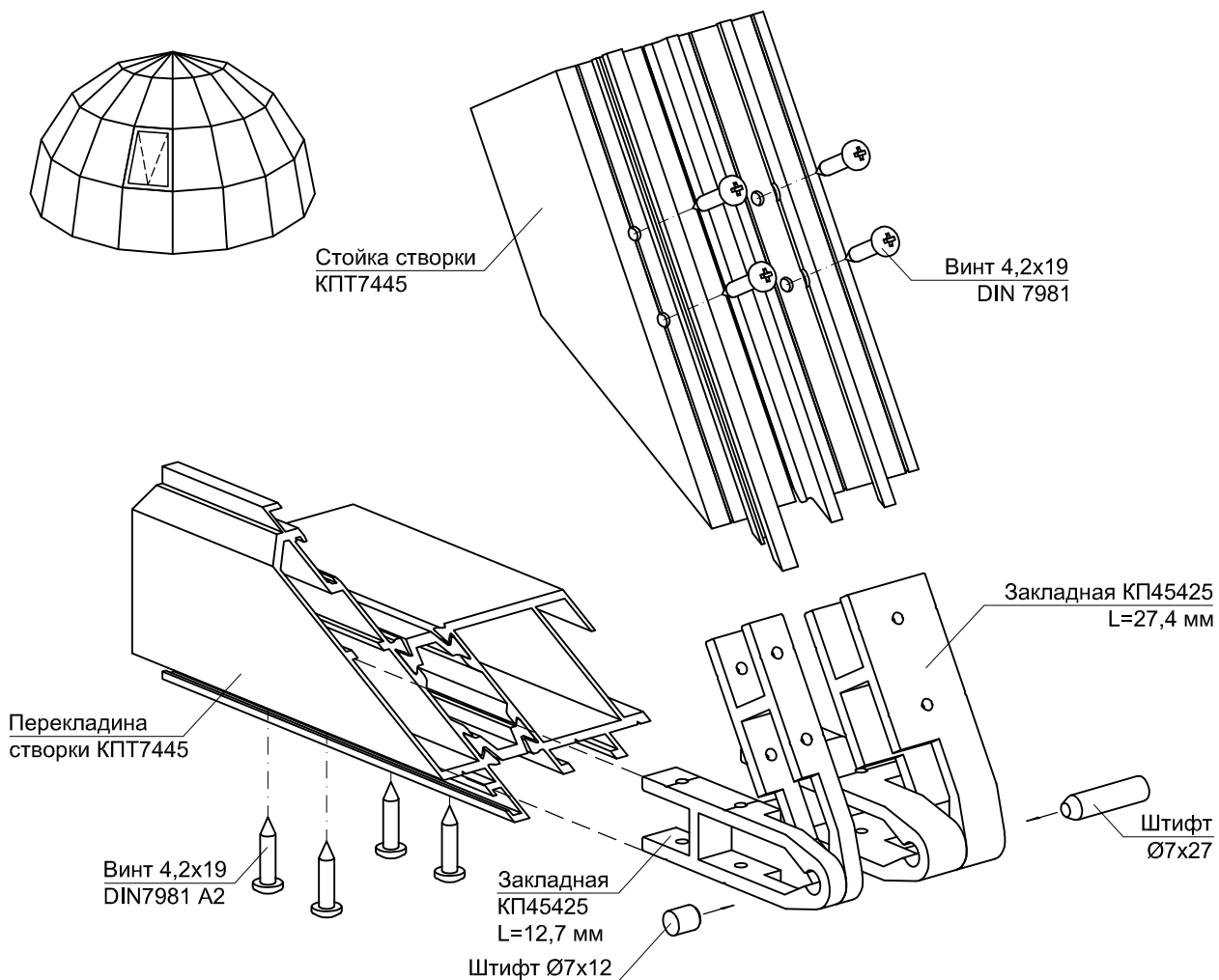
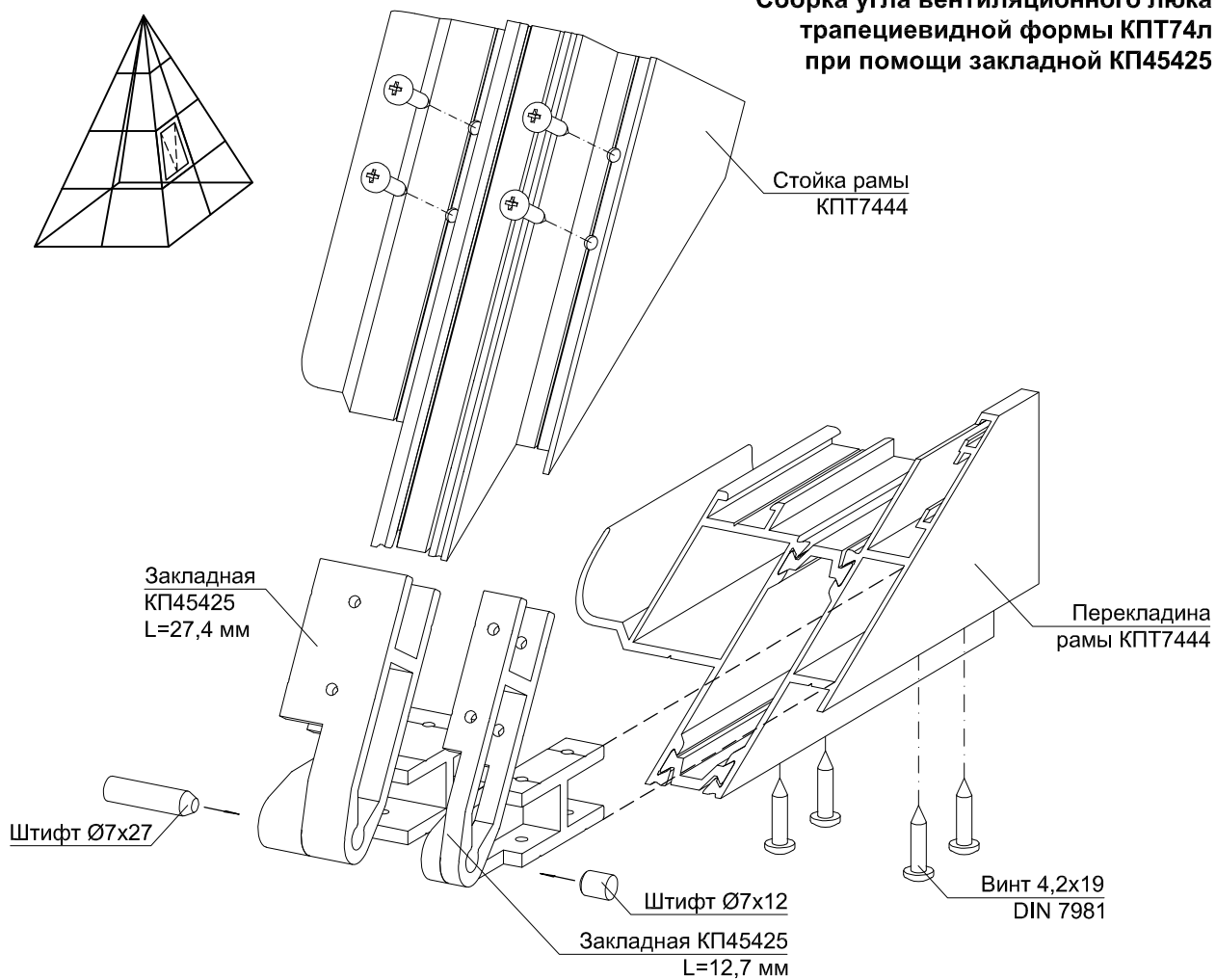

Сборка угла

Сборка угла структурного  
вентиляционного люка  
трапецевидной формы КПТ74л  
при помощи закладной КП45425

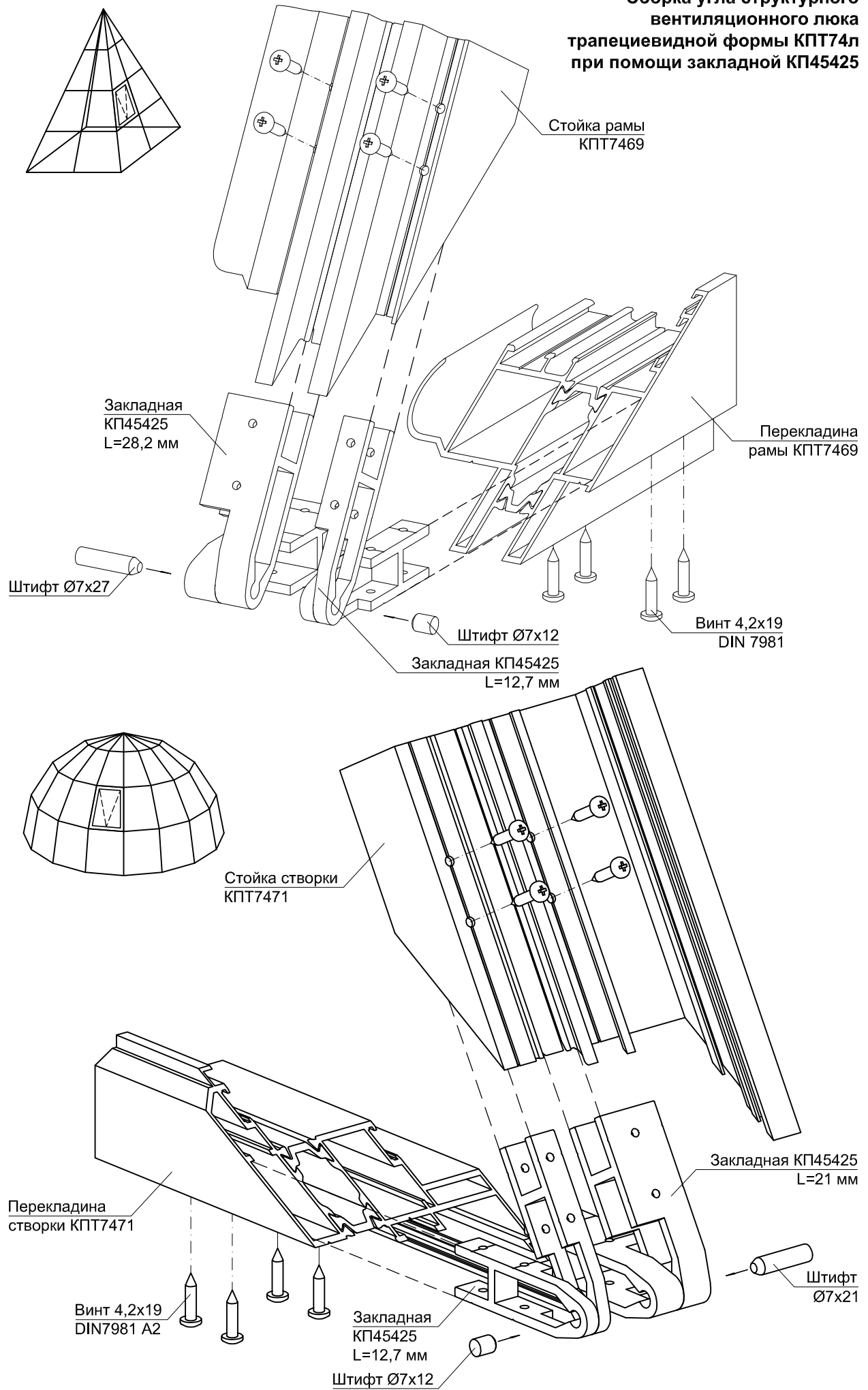

## **ФУРНИТУРА СТВОРОК**

## Базовые размеры "рама-створка" для расчета передвижных планок

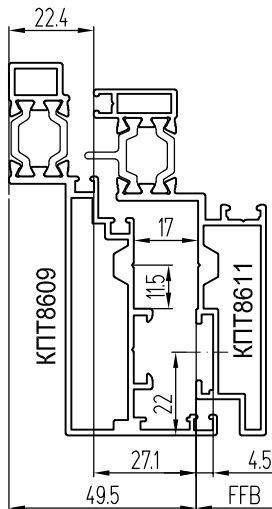
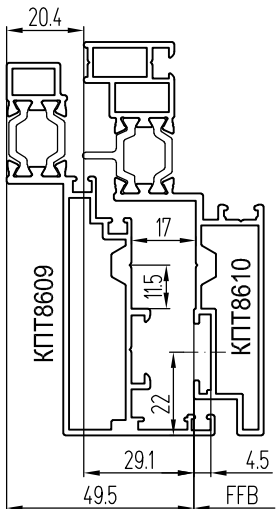
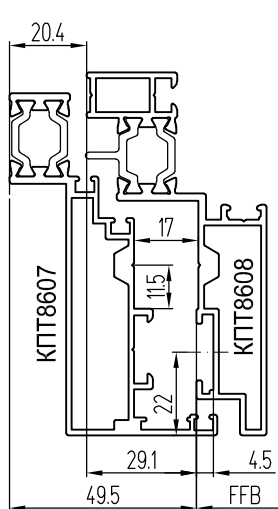
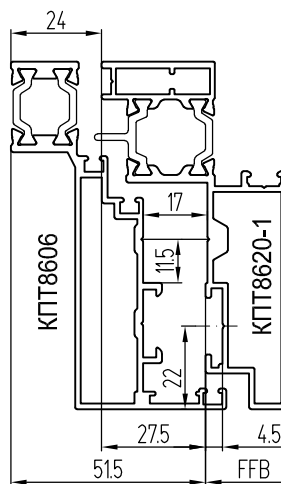
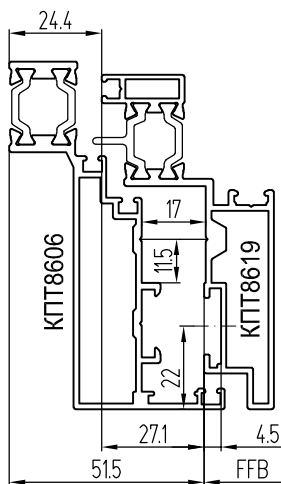
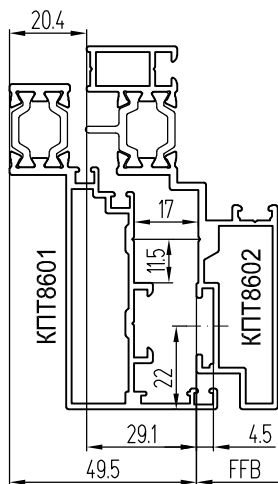
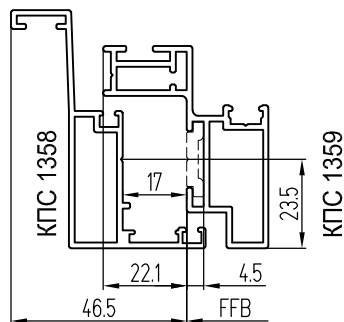
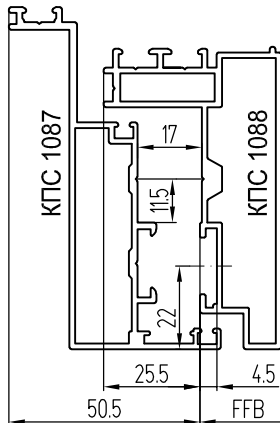
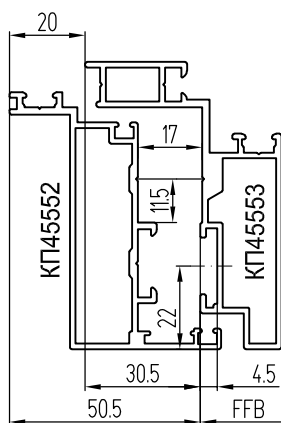

**Примечание:**  
 1. FFБ - длина перекладины створки по фальцу.  
 2. При заказе фурнитуры необходимо указать: высоту и ширину створки по фальцу (FFH и FFБ соответственно), вес створки, предоставить сечение створки с установленными уплотнителями и заполнением.

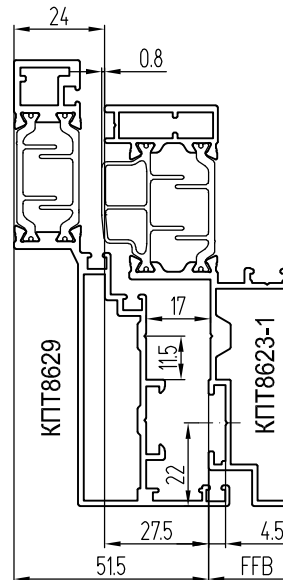
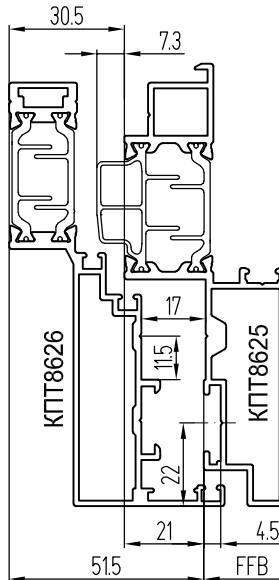
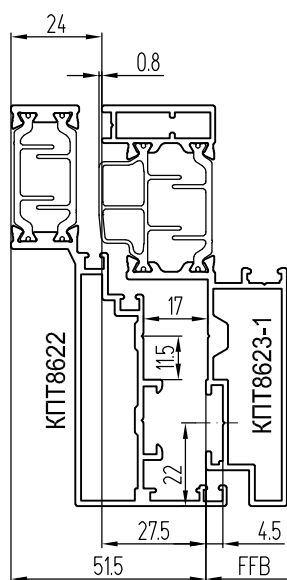



**Крепление  
фрикционных  
ножниц  
винтами  
DIN 7981, 7983**

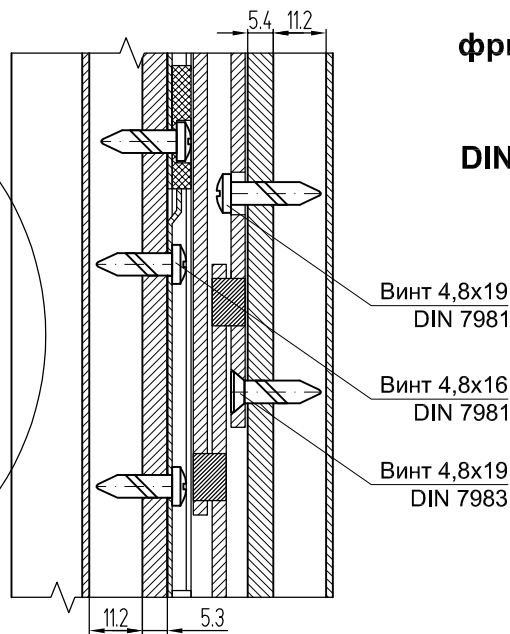
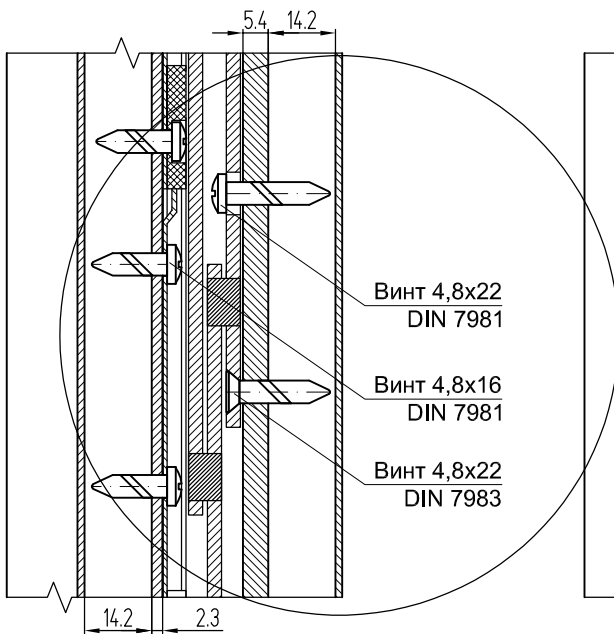

**Крепление  
фрикционных  
ножниц  
винтами М5**

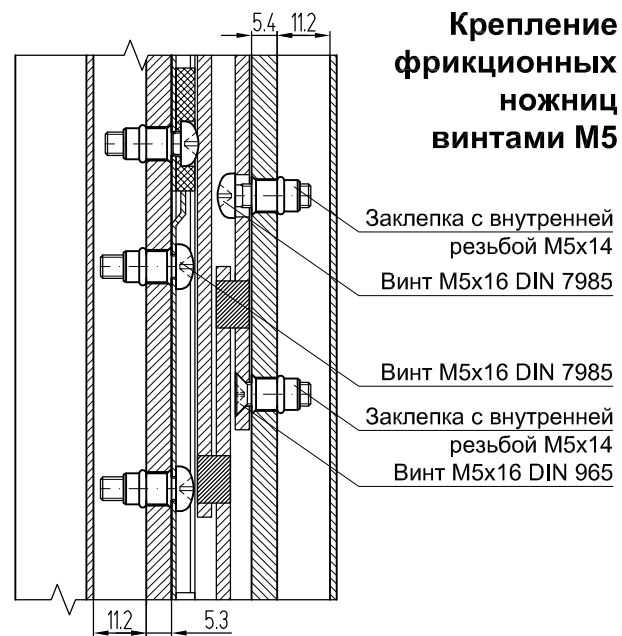
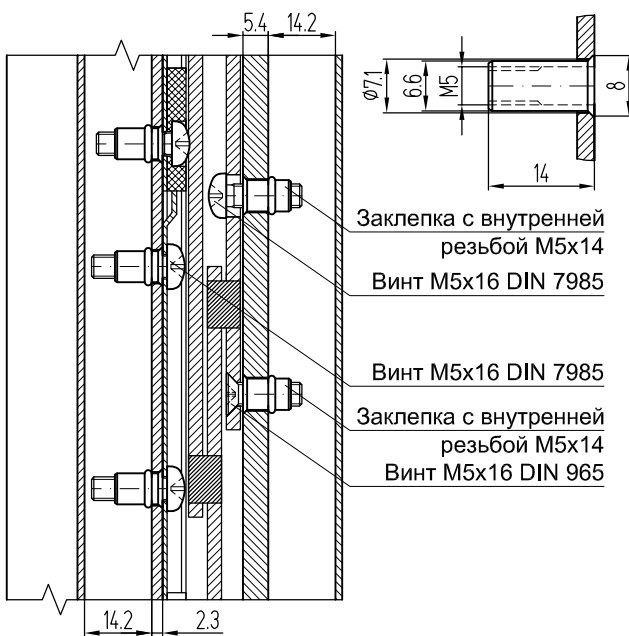

**Крепление фрикционных ножниц  
винтами М5 (в створку КПС 1358+КПС 1359)**

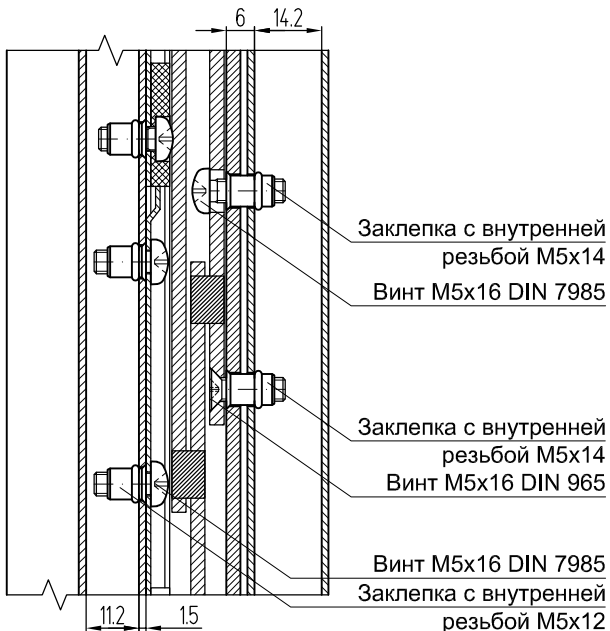

1. Максимальные и минимальные размеры, а также максимальный вес створки определяются возможностями применяемой фурнитуры.

2. При заказе фурнитуры и приборов открывания/закрывания для верхнеподвесных окон на фрикционных ножницах необходимо указать высоту и ширину створки по фальцу (FFH и FFV соответственно), вес створки, предоставить сечение окна с установленным заполнением.

3. Выбор угловых закладных окон на фрикционных ножницах зависит от конструкции применяемых фрикционных ножниц.

4. При заказе петель и приборов открывания/закрывания для вентиляционных люков необходимо указать высоту и ширину створки по фальцу (FFH и FFV соответственно), вес створки, угол наклона к горизонту, предоставить сечение люка с установленным заполнением.

5. Информация о фурнитуре носит ознакомительный характер. При заказе требуется консультация специалиста. При установке фурнитуры необходимо руководствоваться монтажной схемой.

**СОСТАВ КОМПЛЕКТА**

Поз.	Артикул	Наименование
1a	05007***	Ручка CW2 (вариант 1)
16	01150***	Ручка UNICA (вариант 2)
	04080000	
2	02236000	Приемный элемент
3	01350000	Скрытый прижим
4	04019000K	Угловая передача с запорной цапфой, крепление на вилку
	04020000K	Угловая передача, крепление на винты
5	04030000K	Цапфа запорная регулируемая
6.1	01353000K	Планка ответная регулируемая, на раму с пазом
6.2	01267000K	Планка ответная, на раму без паза (КПС 1358)
7	См. таблицу	Ножницы (комплект)
8	08184000	Ножницы ограничительные 8" Тип L
9	01972000	Выравнивающая подкладка

\*\*\* - расшифровка цветового кода:  
 005 - неокрашенный,  
 410 - белый RAL 9010,  
 970 - серый RAL 9006,  
 376 - серебристый,  
 640 - коричневый RAL 8019,  
 490 - коричневый RAL 8017,  
 500 - черный RAL 9005

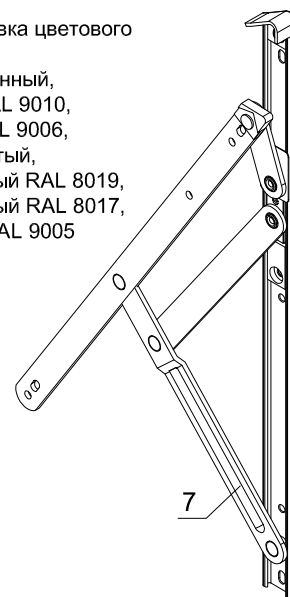
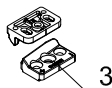

**Примечание:**

1. Следует помнить, что в окне КПС 1358+КПС 1359 фрикционные ножницы, угловая передача и ножницы ограничительные устанавливаются на одно посадочное место.
2. Скрытый прижим применяется при ширине створке более 1200 мм. Устанавливается на верхней перекладине рамы и створки.
3. Выравнивающая подкладка пластиковая (в паз), арт. 01972, устанавливается под каждую точку крепления ножниц при монтаже на фурнитурный паз створки КПС 1359. Для одной створки необходимо 8-10 штук. Допускается замена подкладок на профиль КП4511.
4. Заполнение условно не показано.
5. Информация о фурнитуре носит ознакомительный характер. При заказе требуется консультация специалиста. При установке фурнитуры необходимо руководствоваться монтажной схемой.

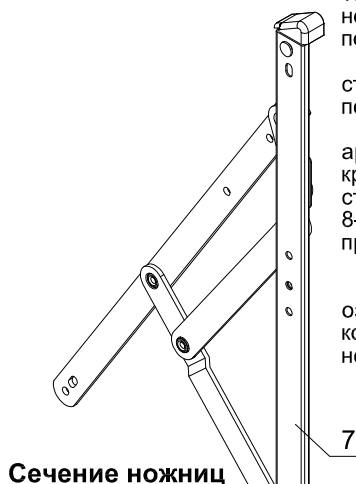

Сечение ножниц

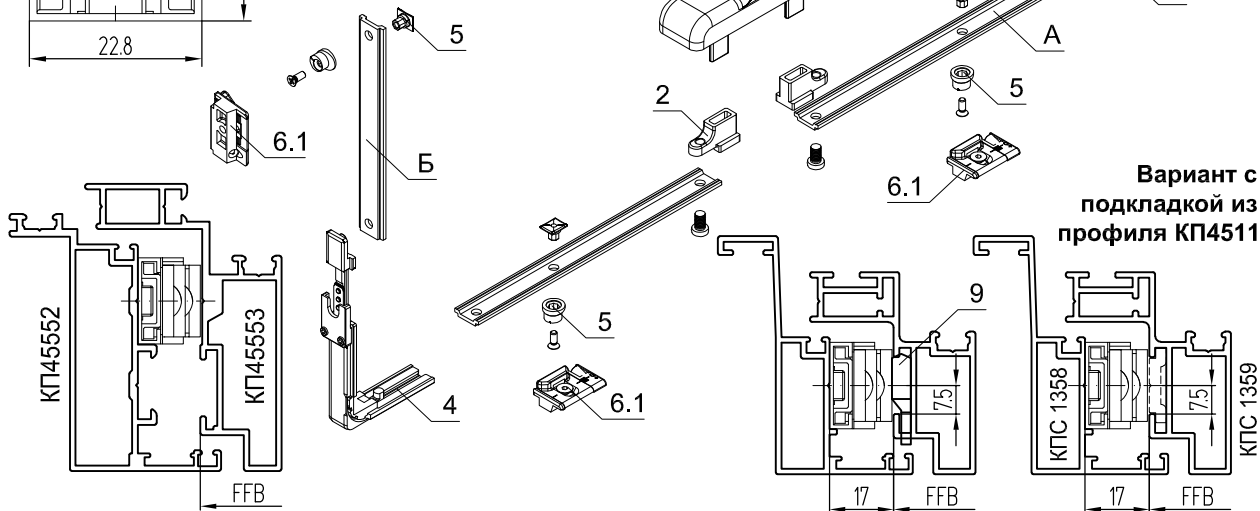
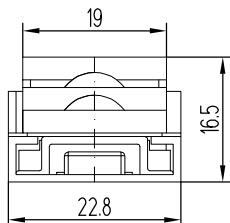

**Таблица применяемости фрикционных ножниц**

Модель	Артикул	Длина ножниц, мм	Мах угол открывания	Высота створки, мм	Ширина створки, мм	Мах вес створки, кг
GS HD-10" Type P	08534N	261	35°	300 ÷ 700	500 ÷ 1200	50
GS HD-12" Type P	08535N	317	30°/35°	400 ÷ 800	500 ÷ 1200	60
GS HD-14" Type P	08536N	353	30°/35°	800 ÷ 1000	500 ÷ 1300	69
GS HD-16" Type P	08537N	414	25°/30°	1000 ÷ 1200	500 ÷ 1400	88
GS HD-18" Type P	08538N	458	25°/30°	1200 ÷ 1400	500 ÷ 1400	102
GS HD-20" Type P	08539N	511	20°/25°	1400 ÷ 1600	500 ÷ 1500	135
GS HD-22" Type P	08540N	556	20°/25°	1600 ÷ 1700	500 ÷ 1500	137
GS HD-24" Type P	08541N	602	20°/25°	1700 ÷ 1800	500 ÷ 1500	139
GS HD-28" Type P	08542N	707	10°/15°/20°	1800 ÷ 2000	500 ÷ 1500	155

**Установка фрикционных ножниц GIESSE**  
(на примере ножниц арт. 08542)

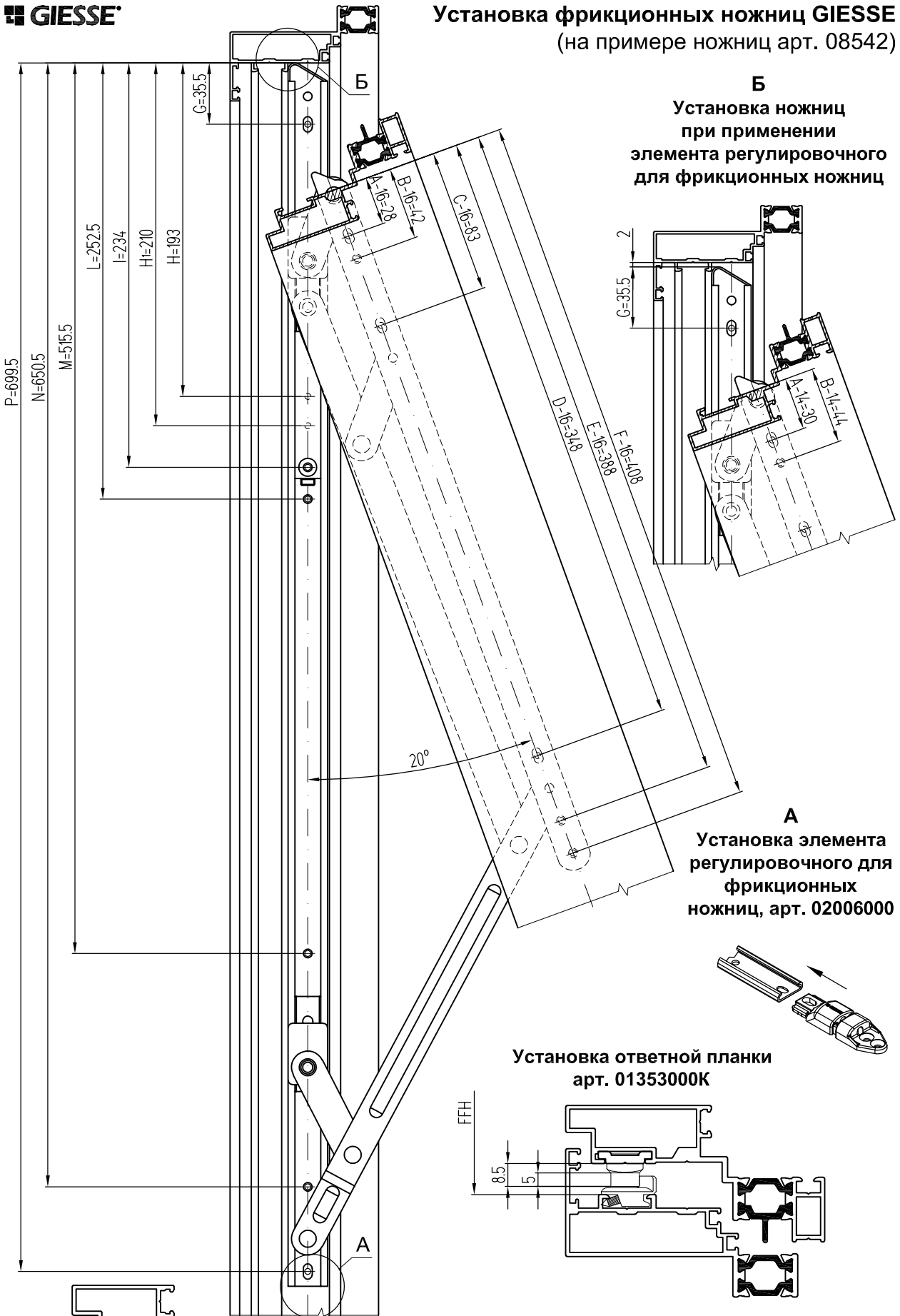

**Б**  
Установка ножниц  
при применении  
элемента регулировочного  
для фрикционных ножниц

**А**  
Установка элемента  
регулировочного для  
фрикционных  
ножниц, арт. 02006000

Установка ответной планки  
арт. 01353000K

Установка ответной  
планки  
арт. 01267000K

Параметры привязки отверстий ножниц

Артикул	A	B	C	D	E	F	G	H	H <sub>1</sub>	I	L	M	N	P
08534N	44	58	-	109	149	169	35,5	-	-	-	173,5	-	204,5	253,5
08535N	44	58	-	129	169	189	35,5	-	166	181	199,5	-	260,5	309,5
08536N	44	58	-	154	194	214	35,5	-	176,5	195,5	214	-	296,5	345,5
08537N	44	58	-	189	229	249	35,5	-	187,5	211	229,5	-	357,5	406,5
08538N	44	58	99	222	262	282	35,5	-	178,5	203,5	222	266,5	401,5	450,5
08539N	44	58	99	249	289	309	35,5	-	183,5	210	228,5	319,5	454,5	503,5
08540N	44	58	99	279	319	339	35,5	-	167,5	192,5	211	364,5	499,5	548,5
08541N	44	58	99	301	341	361	35,5	-	169,5	195,5	214	410,5	545,5	594,5
08542N	44	58	99	364	404	424	35,5	193	210	234	252,5	515,5	650,5	699,5

**Крепление ножниц винтами DIN 7981 в месте установки угловых закладных**

Крепление ножниц GIESSE в створки (КП45552+КП45553), (КПС 1087+КПС 1088), (КПТ8601+КПТ8602), (КПТ8606+КПТ8620-1), (КПТ8622+КПТ8623-1), (КПТ8626+КПТ8625), (КПТ8629+КПТ8623-1)

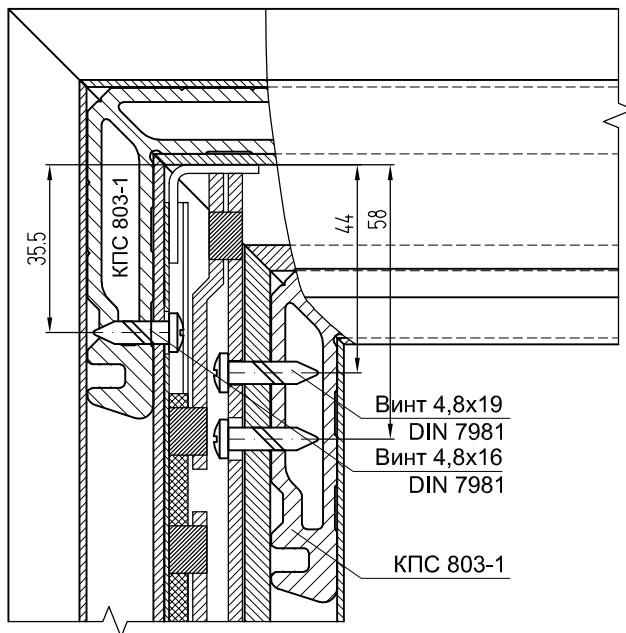

Крепление ножниц GIESSE в створки (КПТ8607+КПТ8608), (КПТ8609+КПТ8610), (КПТ8609+КПТ8611)

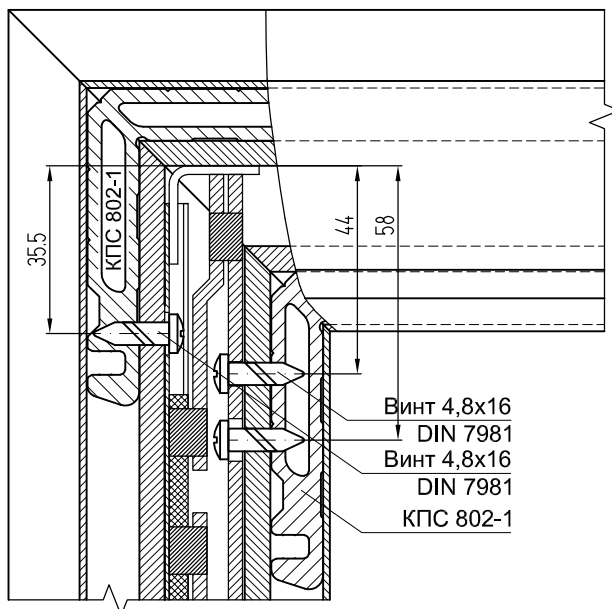

Крепление ножниц GIESSE в створку (КПС 1358+КПС 1359)

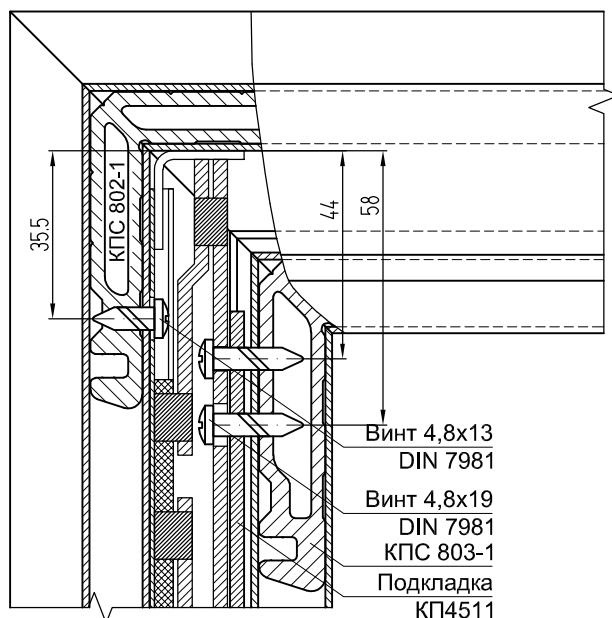

**Установка ручек  
арт. 05007, 01150**

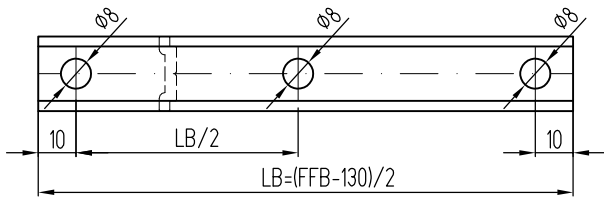

Обработка  
вертикальных передвижных  
планок КП4511 (2 шт.)

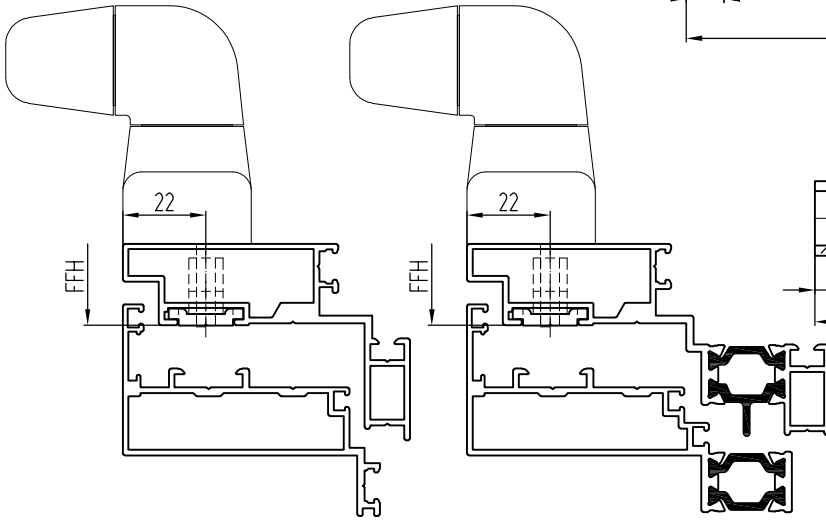
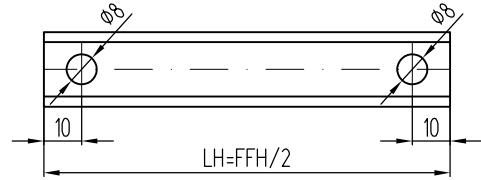

Обработка профилей створок  
под установку ручек арт.  
05007, 01150

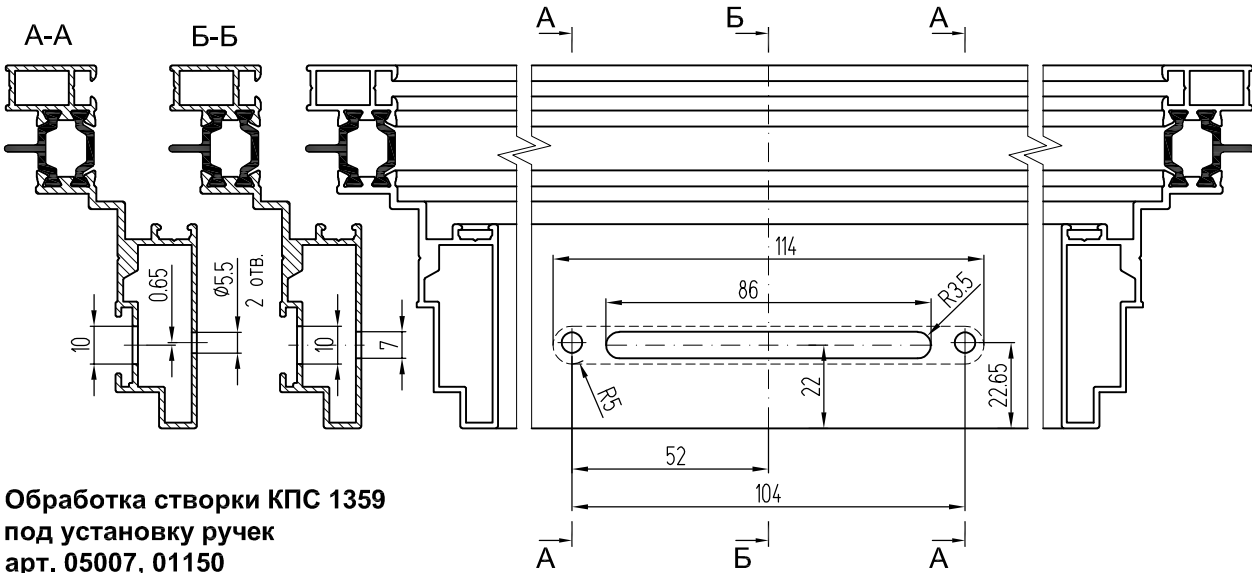

Обработка створки КПС 1359  
под установку ручек  
арт. 05007, 01150

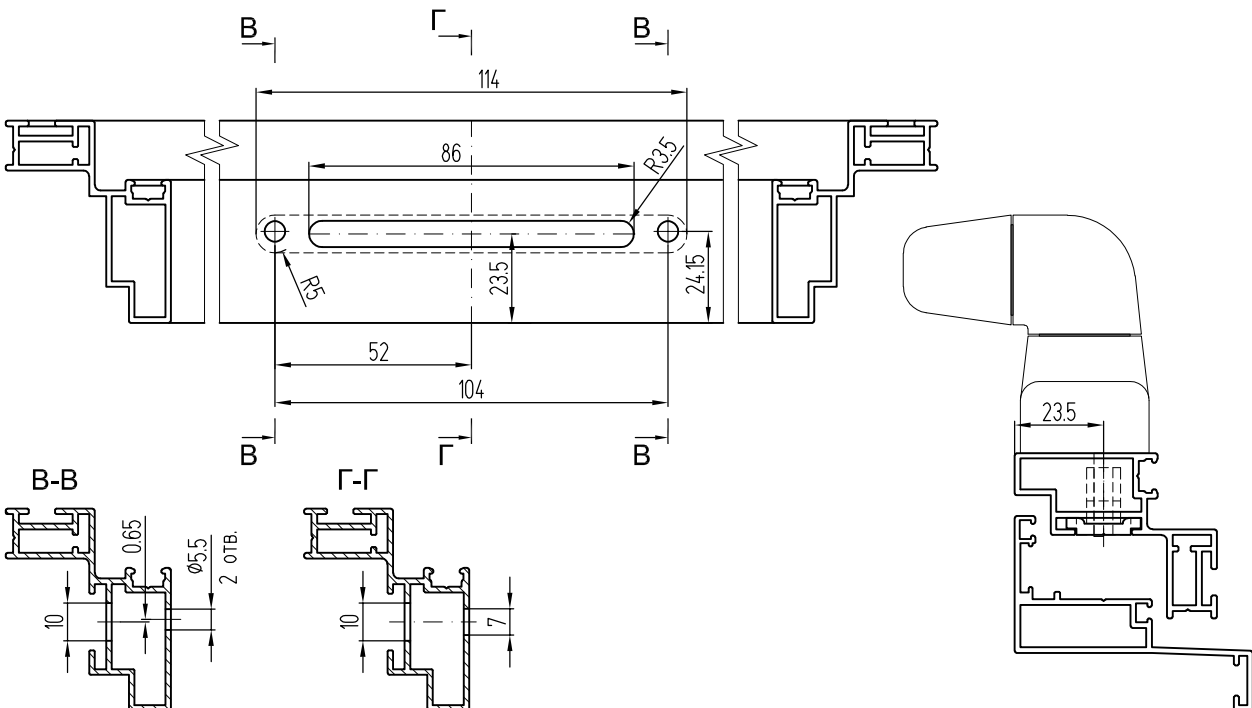

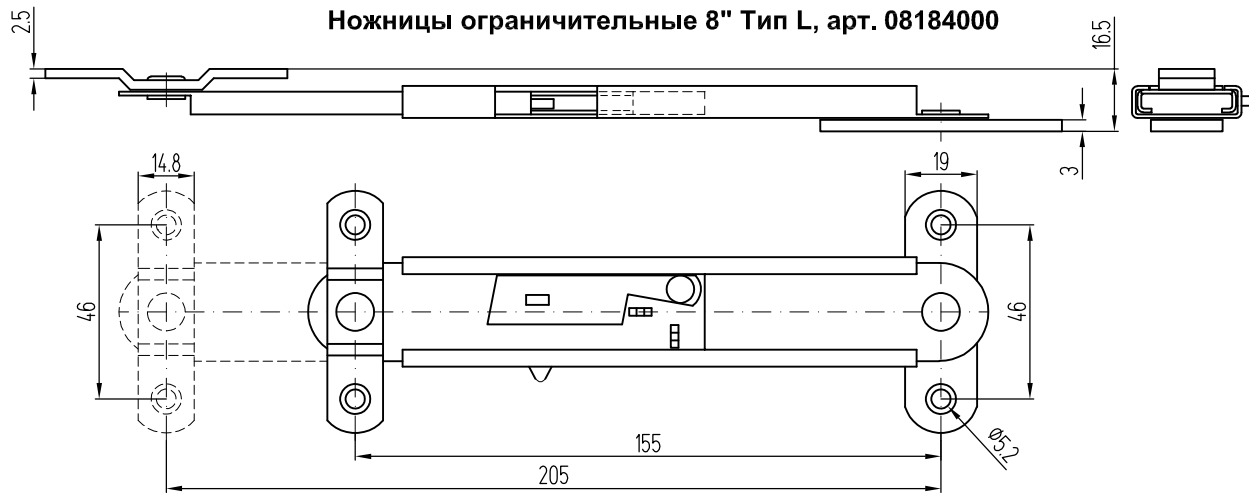

**Установка ножниц арт. 08184000 в створки** (КП45552+КП45553), (КПС 1087+КПС 1088), (КПС 1358+КПС 1359), (КПТ8608+КПТ8607), (КПТ8609+КПТ8610), (КПТ8609+КПТ8611)

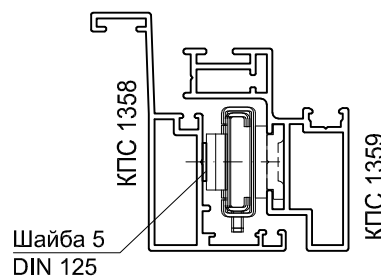
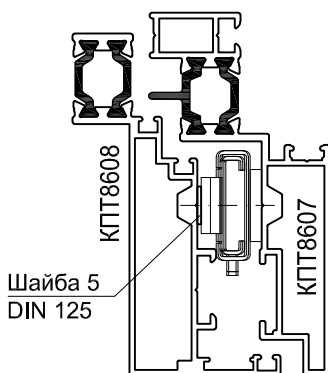
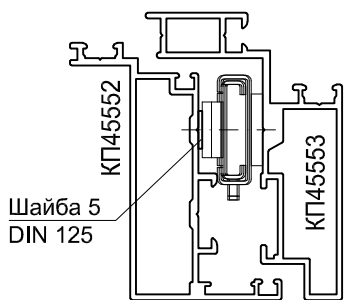

**Установка ножниц арт. 08184000 в створку** (КПТ8601+КПТ8602)

**Установка ножниц арт. 08184000 в створки** (КПТ8606+КПТ8604), (КПТ8606+КПТ8620), (КПТ8622+КПТ8623-1), (КПТ8626+КПТ8625), (КПТ8629+КПТ8623-1)

**Установка ножниц арт. 08184000 в створку** (КПТ8606+КПТ8619)

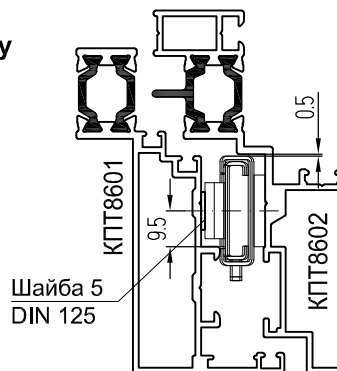
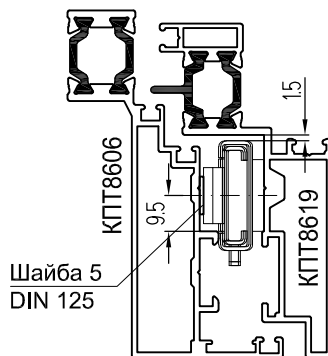
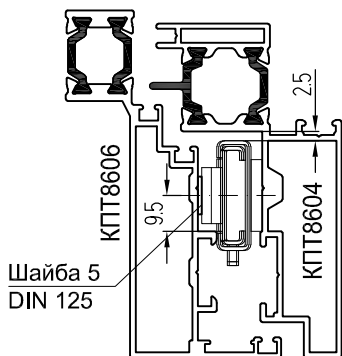

**Примечание:**

1. При креплении ножниц арт. 08184000 к раме необходимо устанавливать шайбы толщиной 1 мм для предотвращения касания подвижной части механизма о фурнитурный паз.
2. С ограничительными ножницами арт. 01954000 угловая передача не применяется.

**Установка ножниц арт. 01954000 в створку** (КПТ8601+КПТ8602)

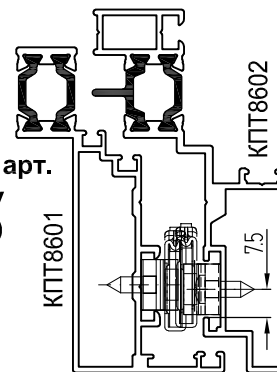

**Ножницы ограничительные, арт. 01954000**

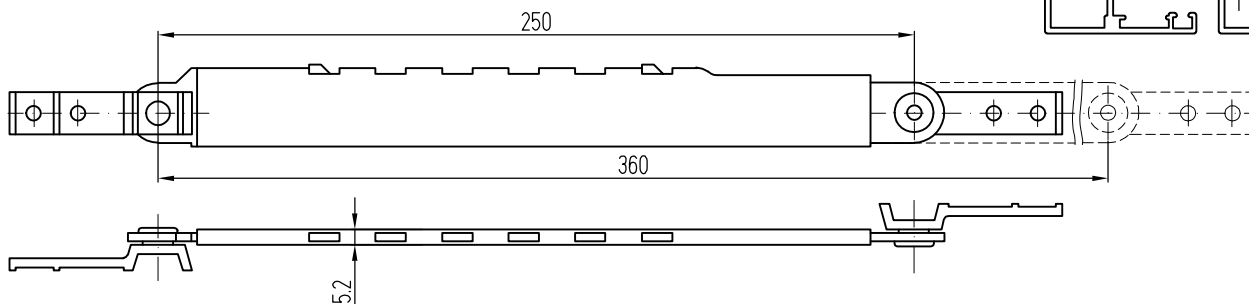

**СОСТАВ КОМПЛЕКТА**

Поз.	Артикул	Наименование
1а	0770AD	Ручка оконная с регулируемым поводком
1б	0771AD	регулируемым поводком
2	См. таблицу	Ножницы (комплект)
3	3255	Регулятор высоты
4	1515В	Угловой переключатель
5	1596С	Цапфа запорная регулируемая
6	1597А	Планка ответная регулируемая
7	3257	Скрытый верхний прижим
8	1615i	Комплект от провисания

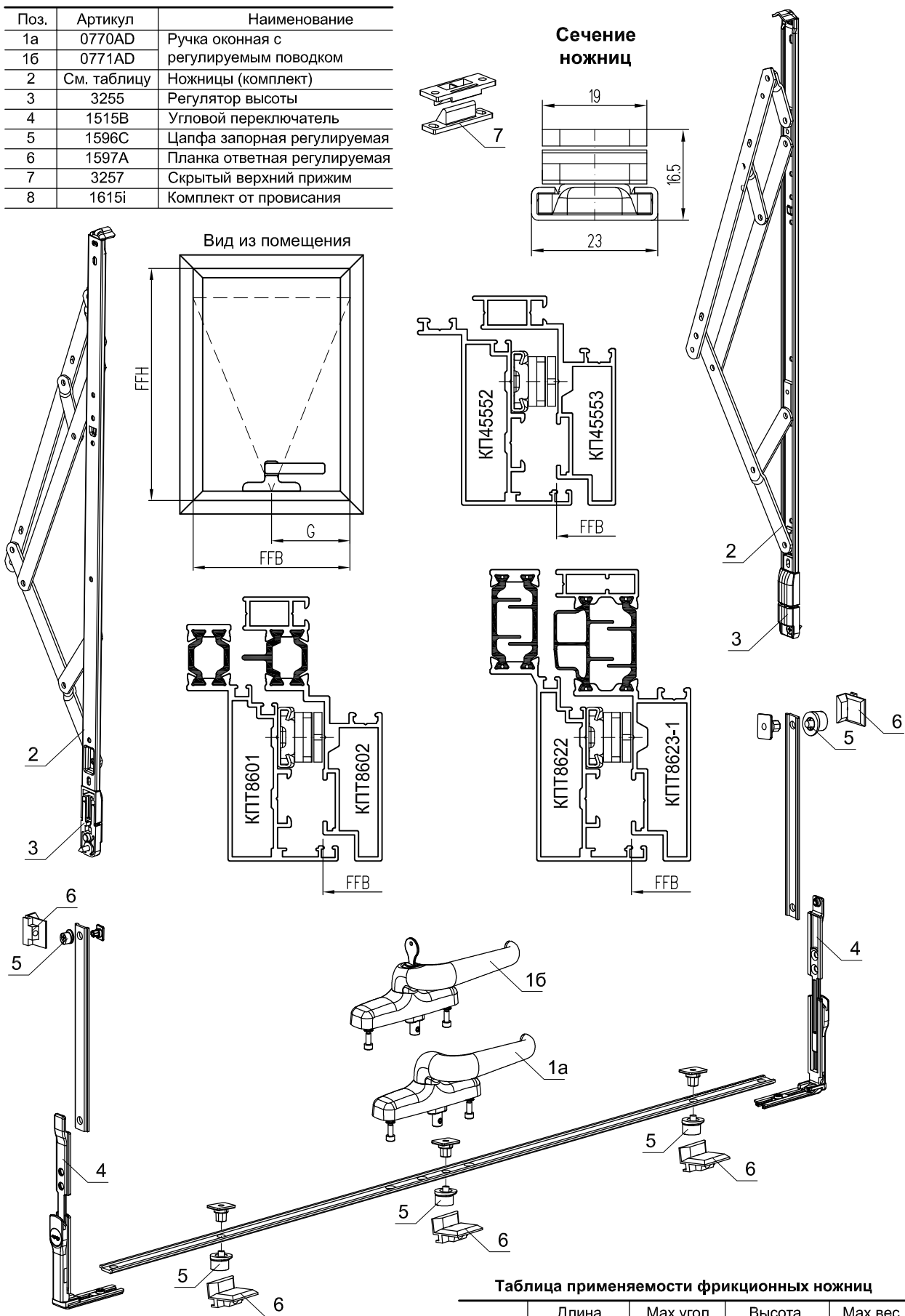

**Примечание:**

1. Поз. 8 условно не показана, устанавливается при отсутствии поз. 4 на вертикальные стороны створки.
2. Заполнение условно не показано.
3. Информация о фурнитуре носит ознакомительный характер. При заказе требуется консультация специалиста. При установке фурнитуры необходимо руководствоваться монтажной схемой.

**Таблица применимости фрикционных ножниц**

Артикул	Длина ножниц, мм	Мах угол открывания	Высота створки, мм	Мах вес створки, кг
3250А	14"	25°/30°	600 ÷ 800	70/60
3250В	417,5 (16")	25°/30°	800 ÷ 1200	90/80
3250С	462,5 (18")	25°/30°	1200 ÷ 1400	108/100
3250D	516,5 (20")	20°/25°	1400 ÷ 1600	115/108
3250F	606,5 (24")	15°/20°	1600 ÷ 1800	125/120
3250H	713 (28")	15°/20°	1800 ÷ 2000	135/130

# Установка фрикционных ножниц *farut*

Установка фрикционных ножниц 3250В (16")

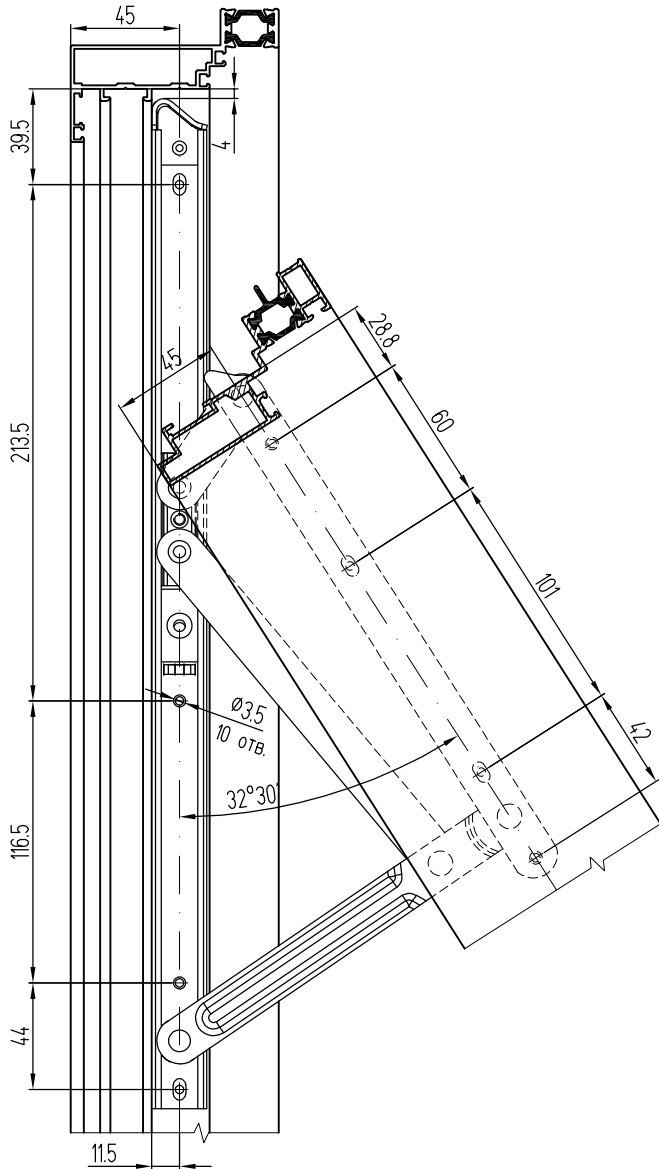

Установка фрикционных ножниц 3250С (18")

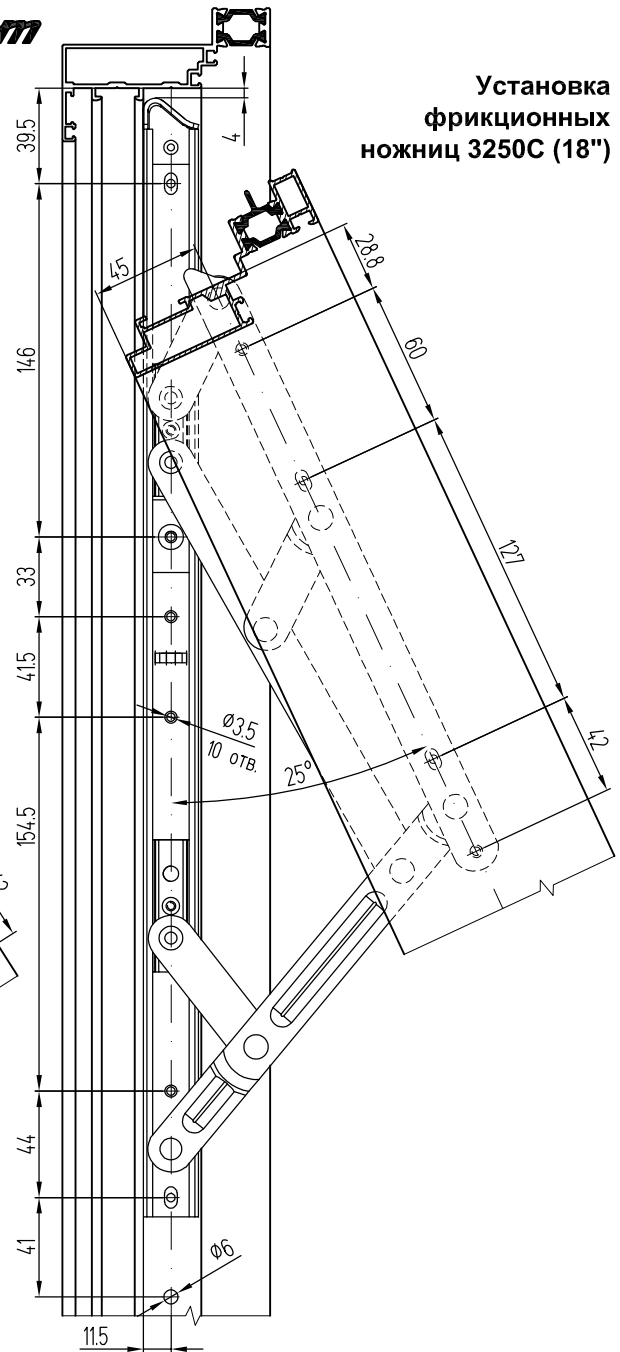

Обработка верхней перекладины рамы

A

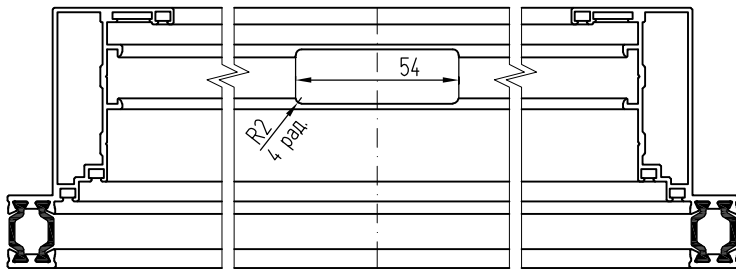

A-A (M1:2,5)

Установка скрытого верхнего прижима, арт. 3257 (M1:2)

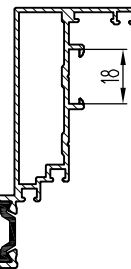

Обработка верхней перекладины створки

Б

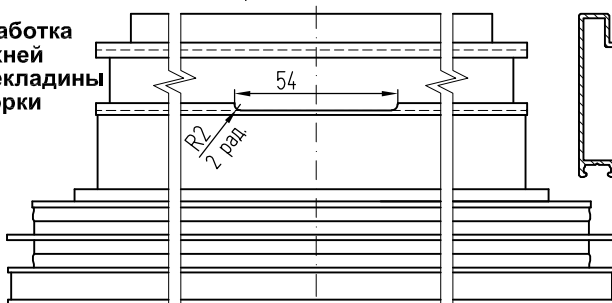

Б-Б (M1:2,5)

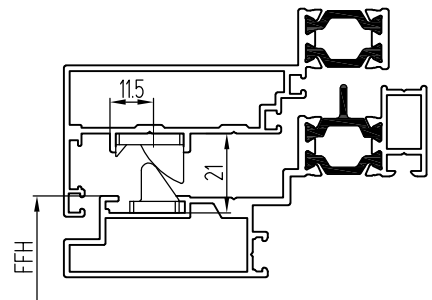

Примечание:

1. Стойка створки показана условно.
2. Заполнение створки условно не показано.



Установка фрикционных ножниц **fabrit**

Установка фрикционных ножниц 3250F (24")

Устройство регулировки, арт. 3255

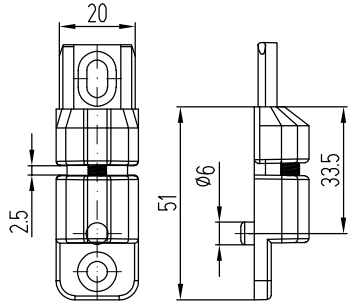

**Примечание:**  
 1. Стойка створки показана условно.  
 2. Заполнение створки условно не показано.

Установка фрикционных ножниц 3250D (20")

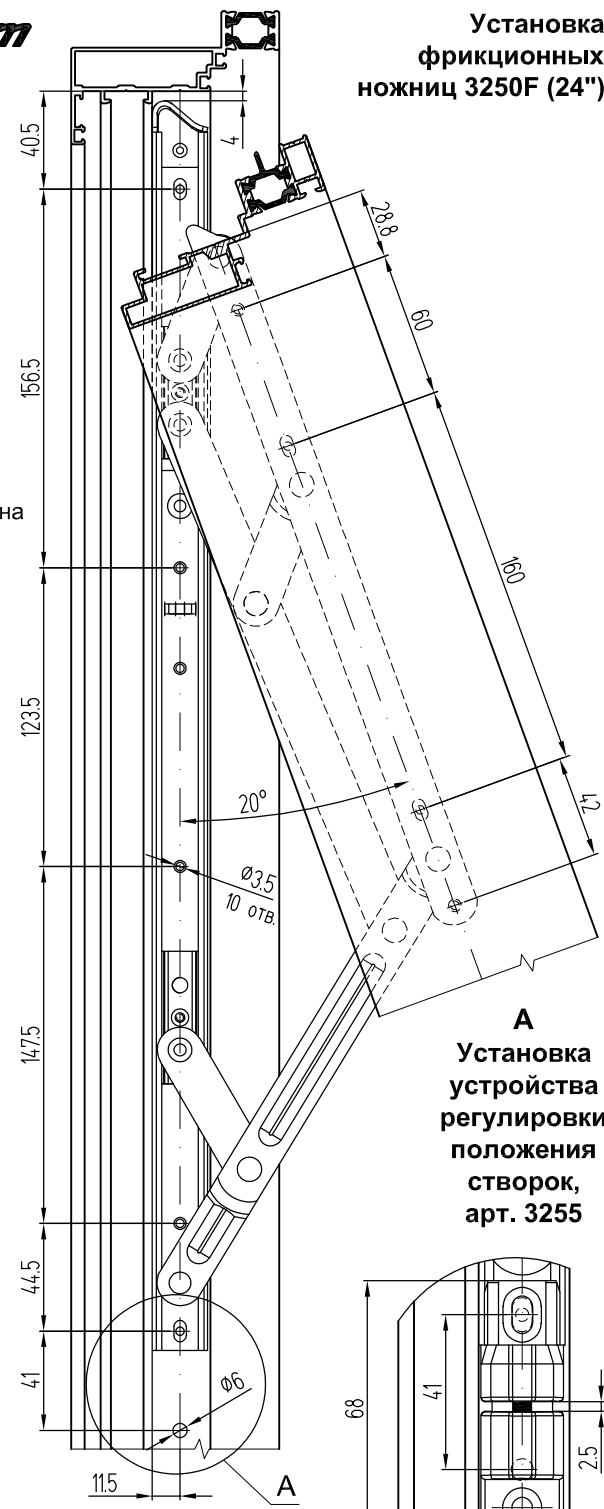
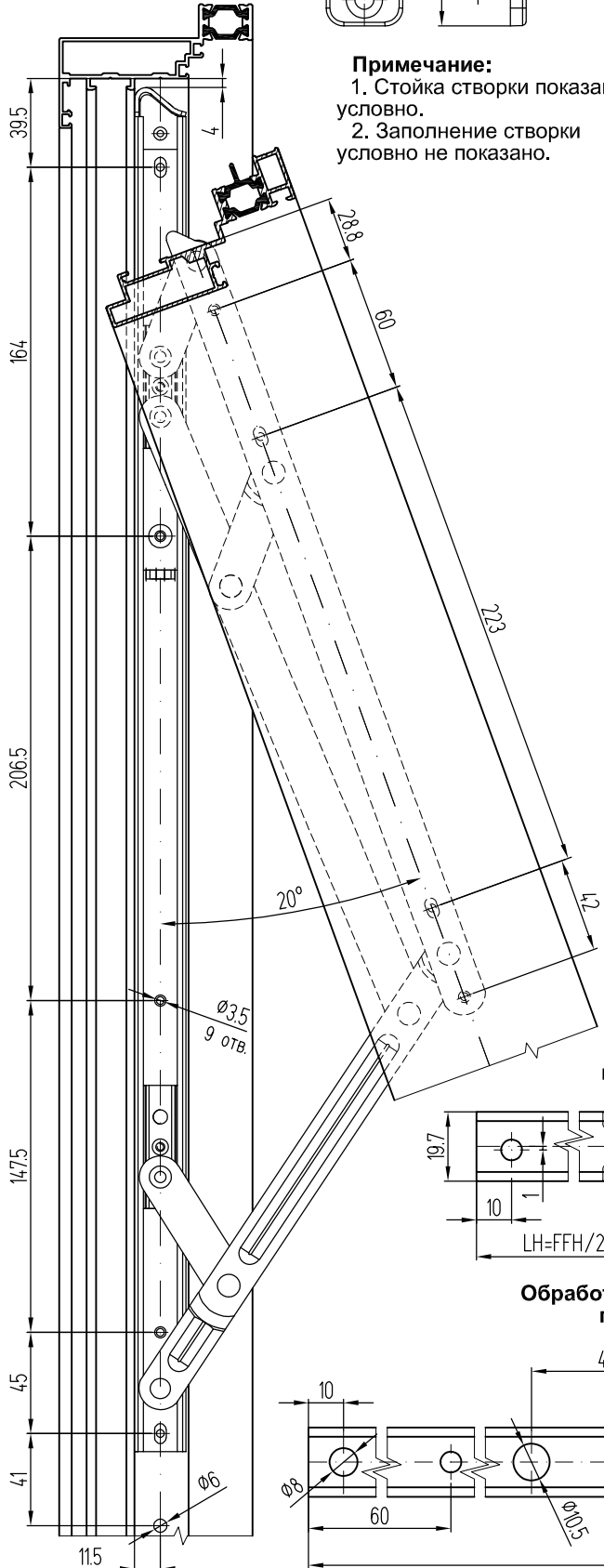

**A**  
 Установка устройства регулировки положения створок, арт. 3255

Обработка вертикальных передвигающих планок КП4511

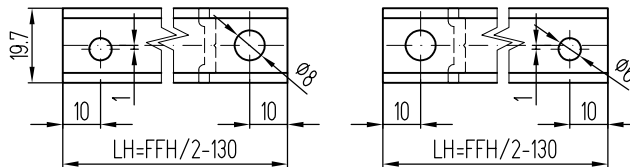

Обработка горизонтальной передвигающей планки КП4511 (вид сверху)

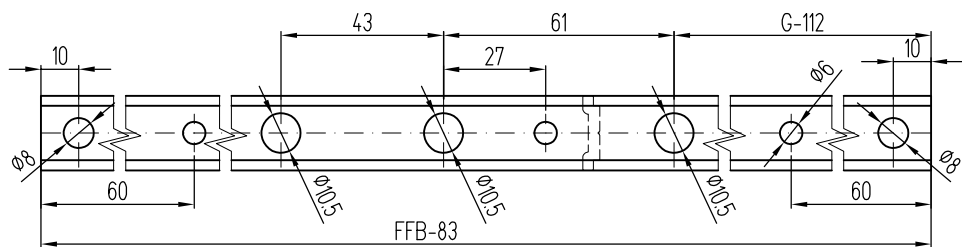

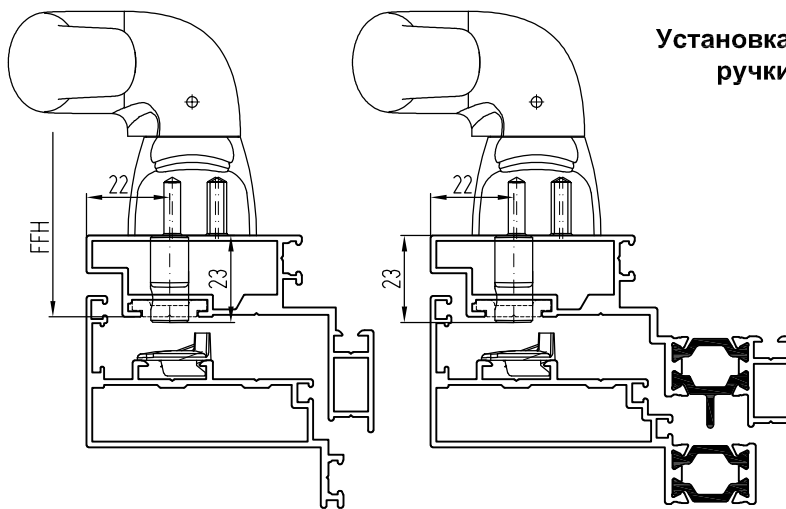
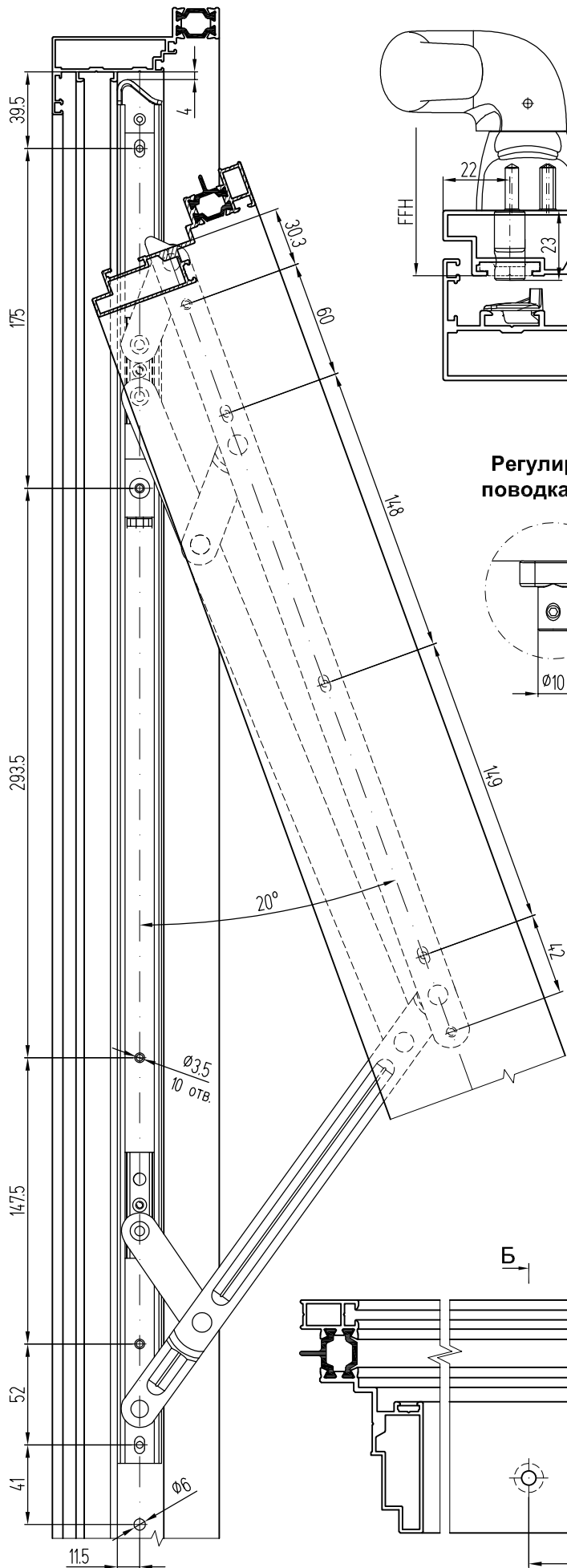

Регулировка поводка ручек

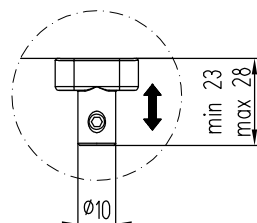

Установка цапфы и ответной планки

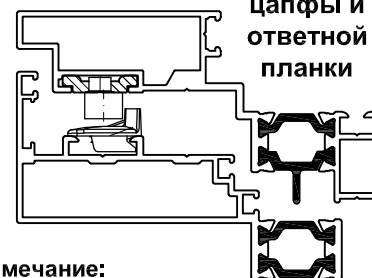

Примечание:  
 1. Заполнение условно не показано.

Обработка профилей створок под установку ручек 0770AD, 0771AD

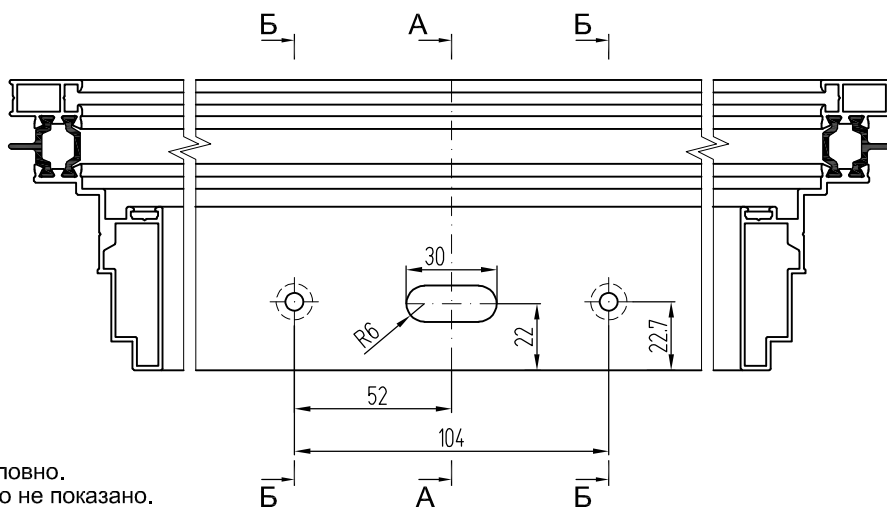
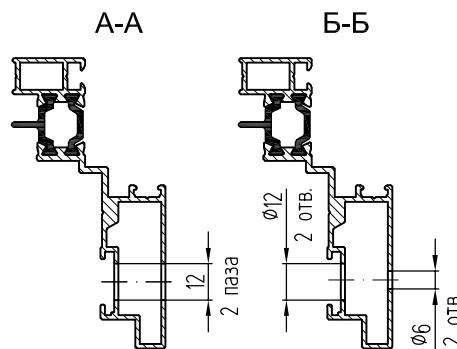

Примечание:  
 1. Стойка створки показана условно.  
 2. Заполнение створки условно не показано.

## Крепление ножниц винтами DIN 7981 в месте установки угловых закладных

Крепление ножниц Farim в створки (КП45552+КП45553), (КПС 1087+КПС 1088), (КПТ8601+КПТ8602), (КПТ8606+КПТ8620-1), (КПТ8622+КПТ8623-1), (КПТ8626+КПТ8625), (КПТ8629+КПТ8623-1)

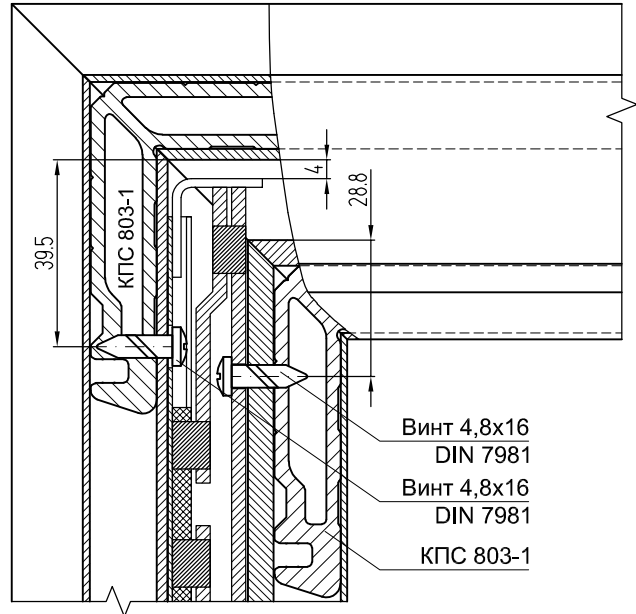

Крепление ножниц Farim в створки (КПТ8607+КПТ8608), (КПТ8609+КПТ8610), (КПТ8609+КПТ8611)

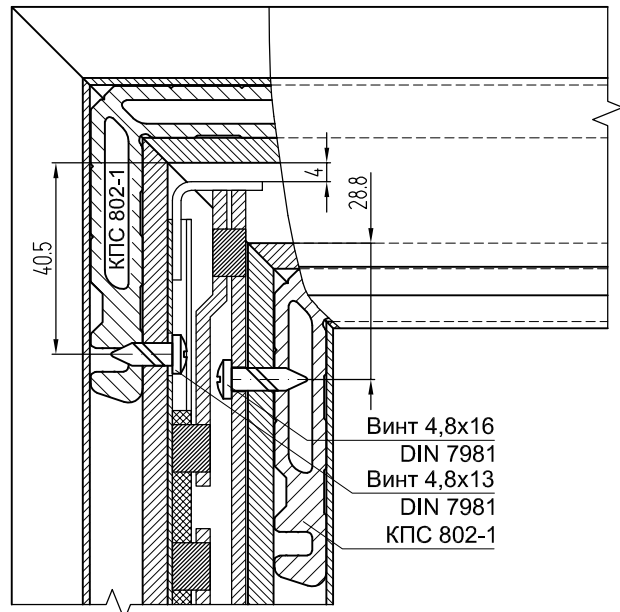

Крепление ножниц Farim в створку (КПС 1358+КПС 1359)

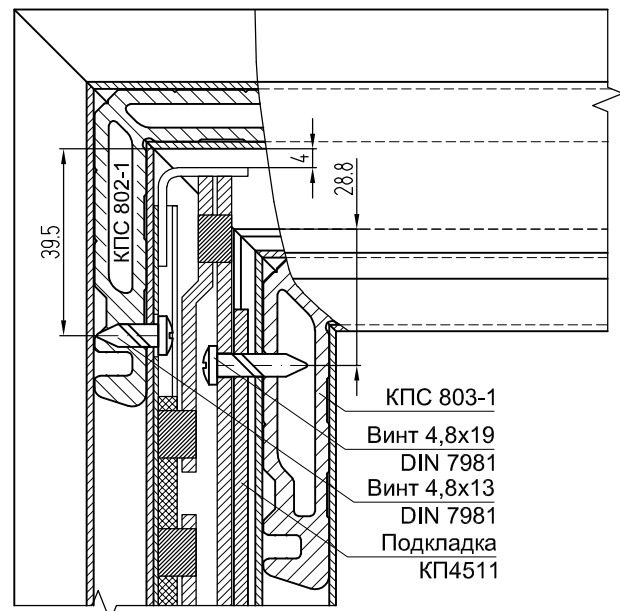

**СОСТАВ КОМПЛЕКТА**

Поз.	Артикул	Наименование
1a	0770AD	Ручка оконная с регулируемым поводком
1б	0771AD	регулируемым поводком
2	См. таблицу	Ножницы (комплект)
3	3255	Регулятор высоты
4	1515B	Угловой переключатель
5	1595	Цапфа запорная
6	1598С	Планка ответная
7	3257	Скрытый верхний прижим
8	1615i	Комплект от провисания

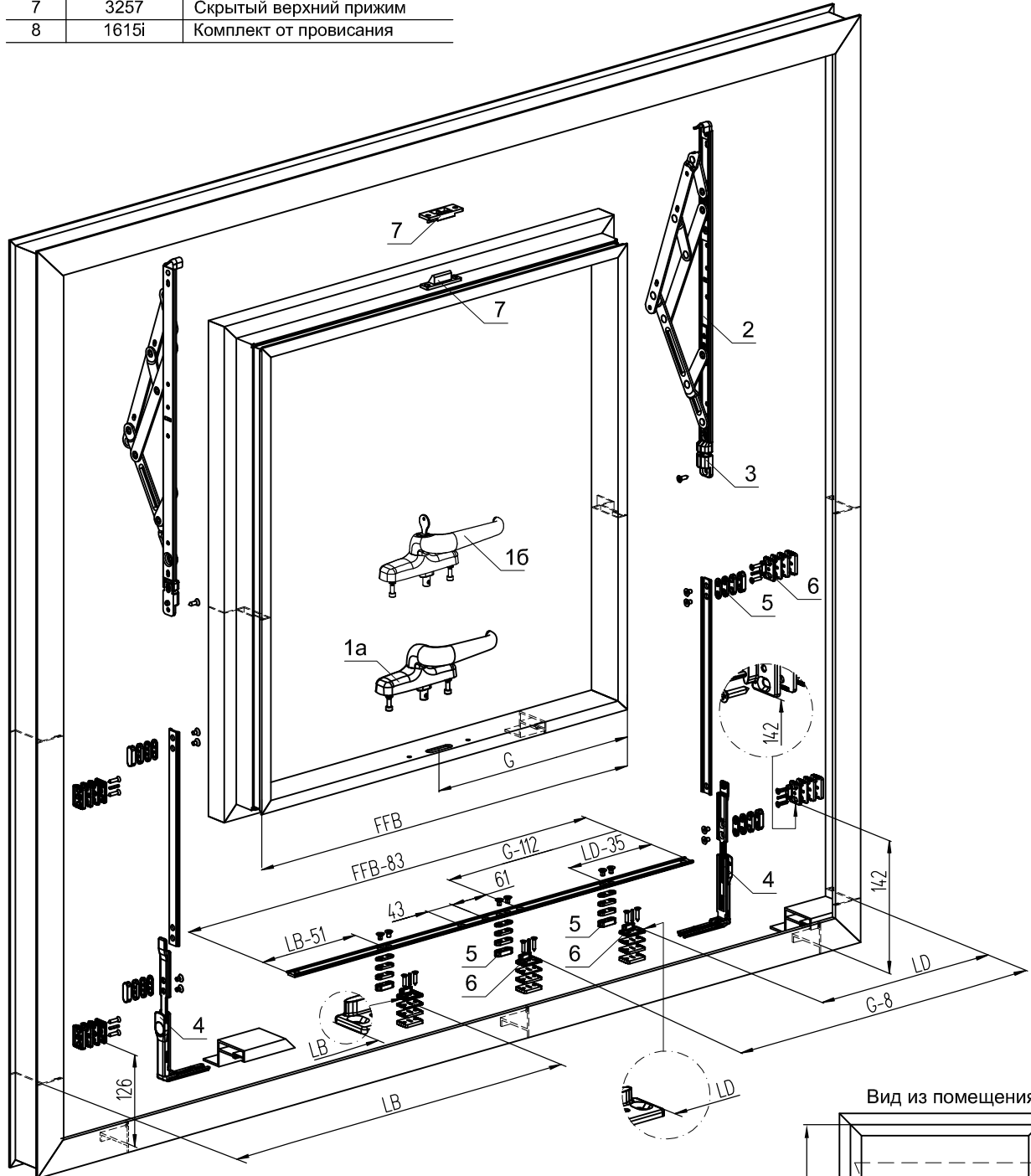
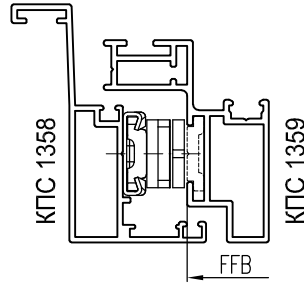
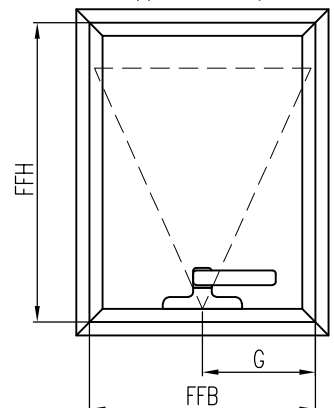
**Вид из помещения**

**Примечание:**

1. Поз. 8 условно не показана, устанавливается при отсутствии поз. 4 на вертикальные стороны створки.
2. Заполнение условно не показано.
3. Рекомендованные размеры LD и LB равны 160-180 мм при наличии поз. 4. Если поз. 4 отсутствует, размеры LD и LB принимают 100-120 мм.
4. Информация о фурнитуре носит ознакомительный характер. При заказе требуется консультация специалиста. При установке фурнитуры необходимо руководствоваться монтажной схемой.

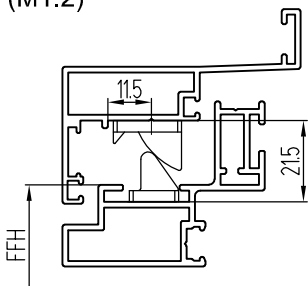
**Установка скрытого верхнего прижима (M1:2)**



**Примечание:** Заполнение створки условно не показано.

**Установка цапфы и ответной планки**

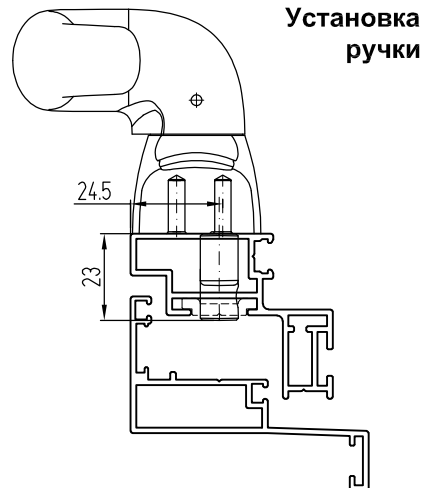
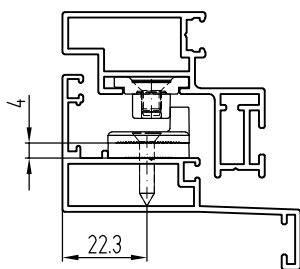

**Установка ручки**

**Обработка створки КПС 1359 под установку ручек 0770AD, 0771AD**

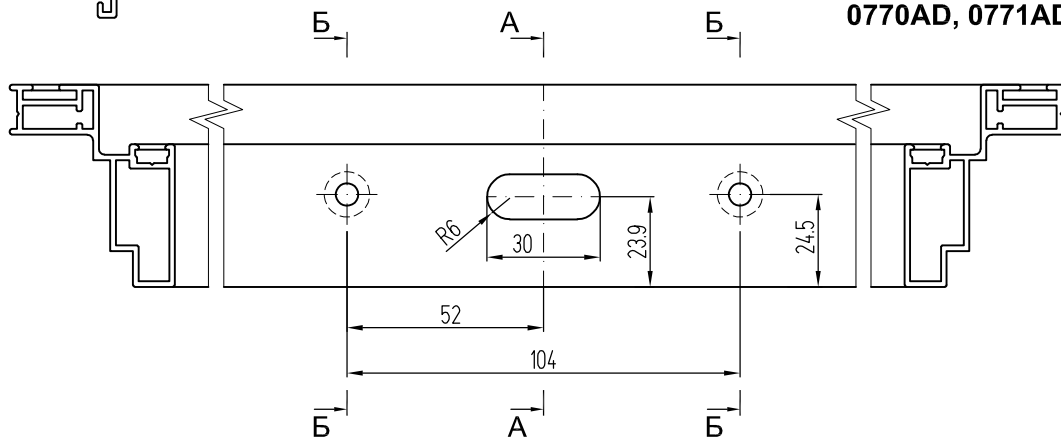

**Обработка вертикальных передвигающих планок КП4511 (2 шт.)**

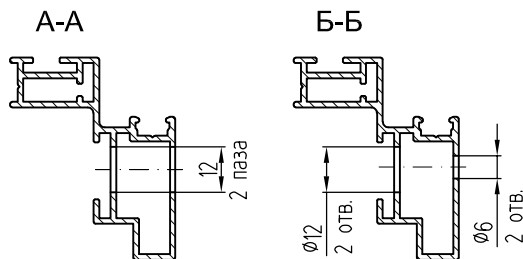
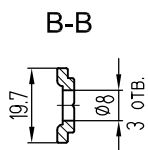
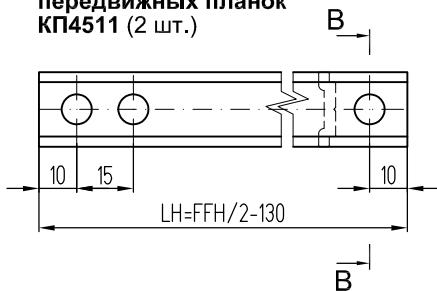

**Обработка горизонтальной передвигающей планки КП4511**

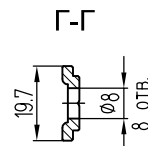
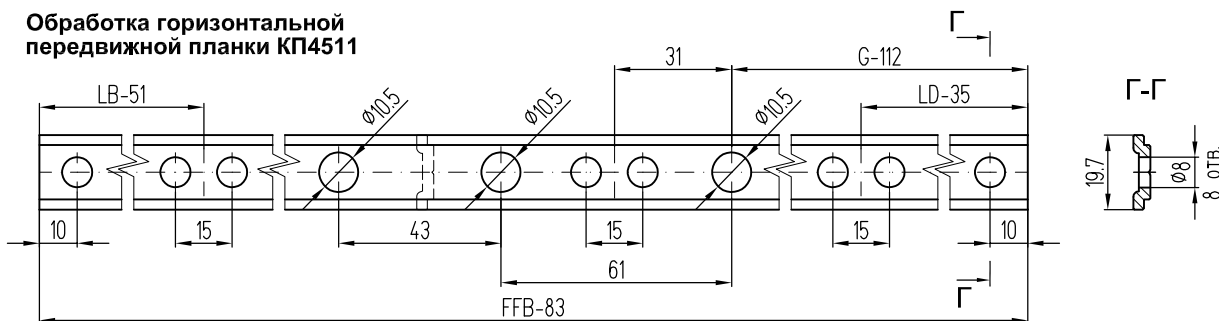



# Установка телескопических ножниц Stublina

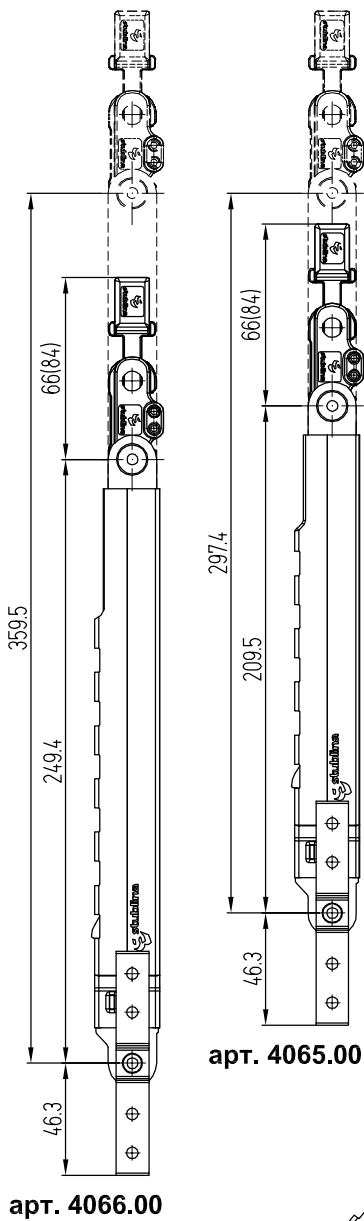

арт. 4065.00

арт. 4066.00

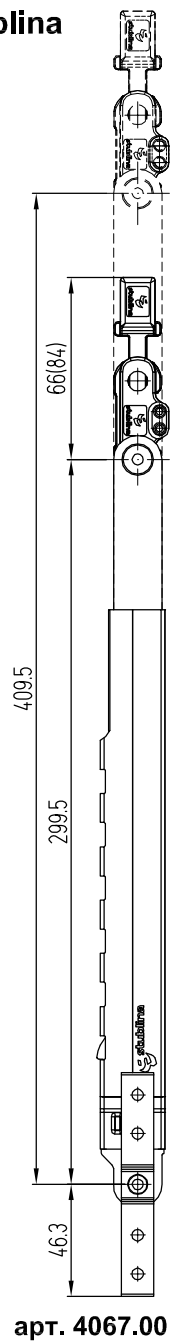
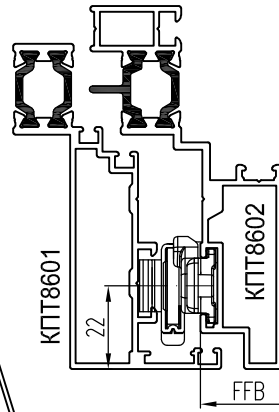
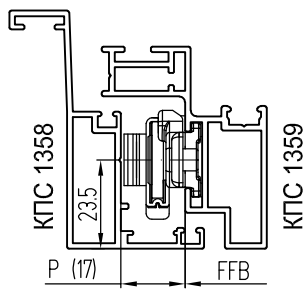

арт. 4067.00



Таблица длин привязки D в зависимости от артикула телескопических ножниц

Артикул	Длина D, мм	Длина E, мм
4065.00	413	D-268.5+P
4066.00	453	D-268.5+P
4067.00	503	D-268.5+P

Обработка горизонтальных передвижных планок КП4511

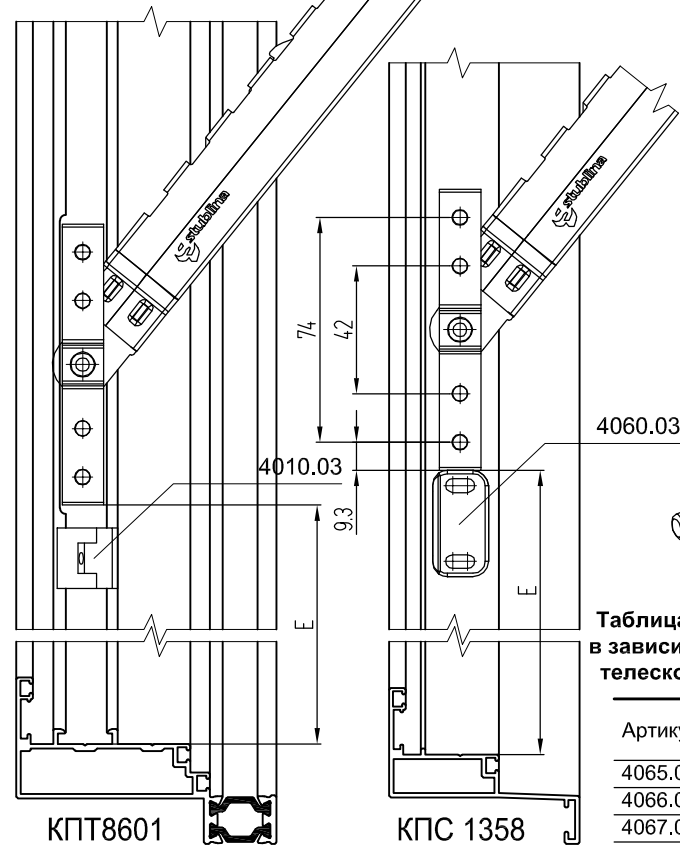
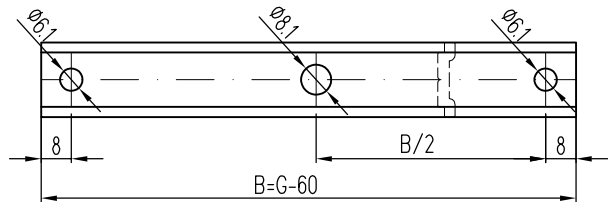
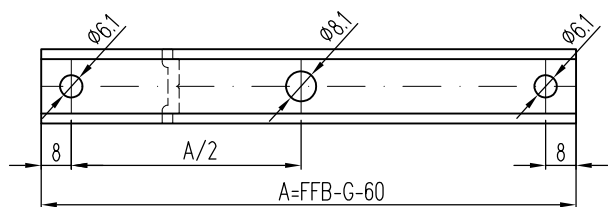

Обработка вертикальных передвижных планок КП4511 (2 шт.)

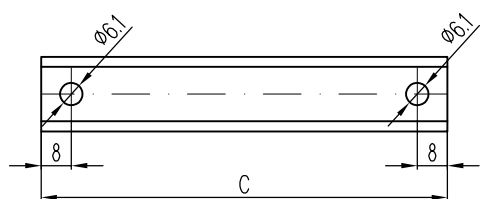

Обработка вертикальных передвижных планок КП4511 (2 шт.)

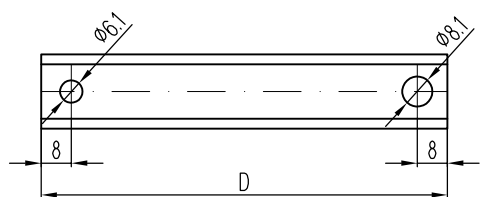

Установка цапфы и ответной планки

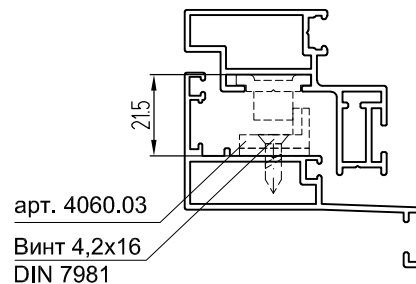
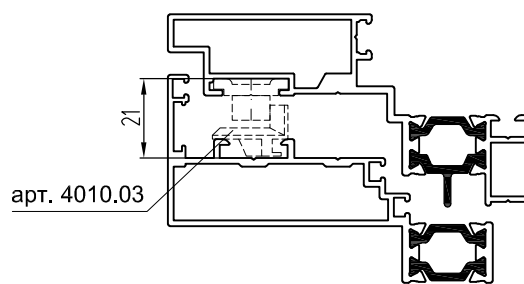

Установка скрытого прижима арт. 4060.45

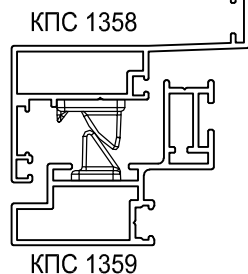
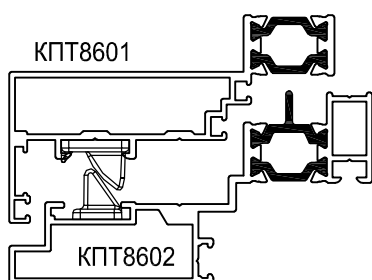
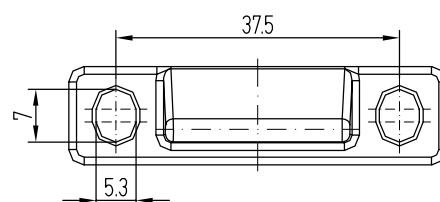
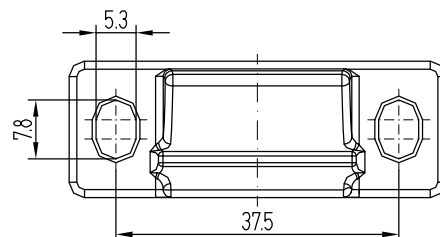
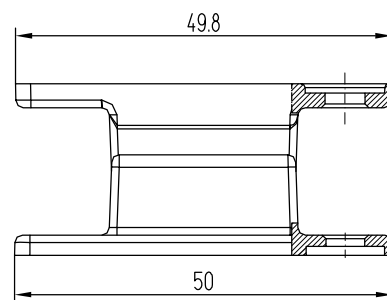
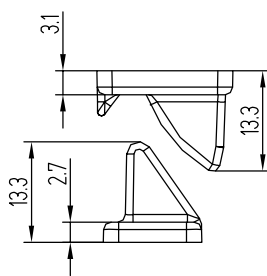
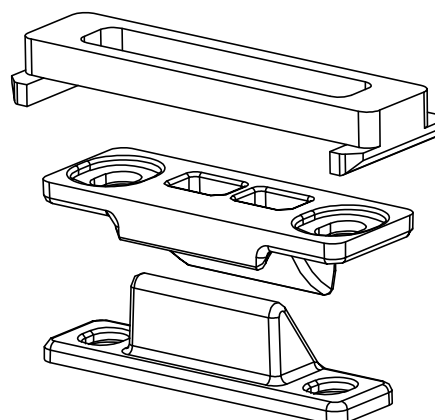



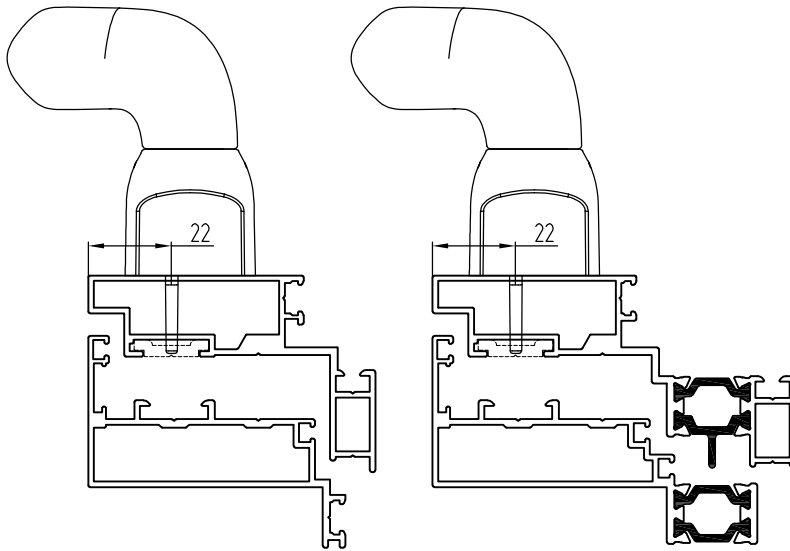

Обработка профилей створок  
под установку ручки  
арт. 1140.00.300

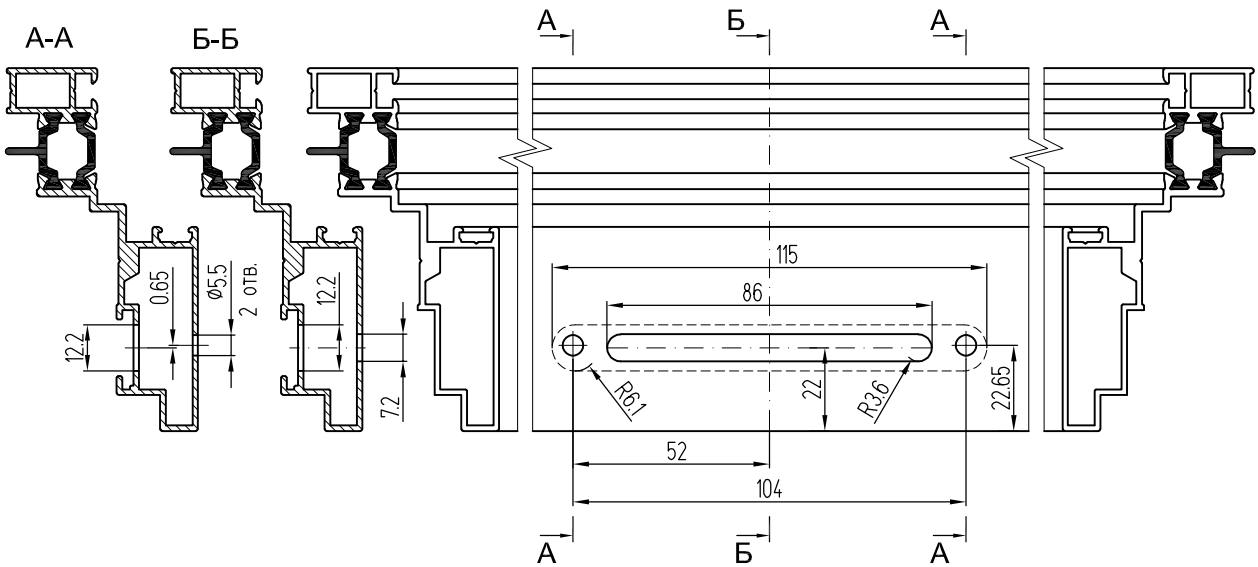

Обработка створки КПС 1359  
под установку ручки  
1140.00.300

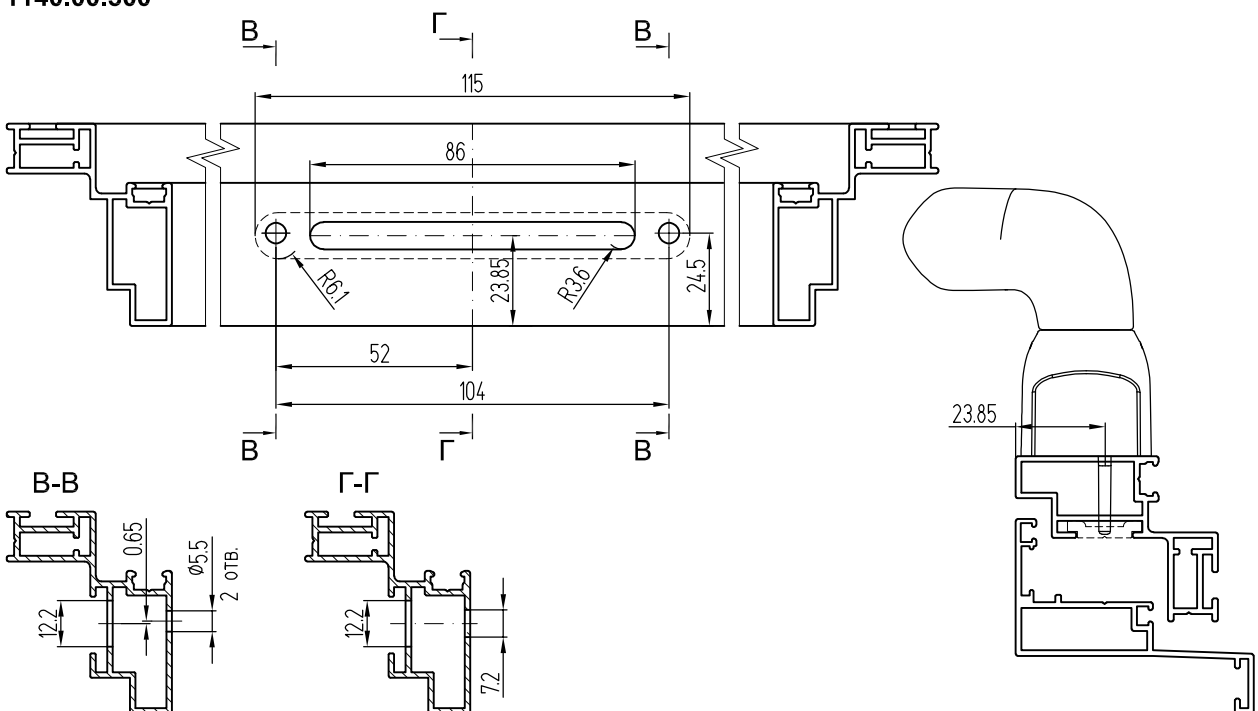

# Установка фрикционных ножниц Stublina и регулирующего механизма для ножниц в створку КПС 1359 (на примере ножниц 4060.09.55R)

ФУРНИТУРА СТВОРОК

СИСТЕМЫ СИАЛ КП68, КПТ86

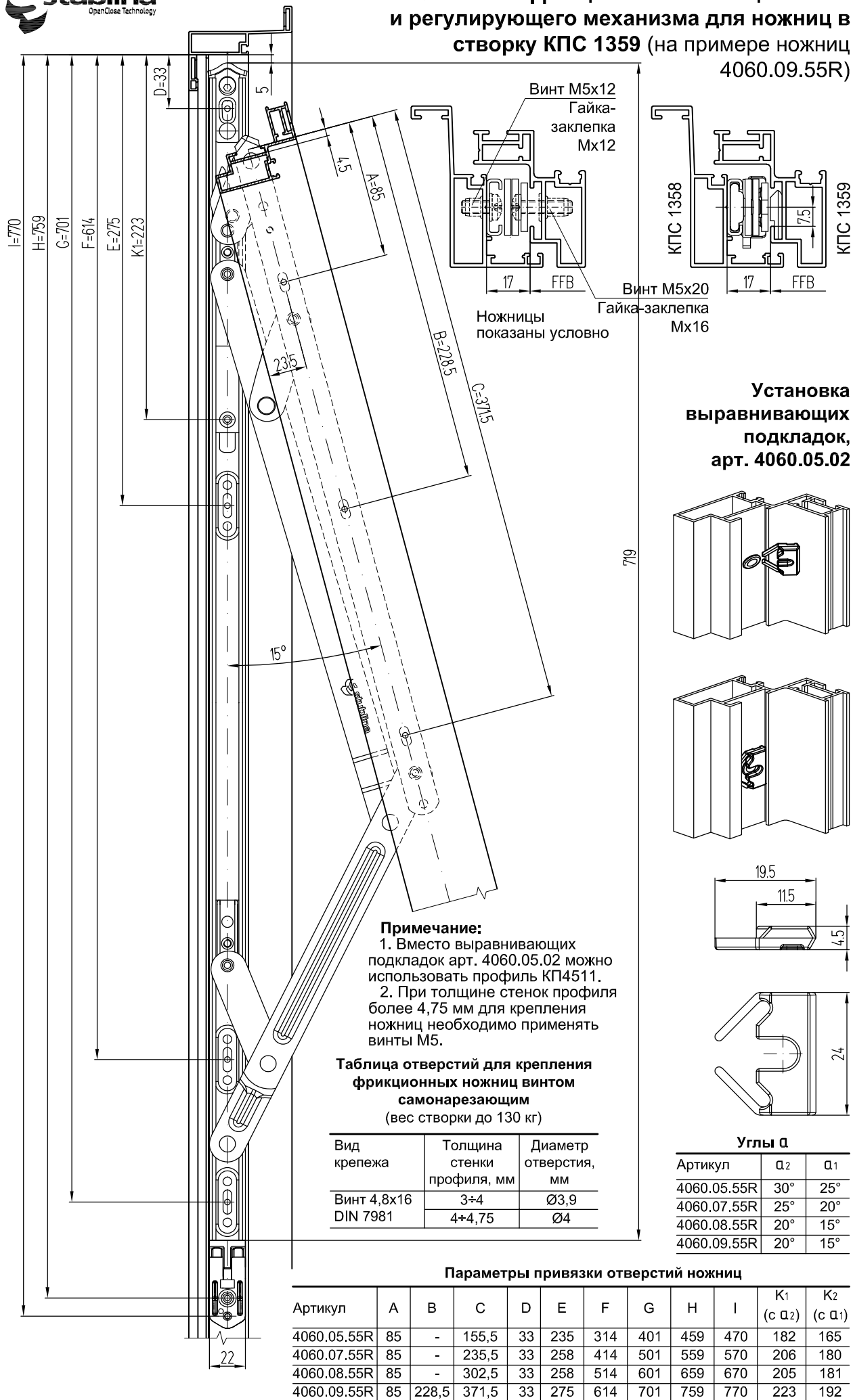

**Примечание:**  
 1. Вместо выравнивающих подкладок арт. 4060.05.02 можно использовать профиль КП4511.  
 2. При толщине стенок профиля более 4,75 мм для крепления ножниц необходимо применять винты М5.

**Таблица отверстий для крепления фрикционных ножниц винтом самонарезающим (вес створки до 130 кг)**

Вид крепежа	Толщина стенки профиля, мм	Диаметр отверстия, мм
Винт 4,8x16 DIN 7981	3÷4	Ø3,9
	4÷4,75	Ø4

## Установка выравнивающих подкладок, арт. 4060.05.02

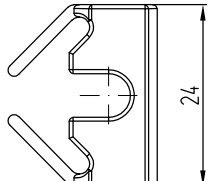
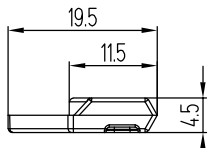
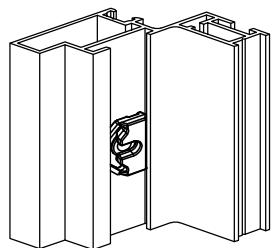
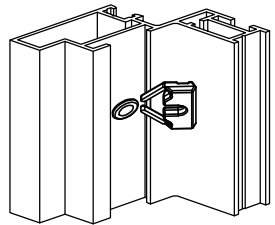

**Углы α**

Артикул	α <sub>2</sub>	α <sub>1</sub>
4060.05.55R	30°	25°
4060.07.55R	25°	20°
4060.08.55R	20°	15°
4060.09.55R	20°	15°

**Параметры привязки отверстий ножниц**

Артикул	A	B	C	D	E	F	G	H	I	K <sub>1</sub> (с α <sub>2</sub> )	K <sub>2</sub> (с α <sub>1</sub> )
4060.05.55R	85	-	155,5	33	235	314	401	459	470	182	165
4060.07.55R	85	-	235,5	33	258	414	501	559	570	206	180
4060.08.55R	85	-	302,5	33	258	514	601	659	670	205	181
4060.09.55R	85	228,5	371,5	33	275	614	701	759	770	223	192

## Установка фрикционных ножниц Stublina и регулирующего механизма для ножниц (на примере ножниц 4060.09.55R)

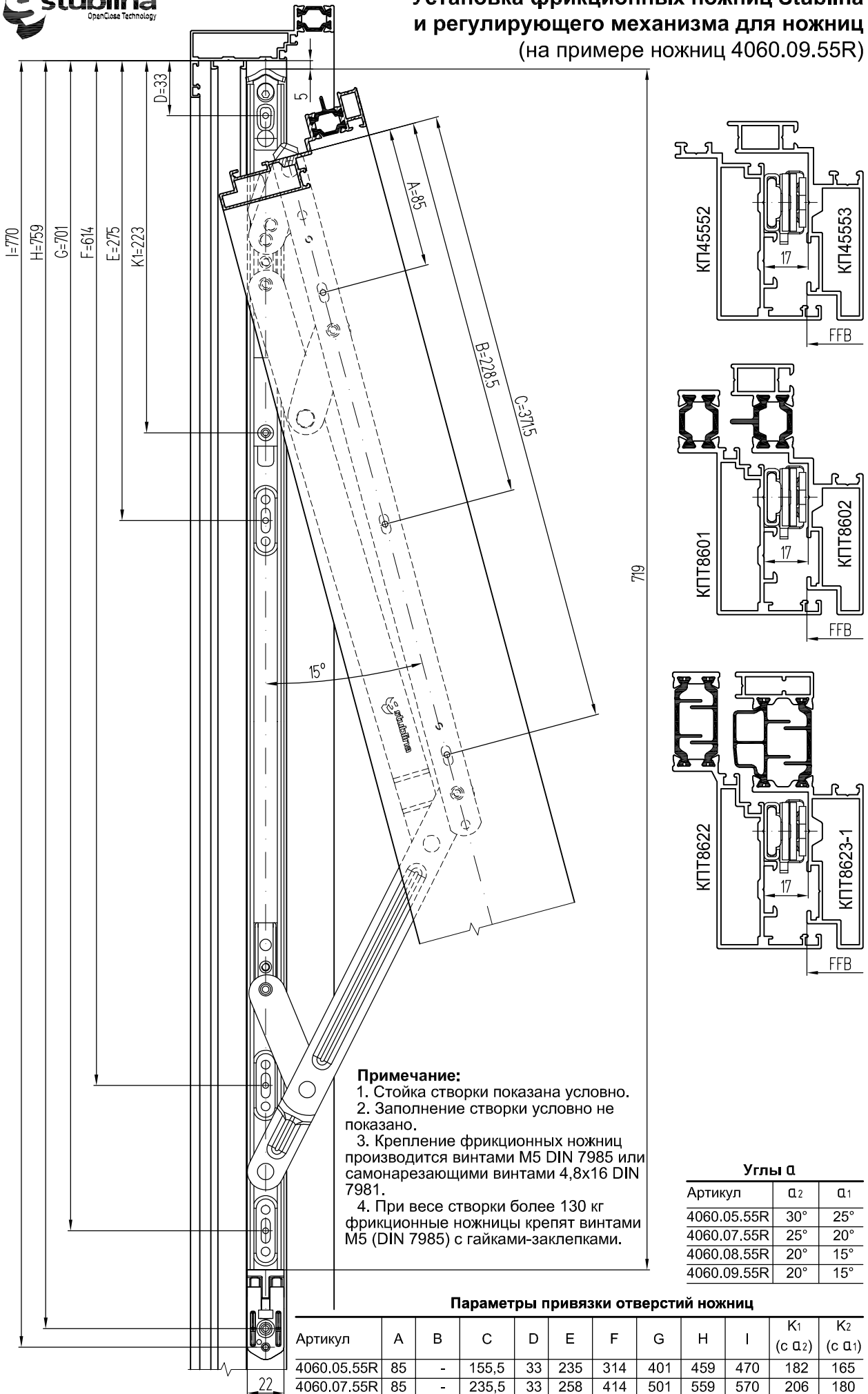



Таблица применимости фрикционных ножиц

Артикул	Длина ножиц, мм	Мах угол открывания	Высота створки, мм	Мах вес створки, кг
4060.05.55R	419	25°/30°	600 ÷ 1200	130/180*
4060.07.55R	519	20°/25°	1200 ÷ 1600	130/180*
4060.08.55R	619	15°/20°	1600 ÷ 1800	130/180*
4060.09.55R	719	15°/20°	1800 ÷ 2000	130/180*

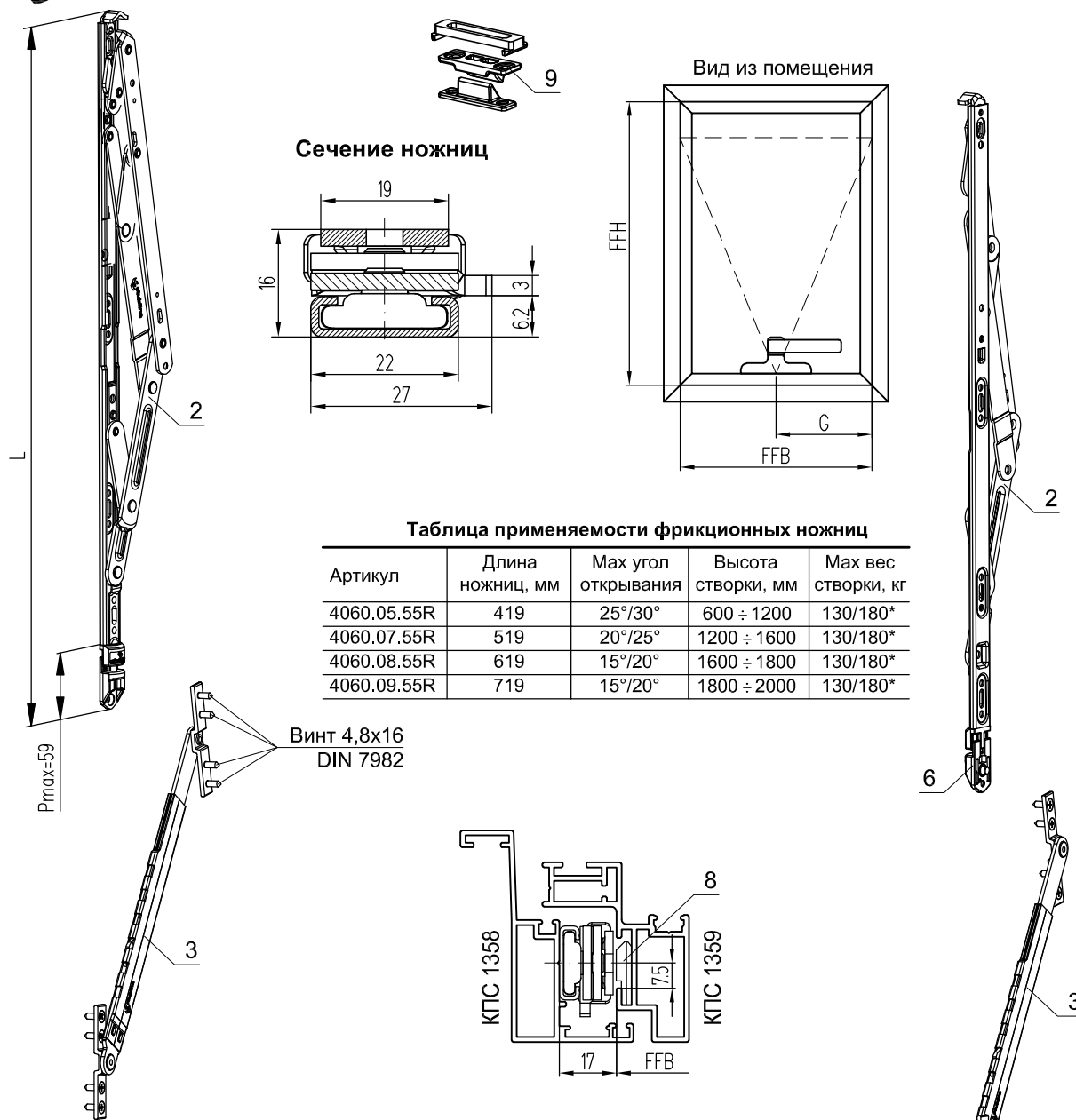
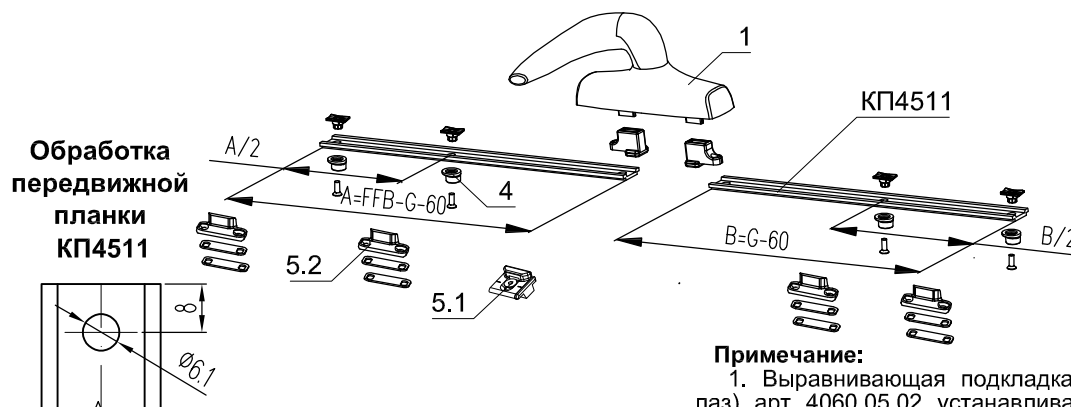

**СОСТАВ КОМПЛЕКТА**

Поз.	Артикул	Наименование
1	1140.00.300	Ручка оконная
2	См. таблицу	Ножницы (комплект)
3	См. таблицу	Телескопические ножницы
4	4010.27	Цапфа запорная эксцентриковая
5.1	4010.03	*Планка ответная
5.2	4060.03	
6	4060.04.00	Регулирующий механизм для ножиц
7	4060.09.50R	Крепежный набор для фрикционных ножиц
8	4060.05.02	Выравнивающая подкладка
9	4060.45	**Скрытый прижим

**Примечание:**

1. Выравнивающая подкладка пластиковая (в паз), арт. 4060.05.02, устанавливается под каждую точку крепления ножиц при монтаже на фурнитурный паз створки КПС 1359. Для одной створки необходимо 8-10 штук.
2. \*Планка ответная 4060.03 применяется только с рамой КПС 1358.
3. \*\*Скрытый прижим применяется при ширине створки более 1000 мм. Устанавливается на верхней перекладине рамы и створки.
4. Заполнение условно не показано.
5. Информация о фурнитуре носит ознакомительный характер. При заказе требуется консультация специалиста. При установке фурнитуры необходимо руководствоваться монтажной схемой.

# Установка телескопических ножниц Stublina



Таблица длин привязки D в зависимости от артикула телескопических ножниц

Артикул	Длина D, мм
4065.30	256-Р
4066.30	296-Р
4067.30	346-Р

**Крепление ножиц винтами DIN 7981 в месте установки угловых закладных**

**Крепление ножиц Stublina в створки** (КП45552+КП45553), (КПС 1087+КПС 1088), (КПТ8601+КПТ8602), (КПТ8606+КПТ8620-1), (КПТ8622+КПТ8623-1), (КПТ8626+КПТ8625), (КПТ8629+КПТ8623-1)

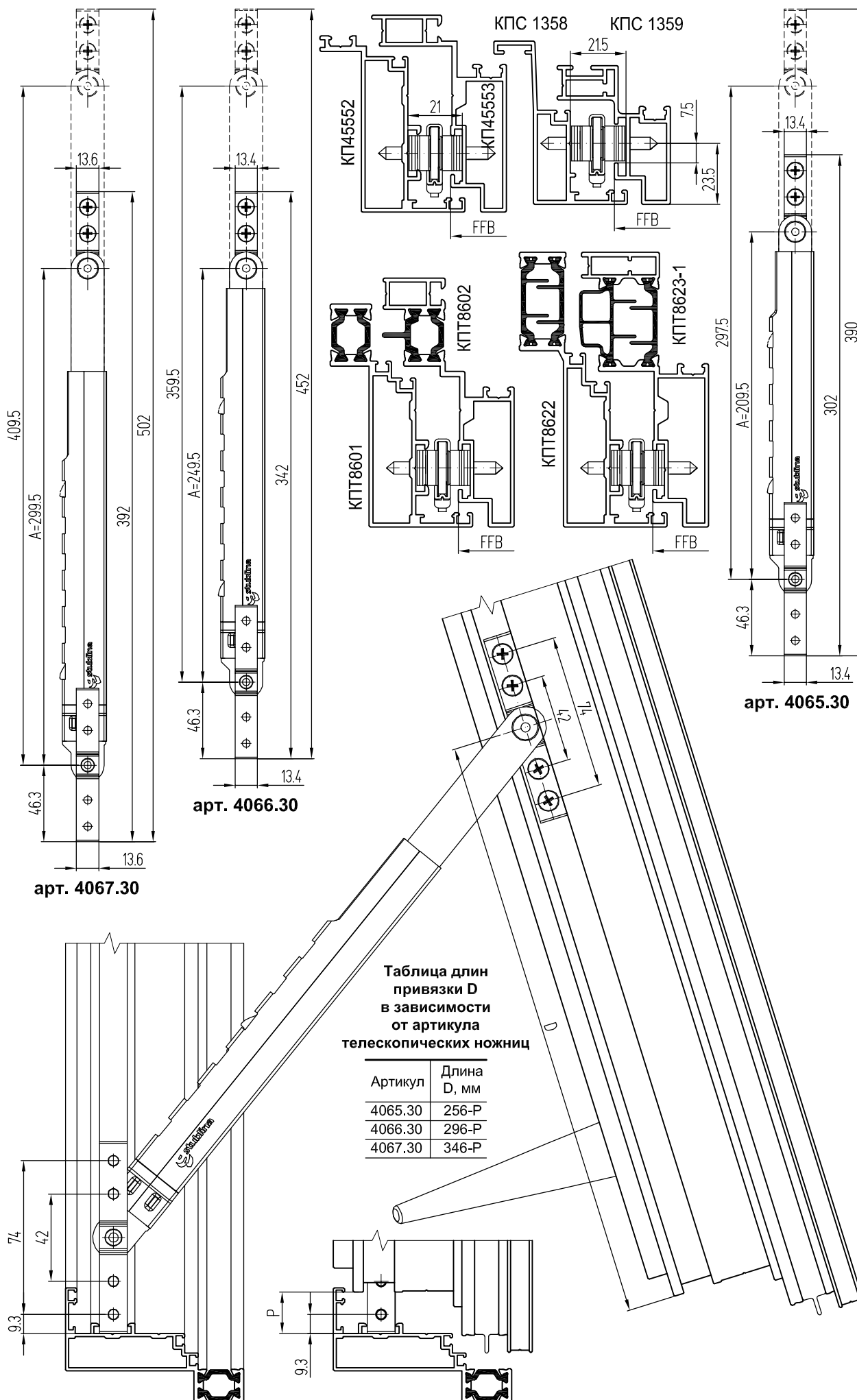
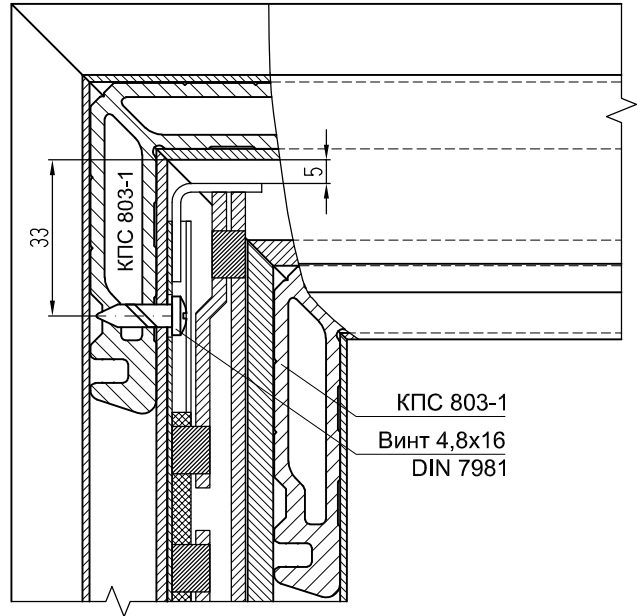

**Крепление ножиц Stublina в створки** (КПТ8607+КПТ8608), (КПТ8609+КПТ8610), (КПТ8609+КПТ8611)

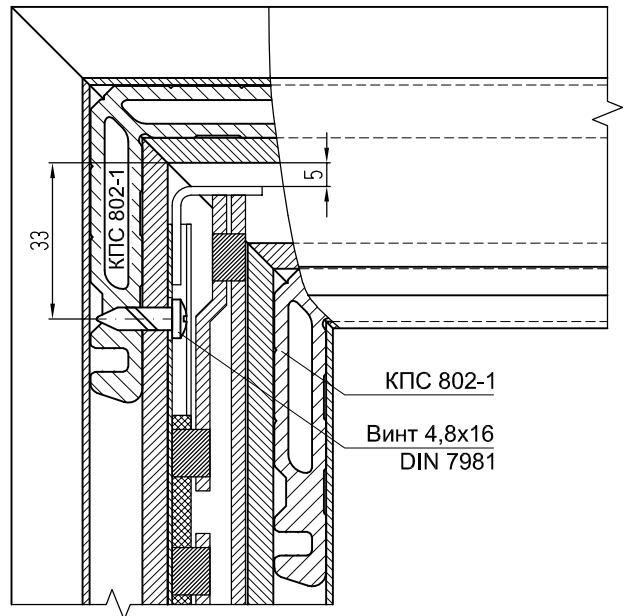

**Крепление ножиц Stublina в створку** (КПС 1358+КПС 1359)

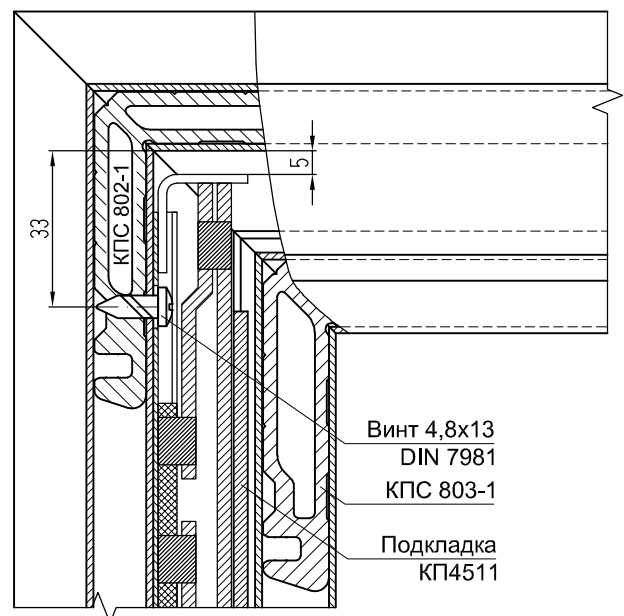

# Комплект фурнитуры для верхнеподвесной створки SAVIO (с угловыми переключателями)

Таблица применяемости фрикционных ножниц

Артикул	Длина ножниц, мм	Мах угол открывания	Высота створки, мм	Мах ширина створки, мм	Мах вес створки, кг
1330ST/14	365	50°	650 ÷ 850	1200	48
1330ST/16	414	50°	800 ÷ 1000	1200	53
1330HD/20	510	20°/25°	1400 ÷ 1600	1600	115/108
1330HD/24	601	15°/20°	1600 ÷ 1800	1800	125/120
1330HD/28	707	15°/20°	1800 ÷ 2000	2000	135/130

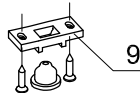
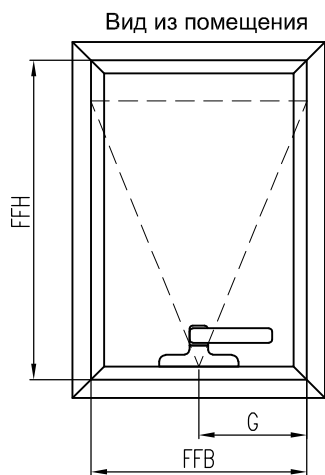
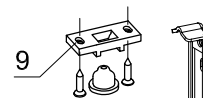

## Установка цапфы и ответной планки

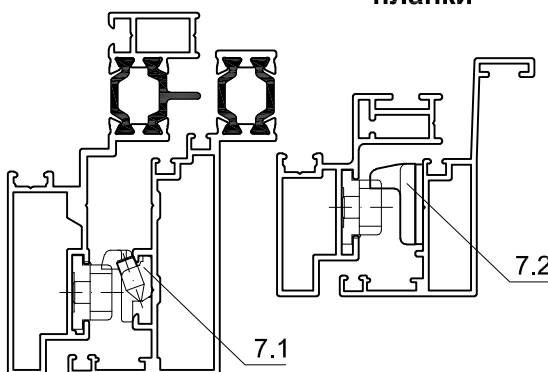

### Сечение ножниц 1330HD/20/24/28

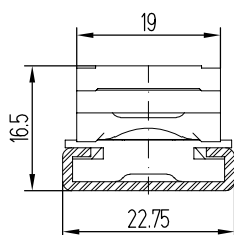

### Сечение ножниц 1330ST/14/16

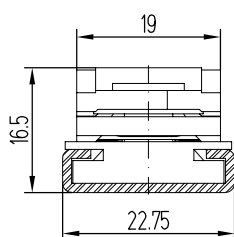

## СОСТАВ КОМПЛЕКТА

Поз.	Артикул	Наименование
1a	875.8R/L	Ручка для верхнеподвесных створок
16	873.7	Ручка оконная универсальная
2	1243.704	Запирающая часть
3	См. таблицу	Ножницы (комплект)
4	1307.8	Ограничитель открывания
5	1243.790	Угловой переключатель
6	1243.710	Цапфа запорная
7.1	1243.721	Планка ответная под европаз
7.2	1411.6	*Планка ответная без европаза
8	1330.801	Регулирующий механизм для ножниц
9	1411.832	**Скрытый прижим

### Примечание:

- \*Планка ответная арт.1411.6 применяется только с рамой КПС 1358.
- \*\*Скрытый прижим применяется при ширине створке более 1000 мм. Устанавливается на верхней перекладине рамы и створки.
- Заполнение условно не показано.
- Информация о фурнитуре носит ознакомительный характер. При заказе требуется консультация специалиста. При установке фурнитуры необходимо руководствоваться монтажной схемой.

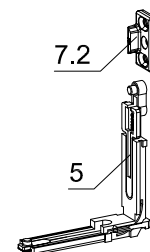
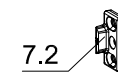
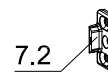
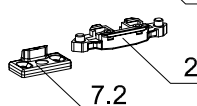
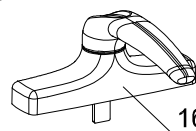
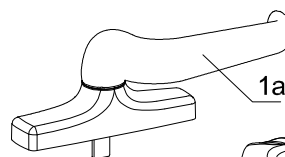
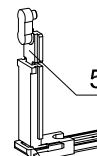
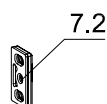
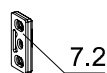

**Установка фрикционных ножниц SAVIO**  
**арт. 1330ST/14/16**  
 (на примере ножниц арт. 1330ST/16)

**Установка скрытого прижима**  
**арт. 1411.832**

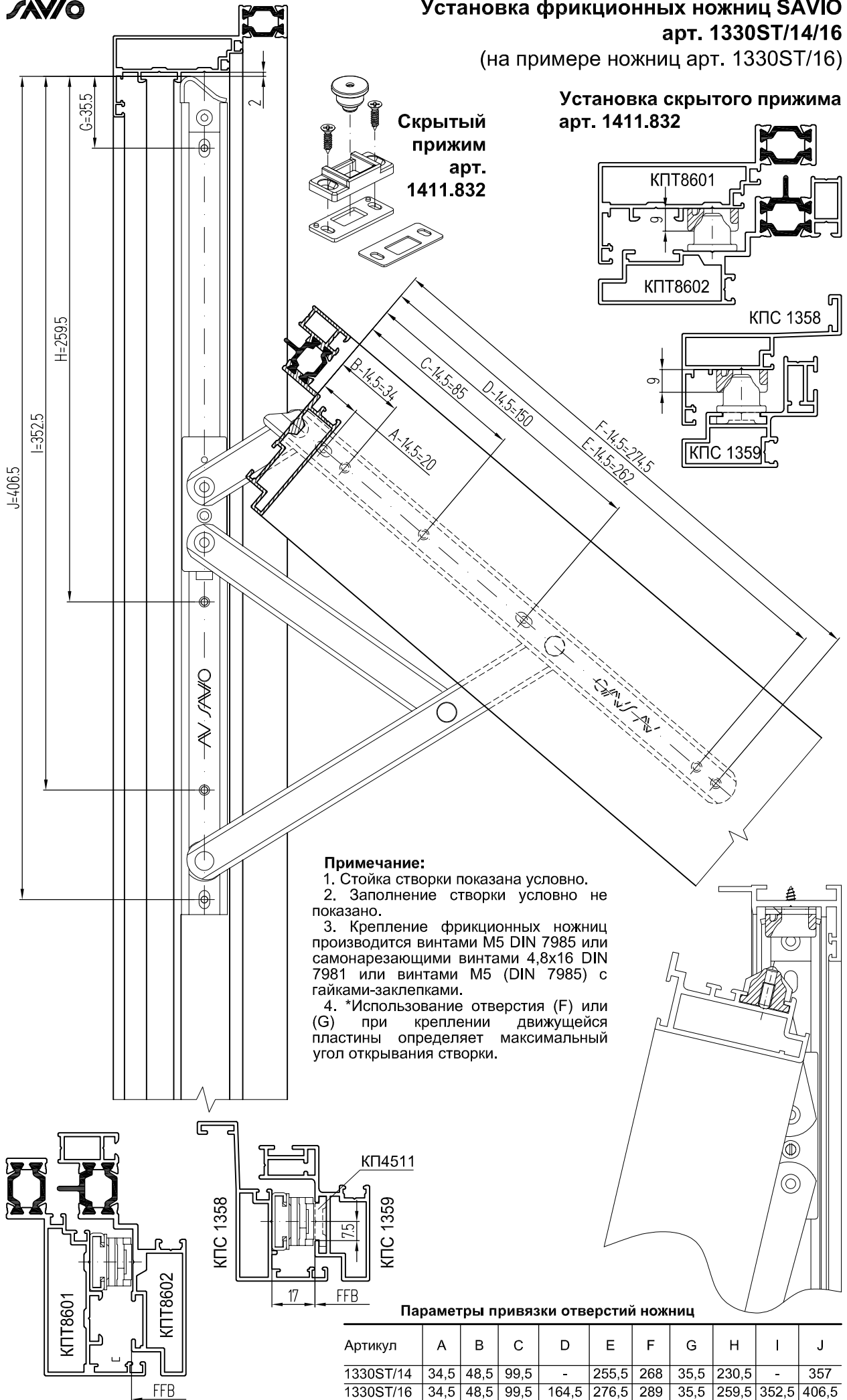

**Примечание:**

1. Стойка створки показана условно.
2. Заполнение створки условно не показано.
3. Крепление фрикционных ножниц производится винтами M5 DIN 7985 или самонарезающими винтами 4,8x16 DIN 7981 или винтами M5 (DIN 7985) с гайками-заклепками.
4. \*Использование отверстия (F) или (G) при креплении движущейся пластины определяет максимальный угол открывания створки.

**Параметры привязки отверстий ножниц**

Артикул	A	B	C	D	E	F	G	H	I	J
1330ST/14	34,5	48,5	99,5	-	255,5	268	35,5	230,5	-	357
1330ST/16	34,5	48,5	99,5	164,5	276,5	289	35,5	259,5	352,5	406,5



## Установка фрикционных ножиц SAVIO арт. 1330HD/20/24/28 (на примере ножиц арт. 1330HD/28)

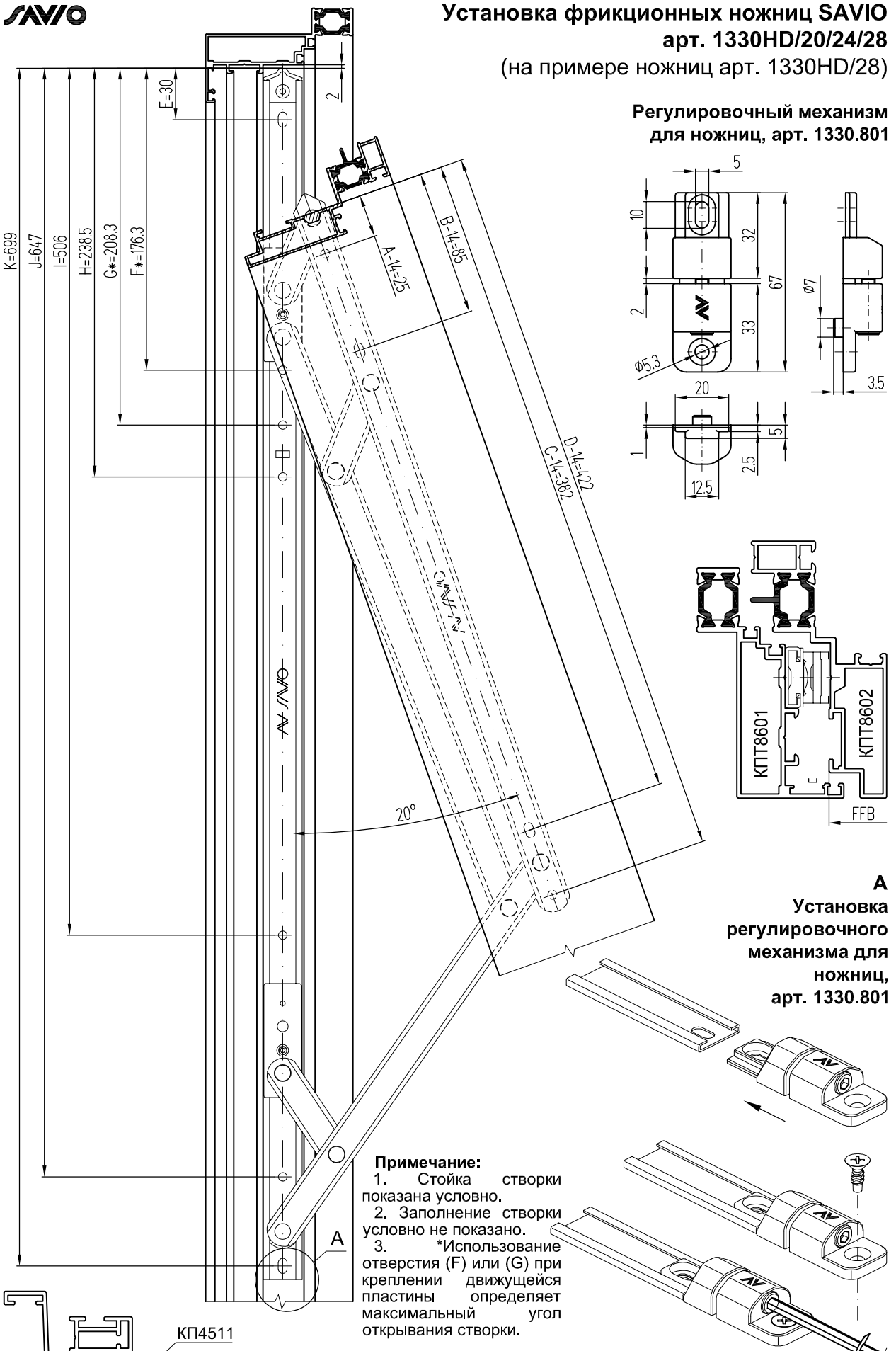

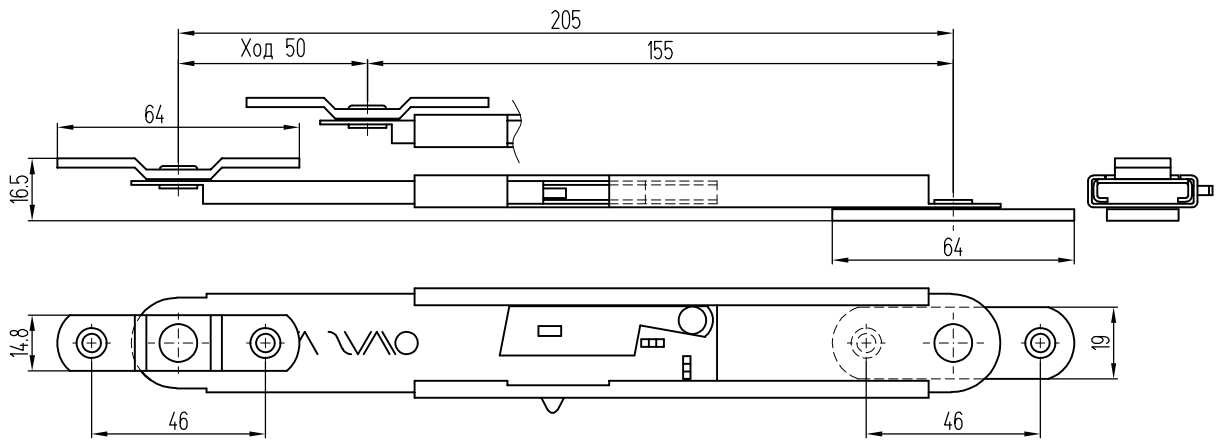

**Установка ограничителя арт. 1307.8 в створки (КП45552+КП45553), (КПС 1087+КПС 1088), (КПС 1358+КПС 1359), (КПТ8608+КПТ8607), (КПТ8609+КПТ8610), (КПТ8609+КПТ8611)**

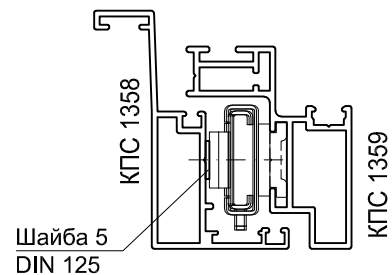
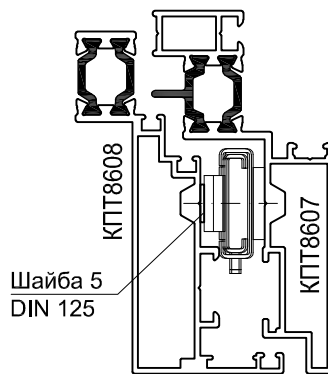
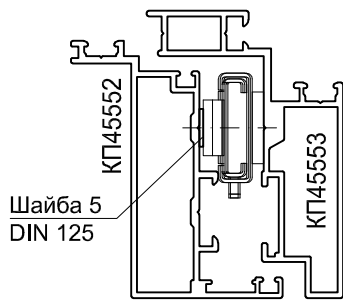

**Установка ограничителя арт. 1307.8 в створку (КПТ8601+КПТ8602)**

**Установка ограничителя арт. 1307.8 в створки (КПТ8606+КПТ8620-1), (КПТ8622+КПТ8623-1), (КПТ8626+КПТ8625), (КПТ8629+КПТ8623-1)**

**Установка ограничителя арт. 1307.8 в створку (КПТ8606+КПТ8619)**

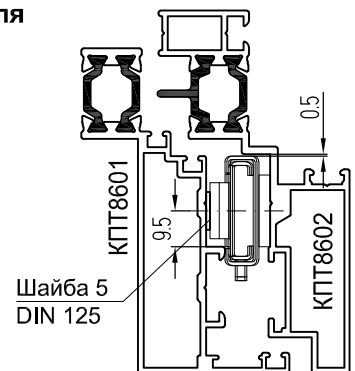
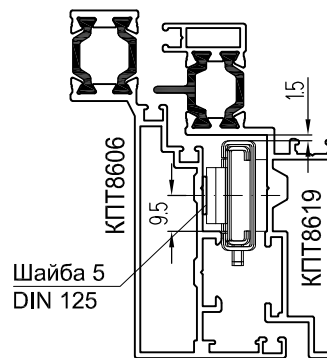
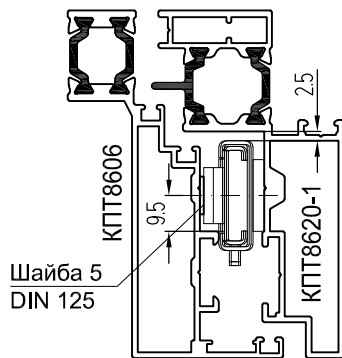

**Примечание:**

1. При креплении ограничитель арт. 1307.8 к раме необходимо устанавливать шайбы толщиной 1 мм для предотвращения касания подвижной части механизма о фурнитурный паз.
2. В створках КПС 1358+КПС 1359 угловая передача с ограничителями арт. 1307.8 не применяется.

**Установка ручек арт. 873.7 и 875.8R, 875.8L**

**Обработка горизонтальных передвигающихся планок КП4511**

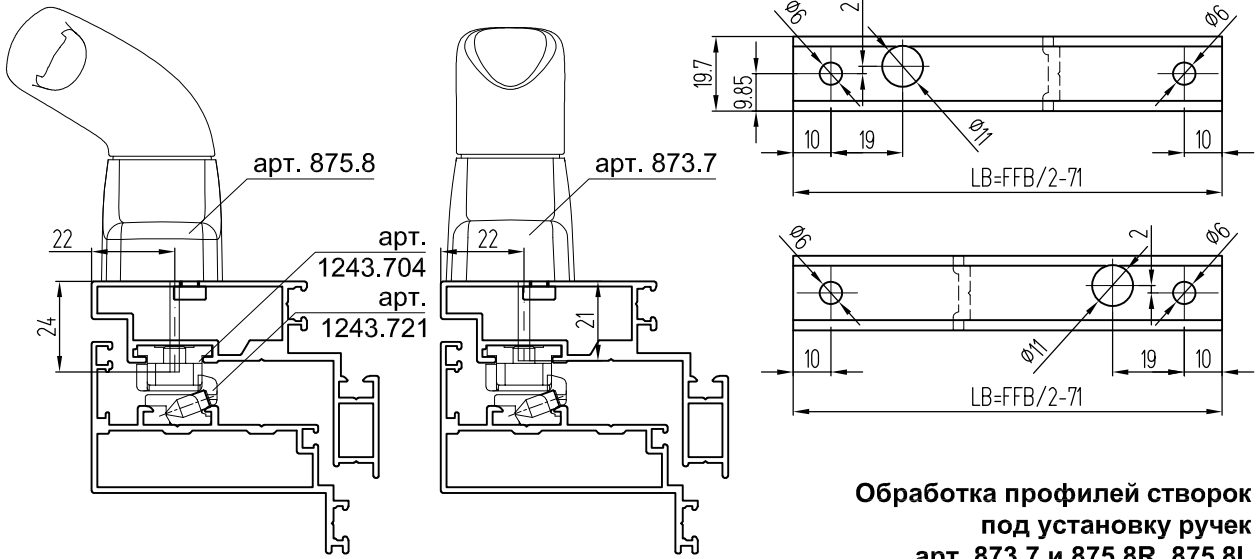

**Обработка профилей створок под установку ручек арт. 873.7 и 875.8R, 875.8L**

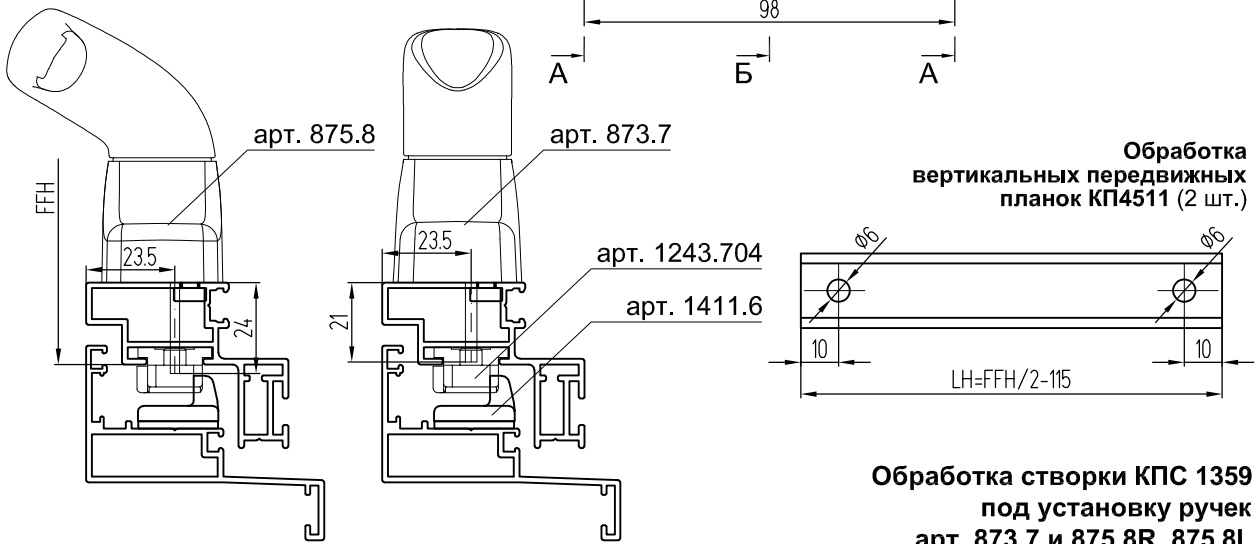
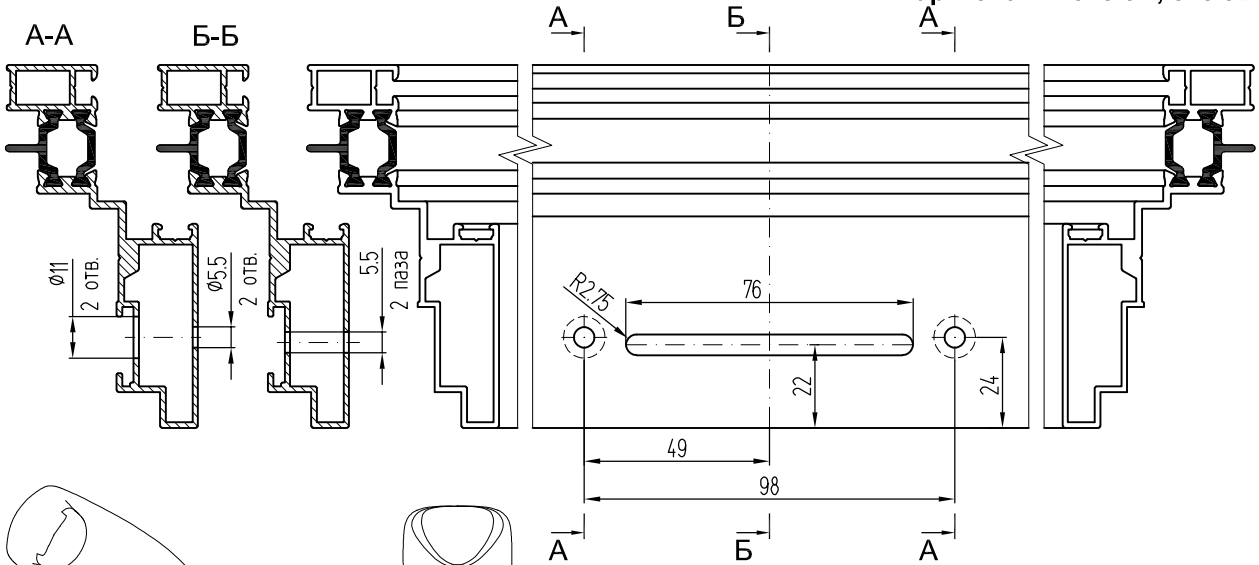

**Обработка вертикальных передвигающихся планок КП4511 (2 шт.)**

**Обработка створки КПС 1359 под установку ручек арт. 873.7 и 875.8R, 875.8L**

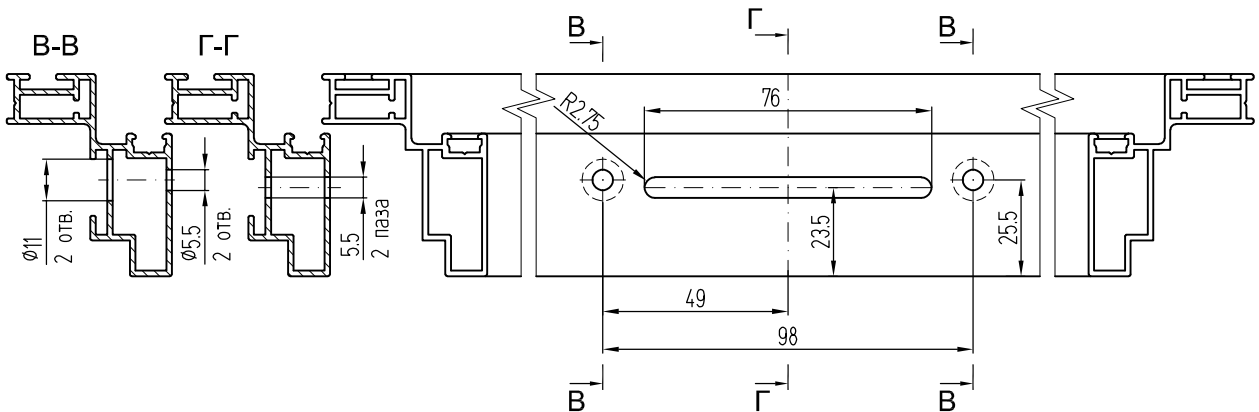

## Крепление ножниц винтами DIN 7981 в месте установки угловых закладных

Крепление ножниц SAVIO арт. 1330HD/20/24/28 в створки (КП45552+КП45553), (КПС 1087+КПС 1088), (КПТ8601+КПТ8602), (КПТ8606+КПТ8620-1), (КПТ8622+КПТ8623-1), (КПТ8626+КПТ8625), (КПТ8629+КПТ8623-1)

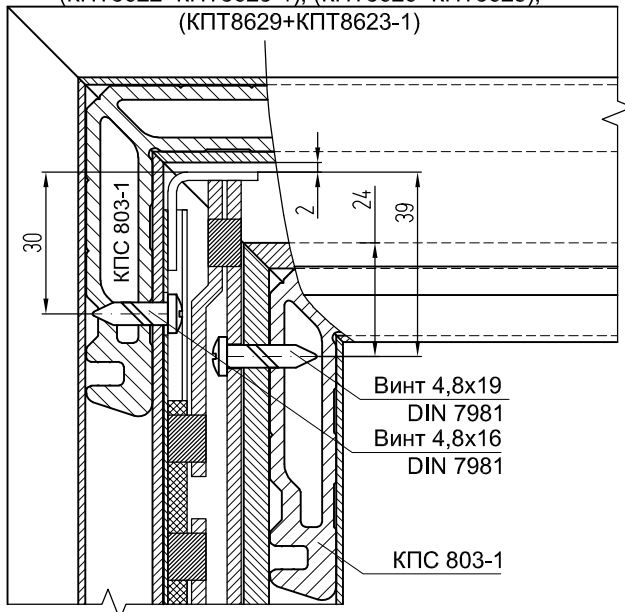

Крепление ножниц SAVIO арт. 1330ST/14/16 в створки (КП45552+КП45553), (КПС 1087+КПС 1088), (КПТ8601+КПТ8602), (КПТ8606+КПТ8620-1), (КПТ8622+КПТ8623-1), (КПТ8626+КПТ8625), (КПТ8629+КПТ8623-1)

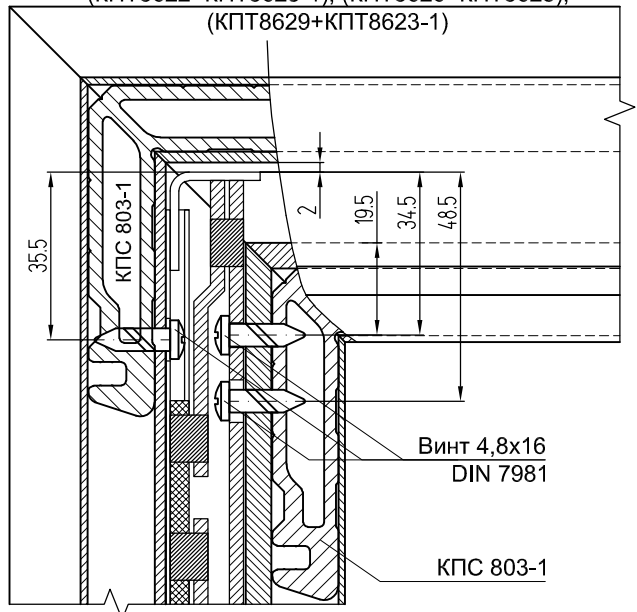

Крепление ножниц SAVIO арт. 1330HD/20/24/28 в створки (КПТ8607+КПТ8608), (КПТ8609+КПТ8610), (КПТ8609+КПТ8611)

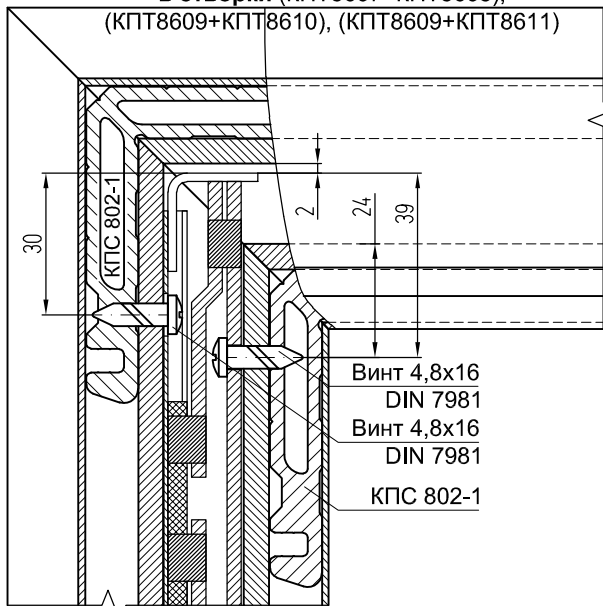

Крепление ножниц SAVIO арт. 1330ST/14/16 в створки (КПТ8607+КПТ8608), (КПТ8609+КПТ8610), (КПТ8609+КПТ8611)

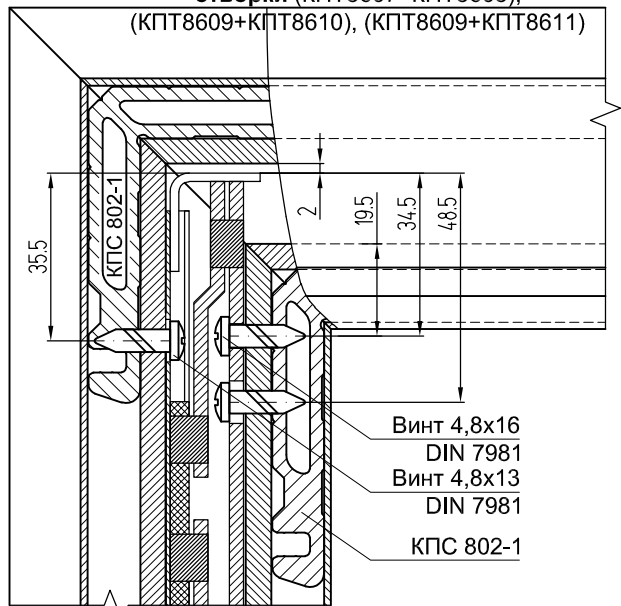

Крепление ножниц SAVIO арт. 1330HD/20/24/28 в створку (КПС 1358+КПС 1359)

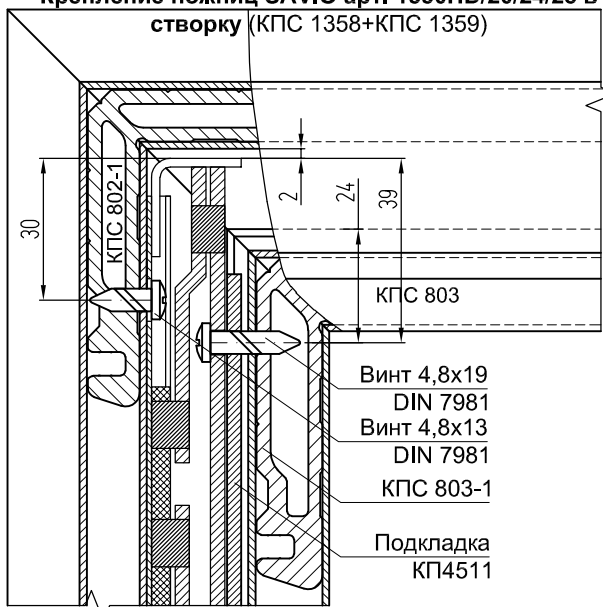

Крепление ножниц SAVIO арт. 1330ST/14/16 в створку (КПС 1358+КПС 1359)

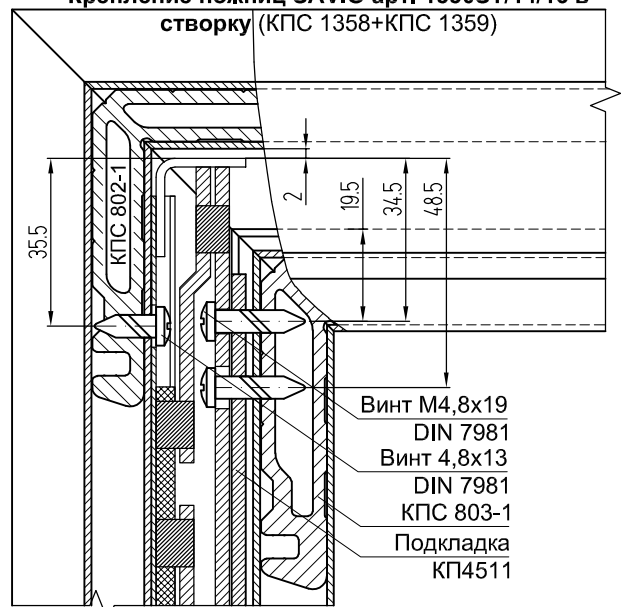

## СОСТАВ КОМПЛЕКТА

Поз.	Артикул	Наименование
1	G-46551-96-0-*	Ручка однозахватная SPACIO
	G-4653-96-0-*	Ручка однозахватная SPACIO с замком
	G-46555-96-0-*	Ручка однозахватная SPACIO съемная
2	9-34612-00-0-6	Ограничитель поворота ручки 90°
3	6-30984-06-0-1	Привод одозахватной ручки AJ 606
4	K-19774-06-0-1	Передача угл. AJ 606 без FBS (компл-т), при FH>1200
5	См. таблицу	Ножницы (комплект)
6	6-С8628-06-0-8	**Телескопические ножницы 152 мм (комплект)
	6-С8628-08-0-8	**Телескопические ножницы 203 мм (комплект)
7	6-39396-06-0-1	Цапфа запорная регулируемая ALU-JET 06
8.1	6-37261-01-0-1	Планка стопорная AJ 606/10, универсальная
8.2	E-17719-02-0-1	Планка стопорная (только с КПС 1358+КПС 1359)
9	9-44769-00-0-1	***Регулирующий механизм HVS (комплект)
10	K-18129-00-0-1	Скрытый прижим PMV

### Примечание:

- \*\*В створке (КПС 1358+КПС 1359) с угловой передачей не применяется.
- \*\*\*Применяется при весе створки от 65 кг.
- \*\*\*\*Применяется только со створками (КПТ8607+КПТ8608), (КПТ8609+КПТ8610), (КПТ8609+КПТ8611).
3. Заполнение условно не показано.
4. Информация о фурнитуре носит ознакомительный характер. При заказе требуется консультация специалиста. При установке фурнитуры необходимо руководствоваться монтажной схемой.

### Таблица применяемости фрикционных ножниц

Модель	Артикул	Мах угол открывания	Высота створки, мм	Мах вес створки, кг
SKS 40	9-44762-00-P-8	50°	267 ÷ 640	40
SKS 50	9-44763-00-P-8	50°	640 ÷ 800	50
SKS 65	9-44764-00-P-8	50°	800 ÷ 1100	65
SKS 65H	9-44765-00-P-8	30°	600 ÷ 1100	100
SKS 100	9-44766-00-P-8	45°	1100 ÷ 1500	100
SKS 100H	9-44767-00-P-8	20°	1500 ÷ 2000	100
SKS 180****	9-44768-00-P-8	20°	2000 ÷ 2500	180

\* - расшифровка цветового кода:

- 1 - серебро,
- 5 - коричневый,
- 7 - белый,
- 0 - разобрана для покраски

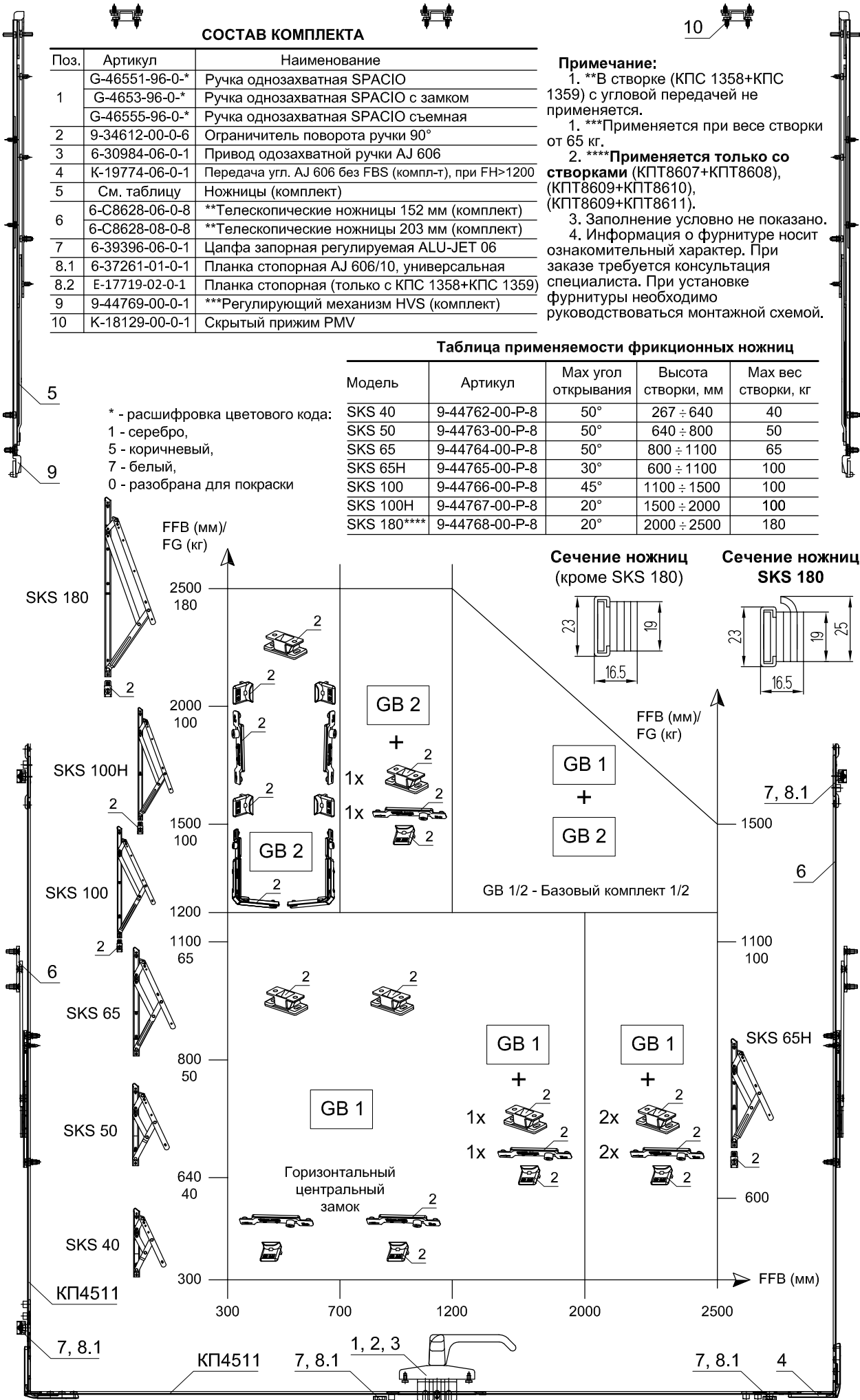

Ножницы SKS100H

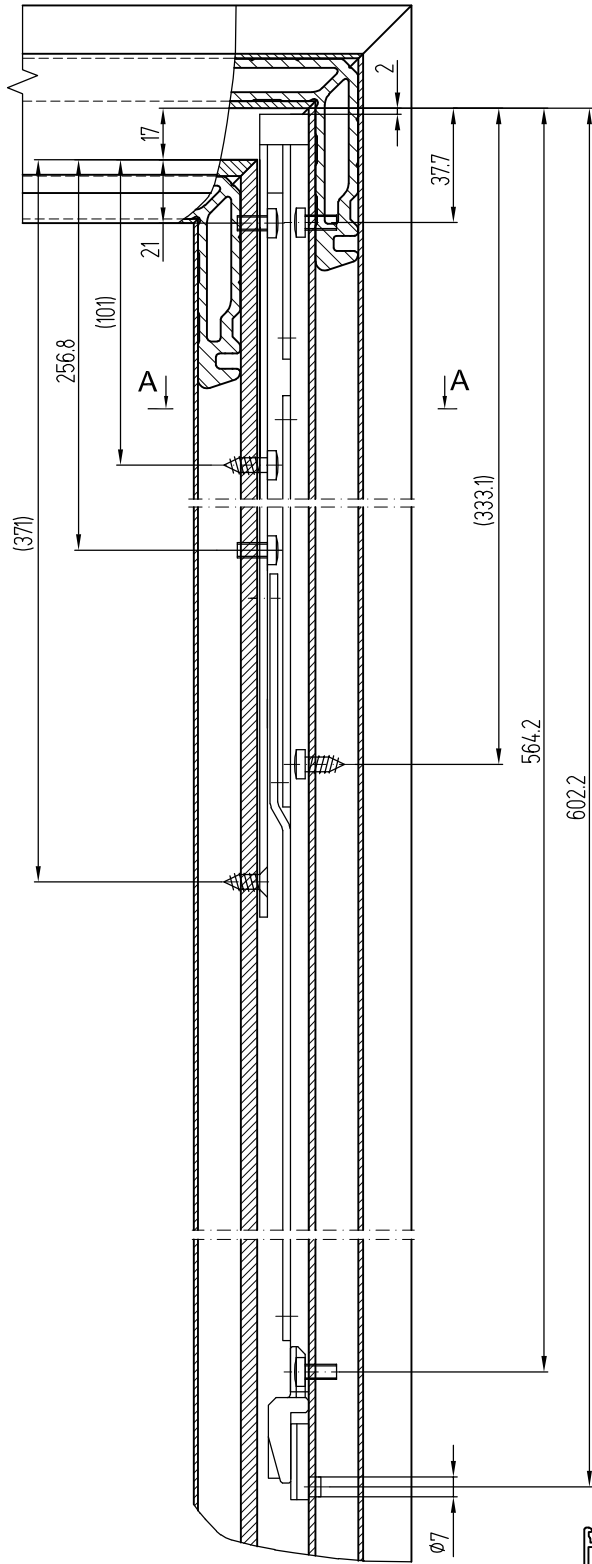

Ножницы SKS100

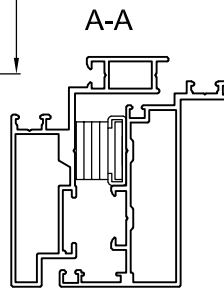
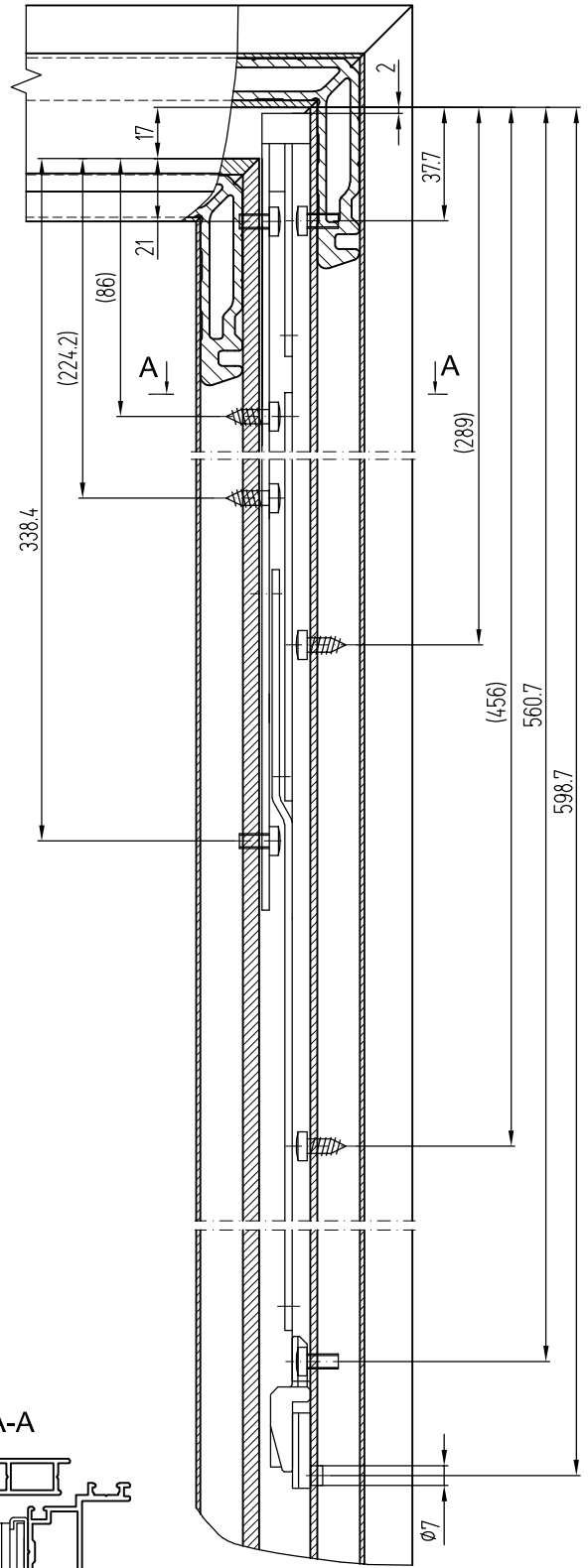

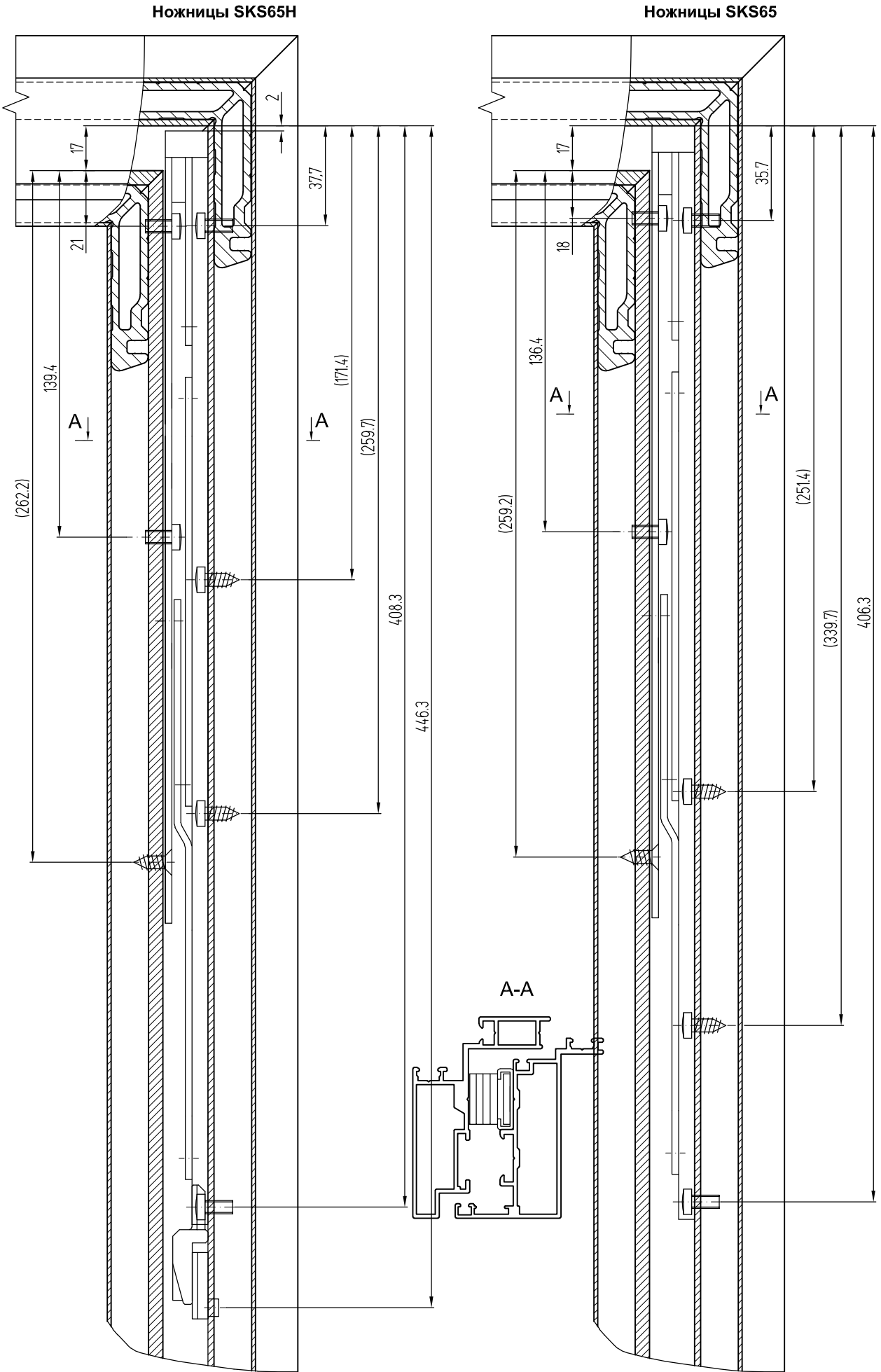



# Установка фрикционных ножниц G-U

ФУРНИТУРА СТВОРОК

СИСТЕМЫ СИАЛ КП68, КПТ86

### Ножницы SKS50

### Ножницы SKS40

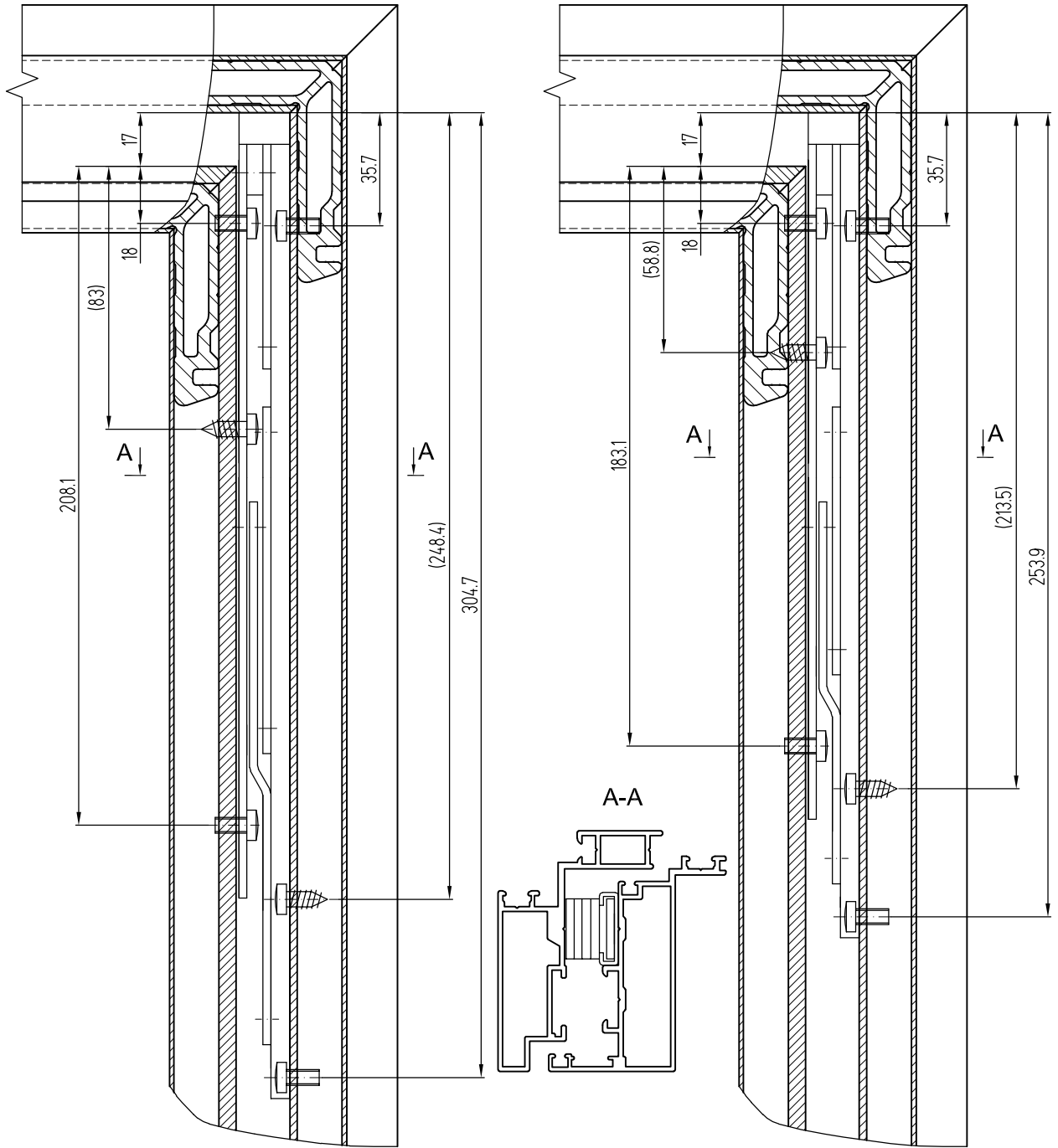

### Установка скрытого прижима арт. К-18129-00-0-1

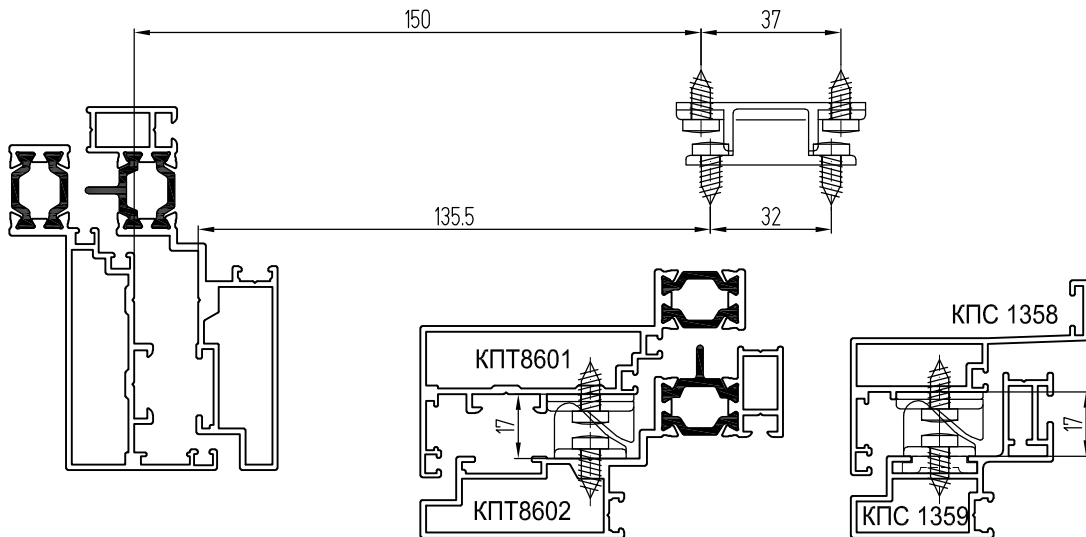



## Ножницы SKS180

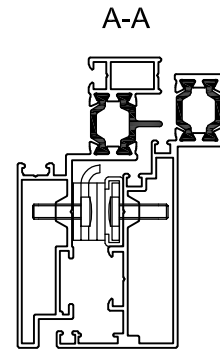
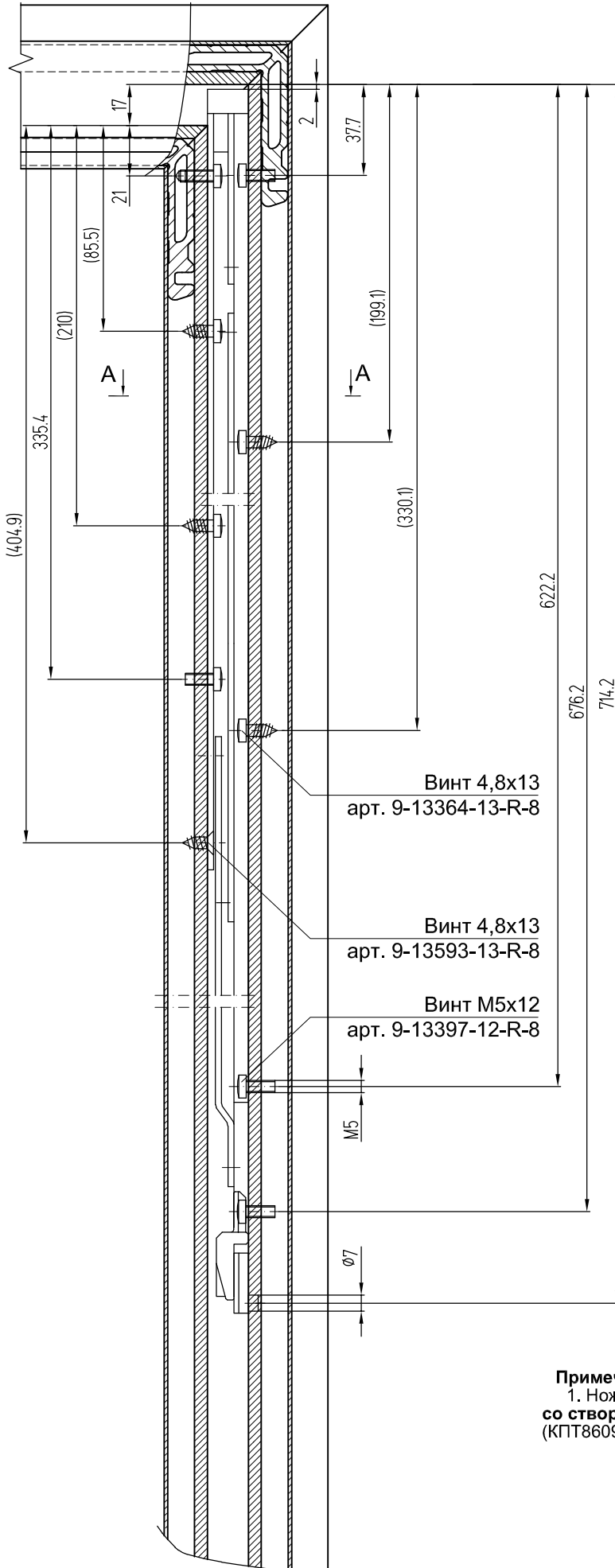

**Примечание:**

1. Ножницы SKS180 применяются **только со створками** (КПТ8607+КПТ8608), (КПТ8609+КПТ8610), (КПТ8609+КПТ8611).



# Установка запорной фурнитуры G-U

Обработка профилей створок под установку однозахватных ручек SPACIO

ФУРНИТУРА СТВОРОК

СИСТЕМЫ СИАЛ КП68, КПТ86

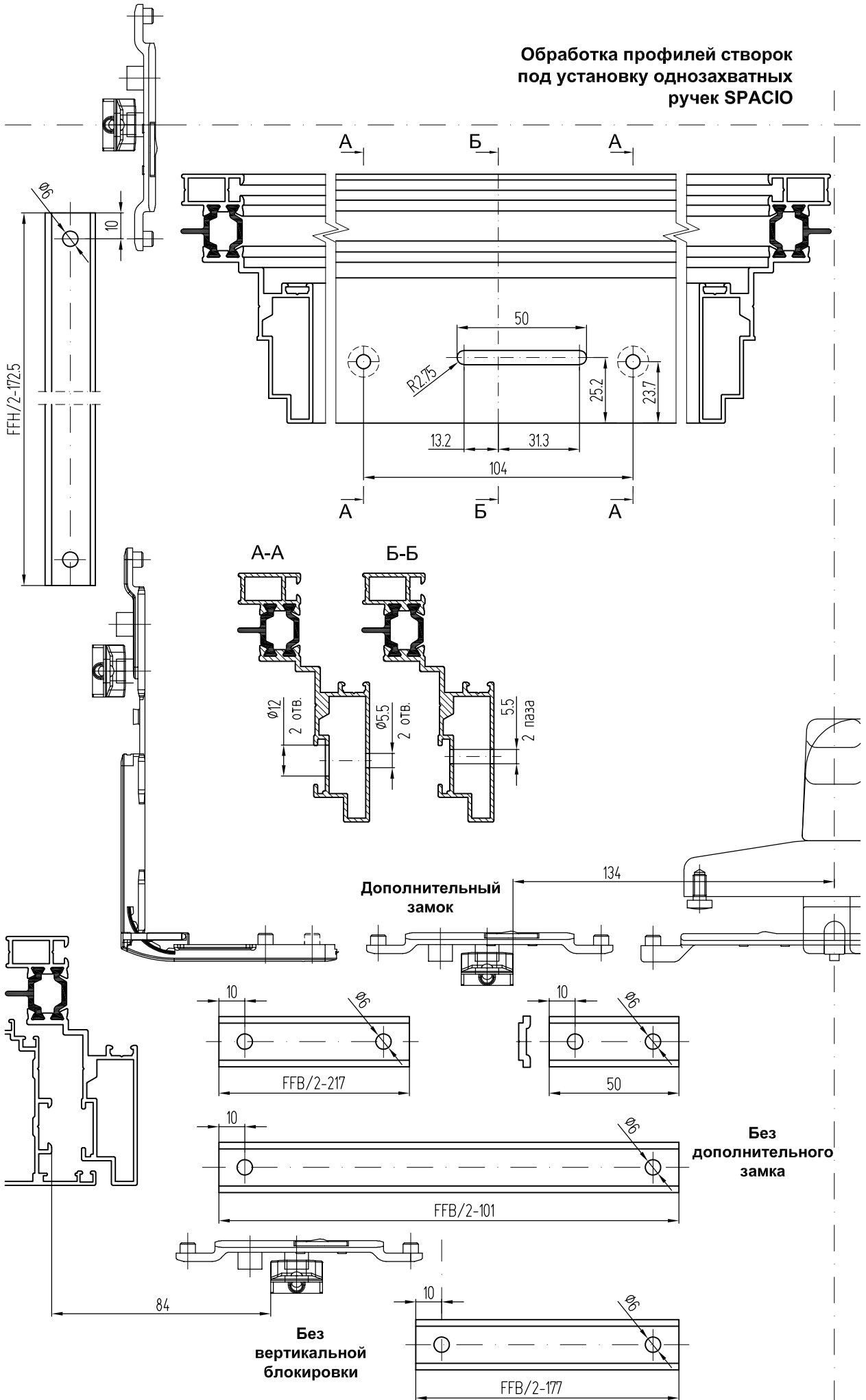

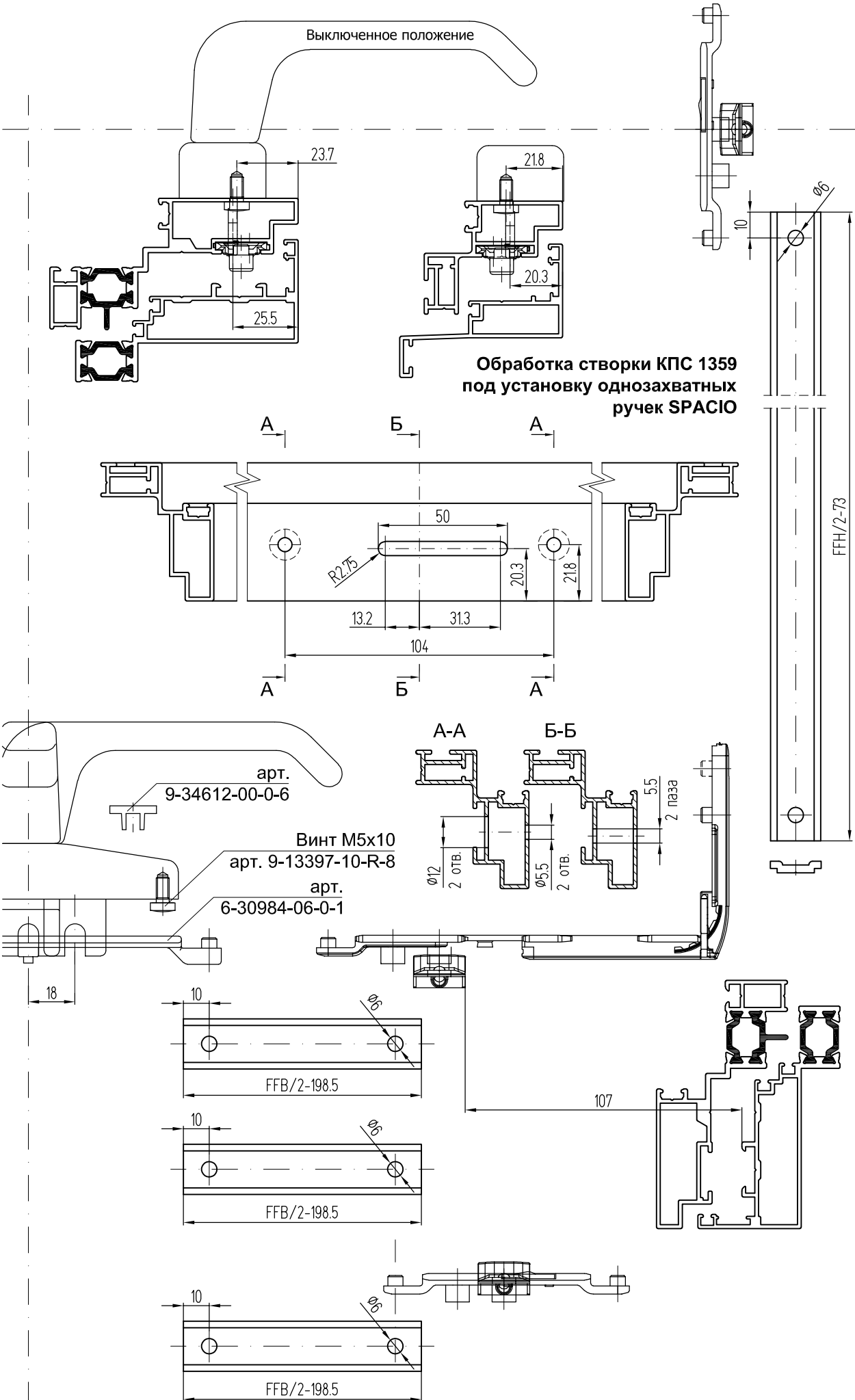



**Установка телескопических ножиц G-U, арт. 6-C8628-08-0-8**  
(на примере створки без угловой передачи)

ФУРНИТУРА СТВОРОВ

СИСТЕМЫ СИАЛ КП68, КПТ86

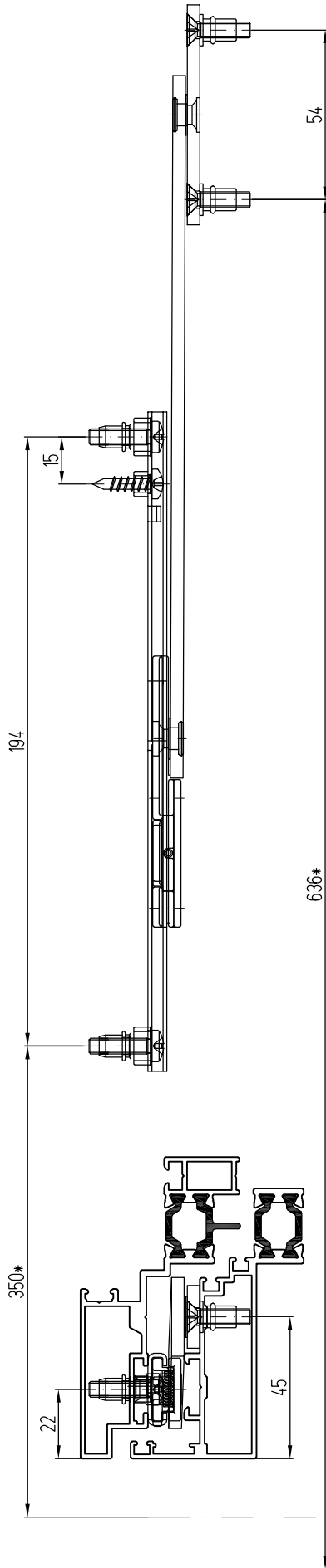

**Установка стопорной планки арт. 6-37261-01-0-1**

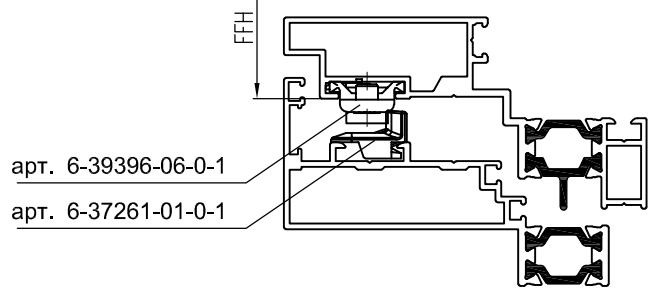

**Установка стопорной планки арт. 9-40229-00-0**

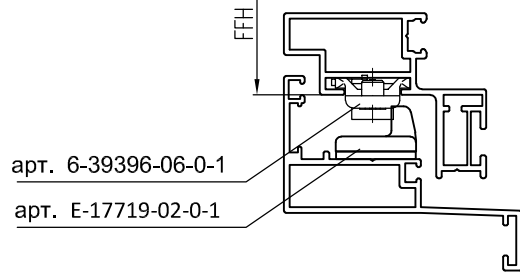

**Установка телескопических ножиц в створку с угловой передачей**

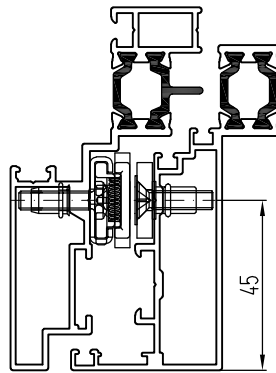

арт. 6-C8628-08-0-8

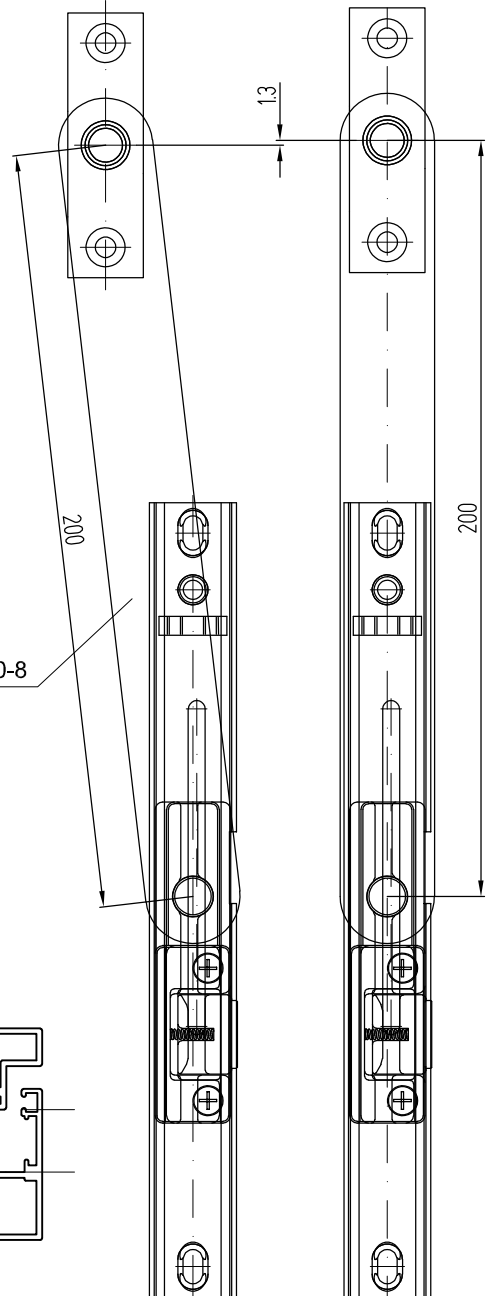
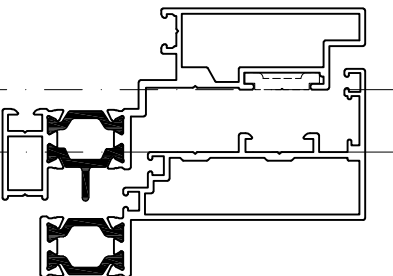
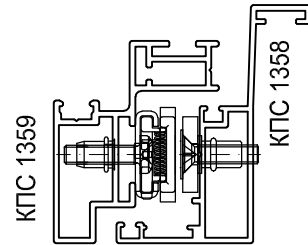

**Примечание:**  
\*Размер принимается в зависимости от высоты створки.

## **ФУРНИТУРА ЛЮКОВ**

Паз рамы - Европаз 15/20 (Тип 1)

ФУРНИТУРА ЛЮКОВ

СИСТЕМЫ СИАЛ КЛТ60л, КЛТ74л



Схема подбора количества поворотных петель Bridge, арт. 00600\*\*\*



Установка трехсекционной петли Farim, арт. 9826В, в наклонные вентиляционные люки

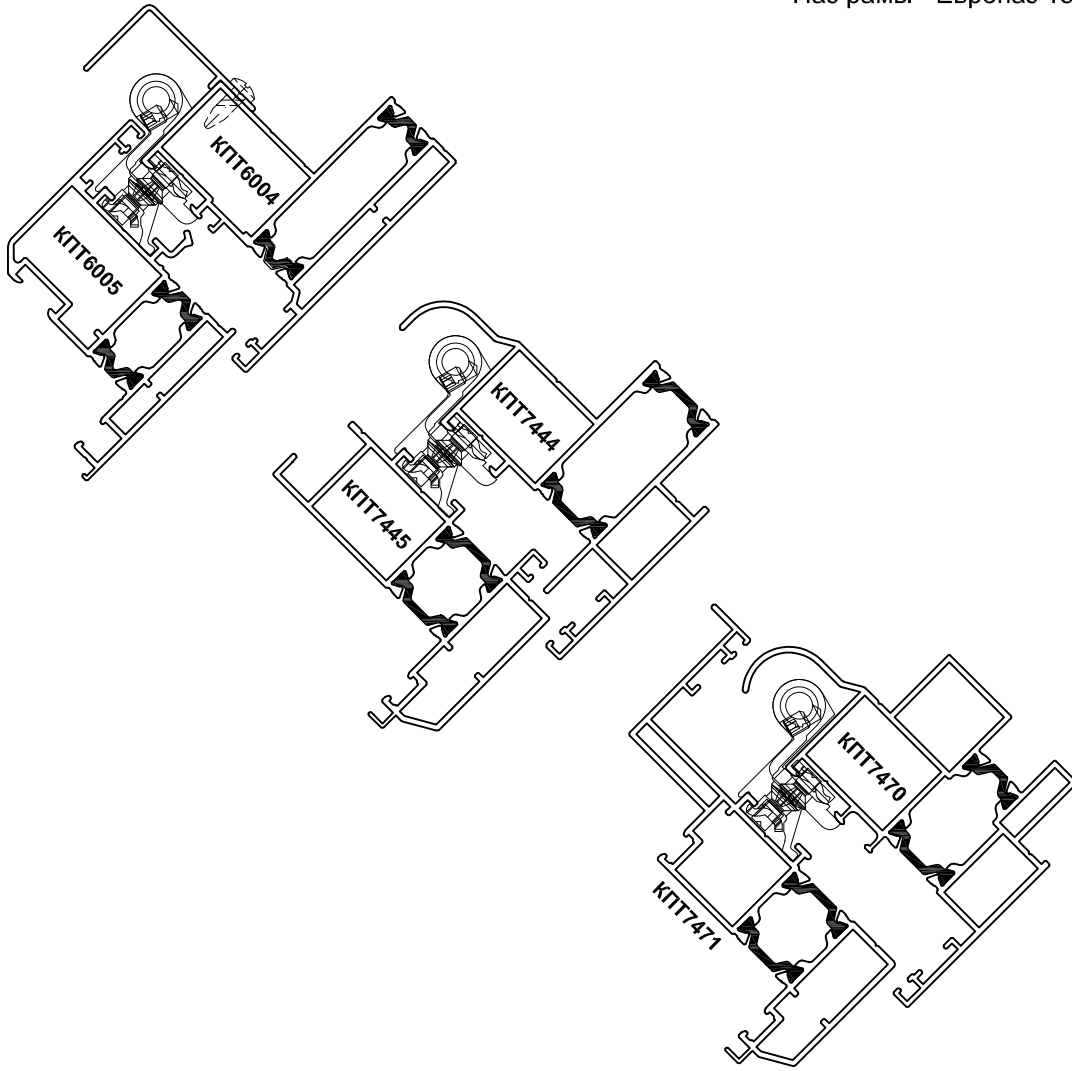
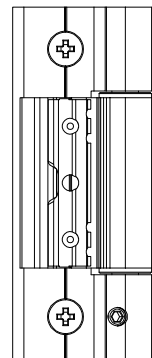
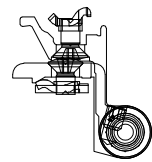
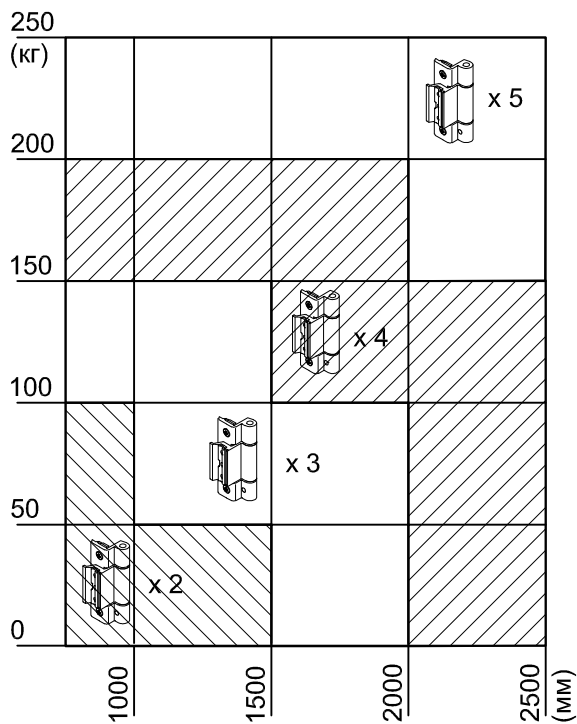

Паз рамы - Европаз 15/20 (Тип 1)



Схема подбора количества петель арт. 9826В в зависимости от размера створки





Схема подбора количества поворотных петель арт. 2011.00

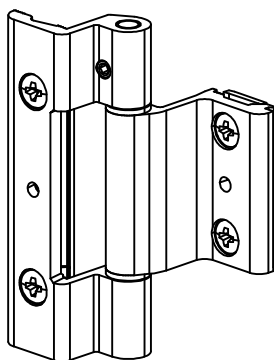
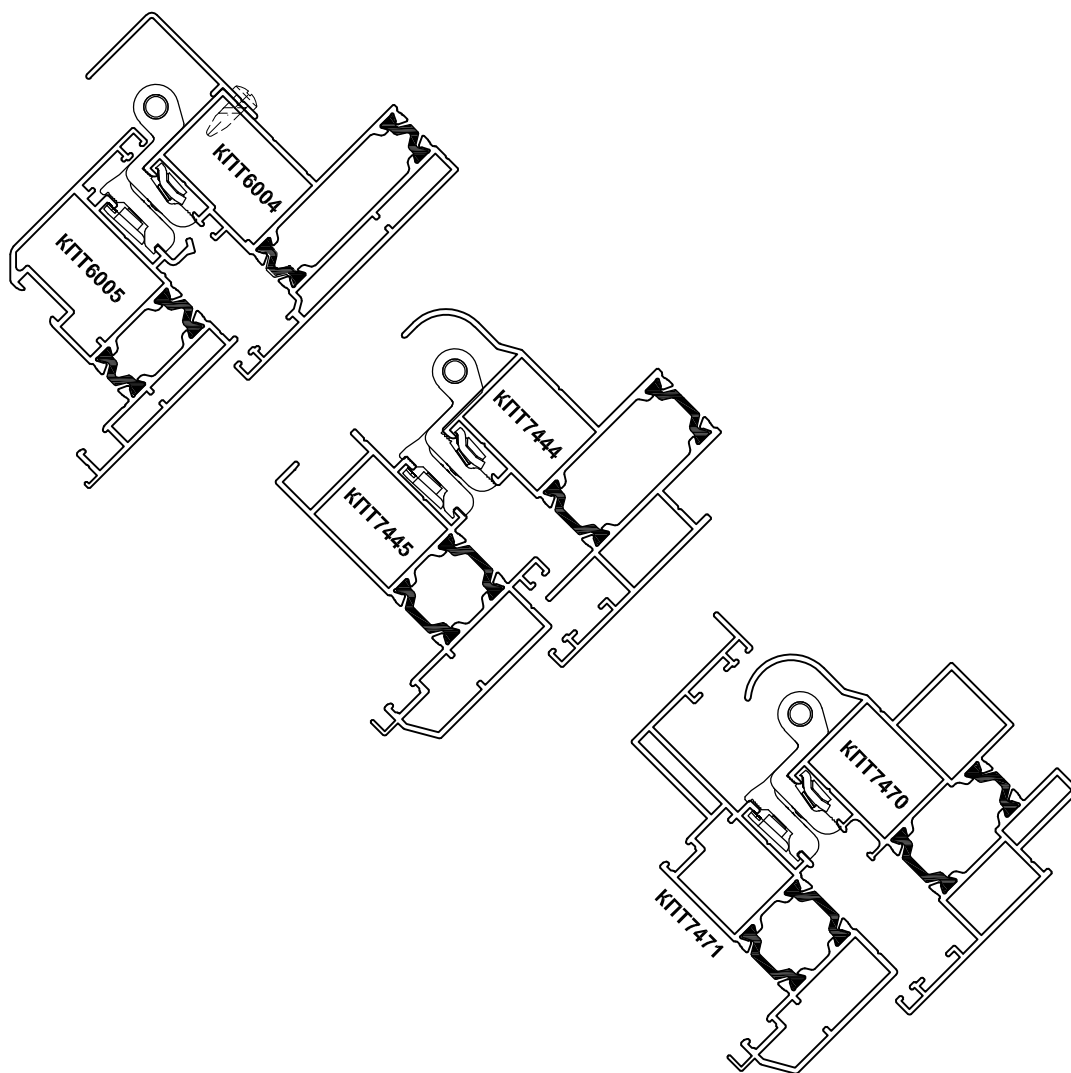
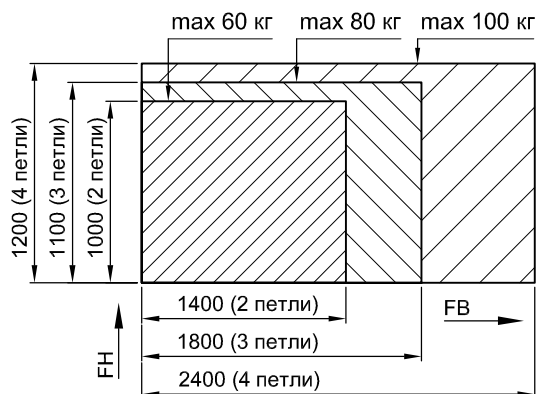



# Установка трехсекционной петли SAVIO, арт. 1122.200 в наклонные вентиляционные люки

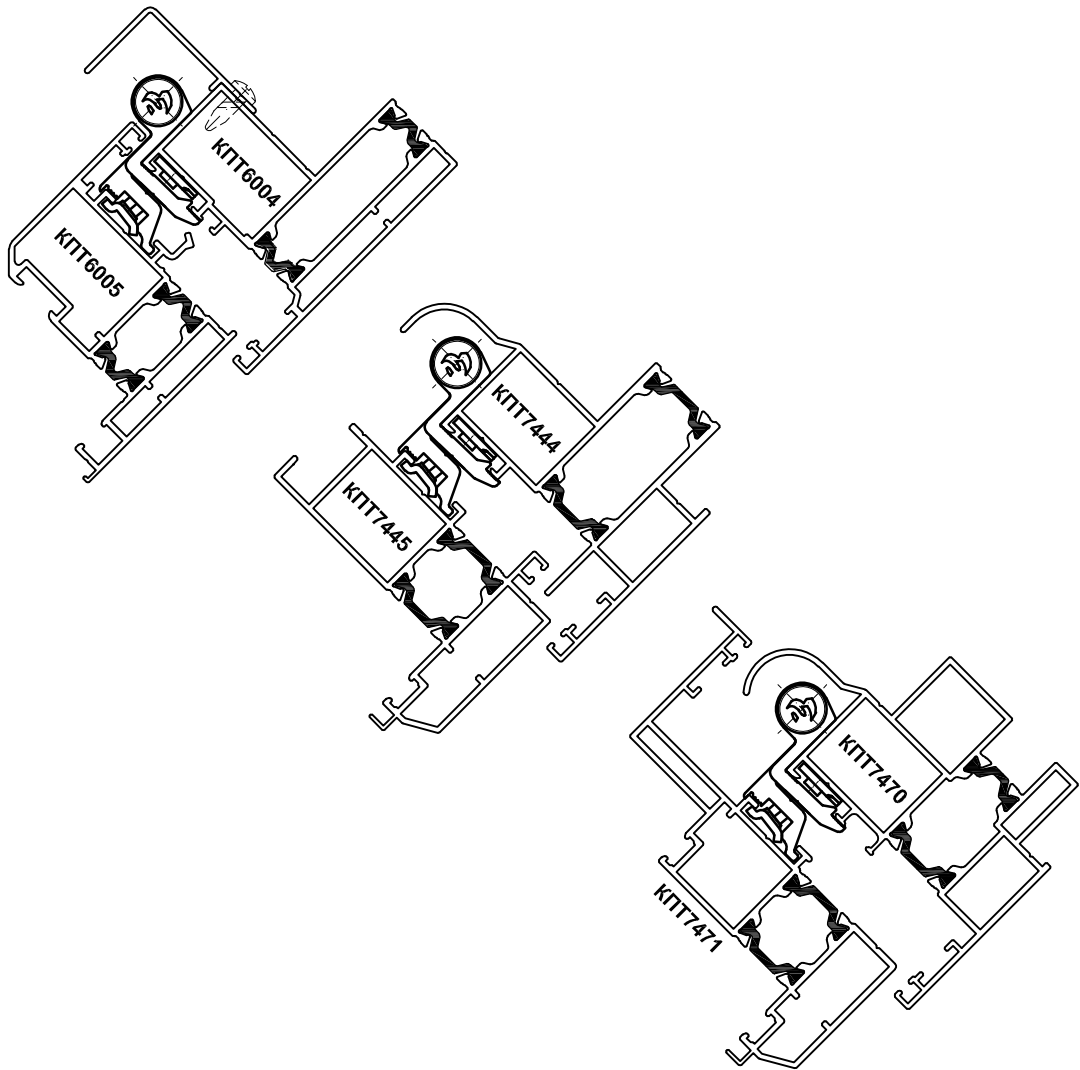
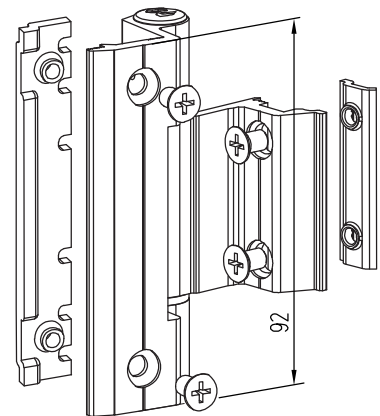
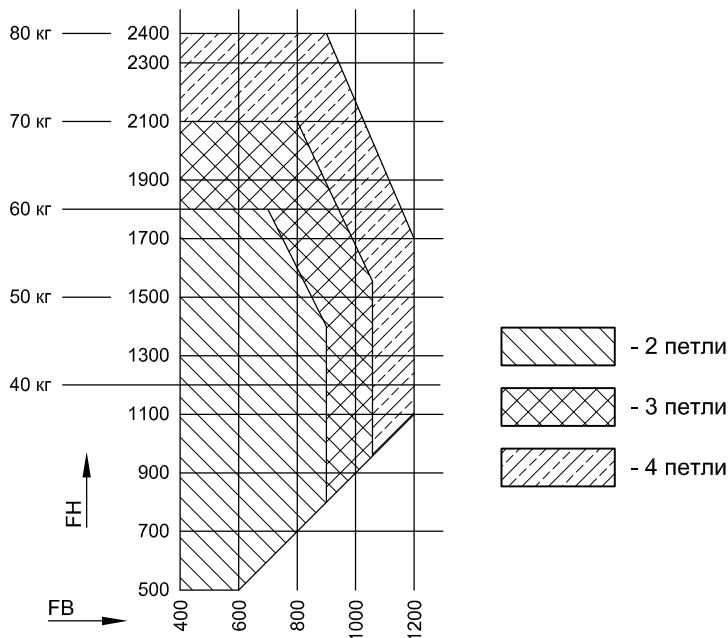

Максимальный вес створки:

90 кг - 2 петли,

100 кг - 3 петли

Паз рамы - Европаз 15/20 (Тип 1)

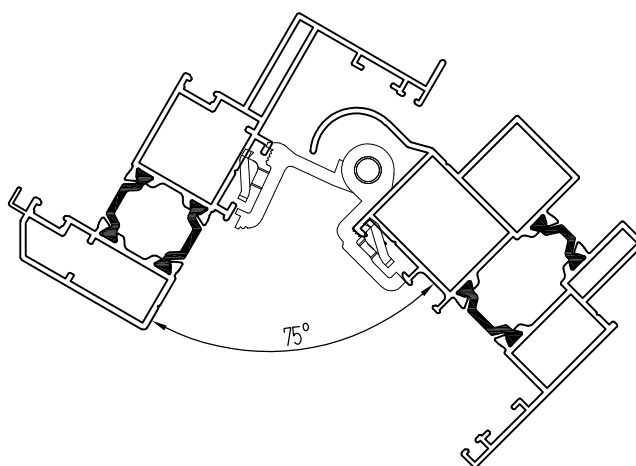
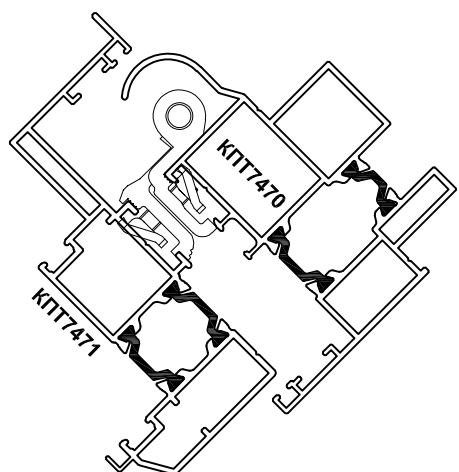
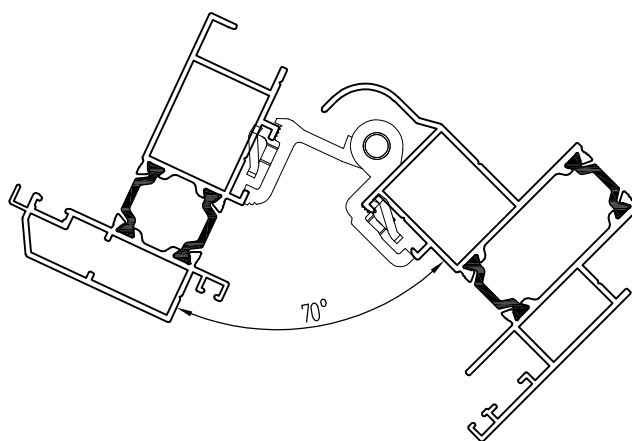
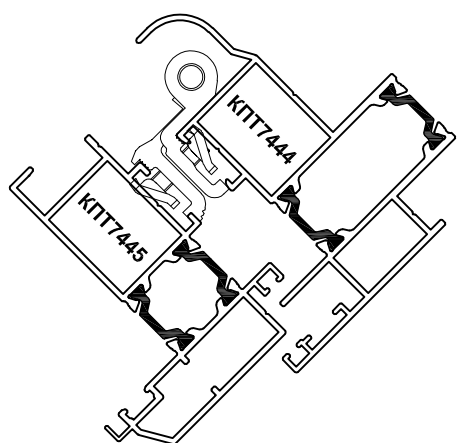
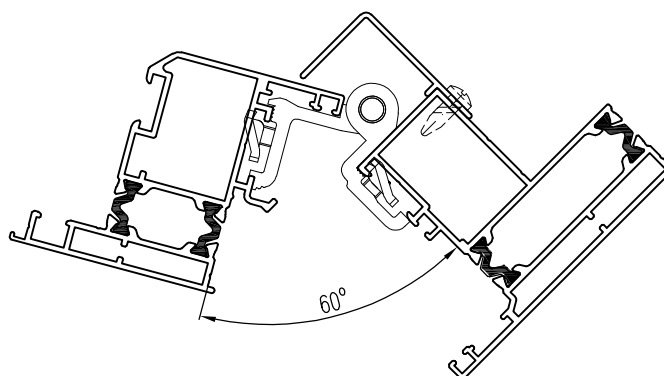
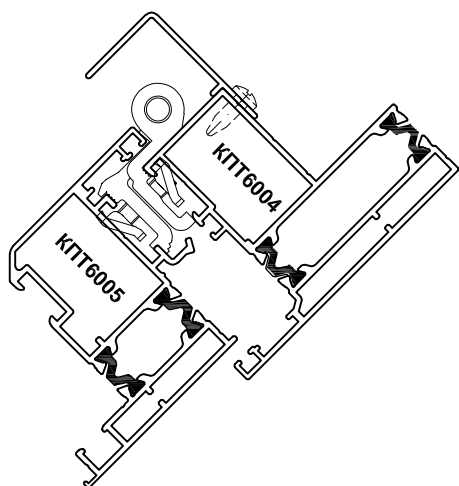

Максимальный вес створки - 300 кг,  
 Максимальная ширина створки - 2800 мм,  
 Максимальная высота створки - 1700 мм,  
 Угол открытия 180°,  
 Паз рамы - Европаз 15/20 (Тип 1)

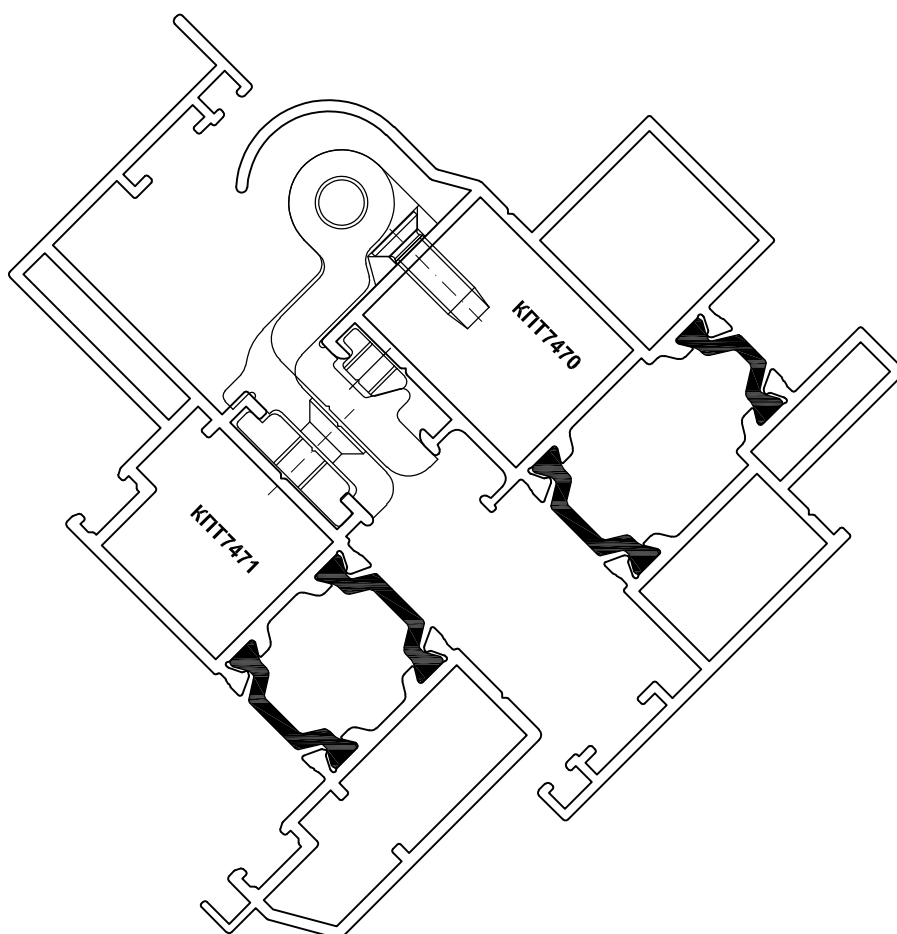
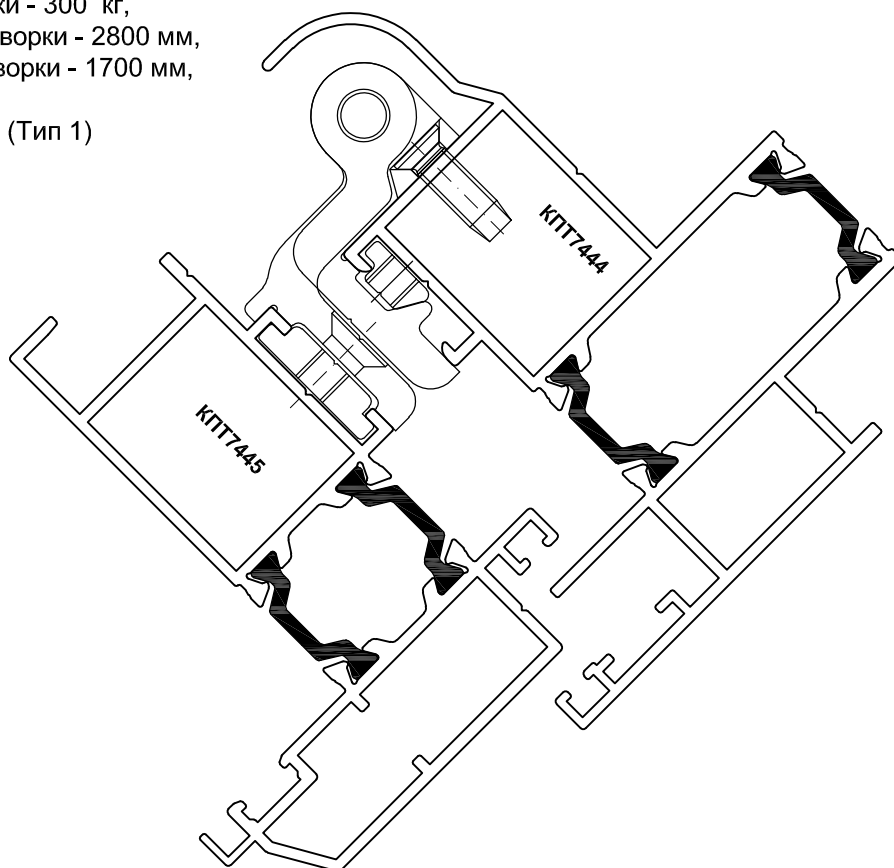

**Примечание:**

1. В отношении всех указанных размеров и весовых характеристик необходимо обращать внимание на диаграммы применения. Дополнительную информацию можно найти на сайте производителя петель.
2. Применение в вентиляционном люке КПТ60л возможно только с фрезеровкой напlava створки КПТ6005.

## **ПРИВОДЫ**

## Установка цепного привода D+H VCD 204/350 с кронштейнами VCD-BS021-VFO на вертикальные створки с открыванием наружу

ПРИВОДЫ

СИСТЕМЫ СИАЛ КП68, КПТ86, КПТ60л, КПТ74л

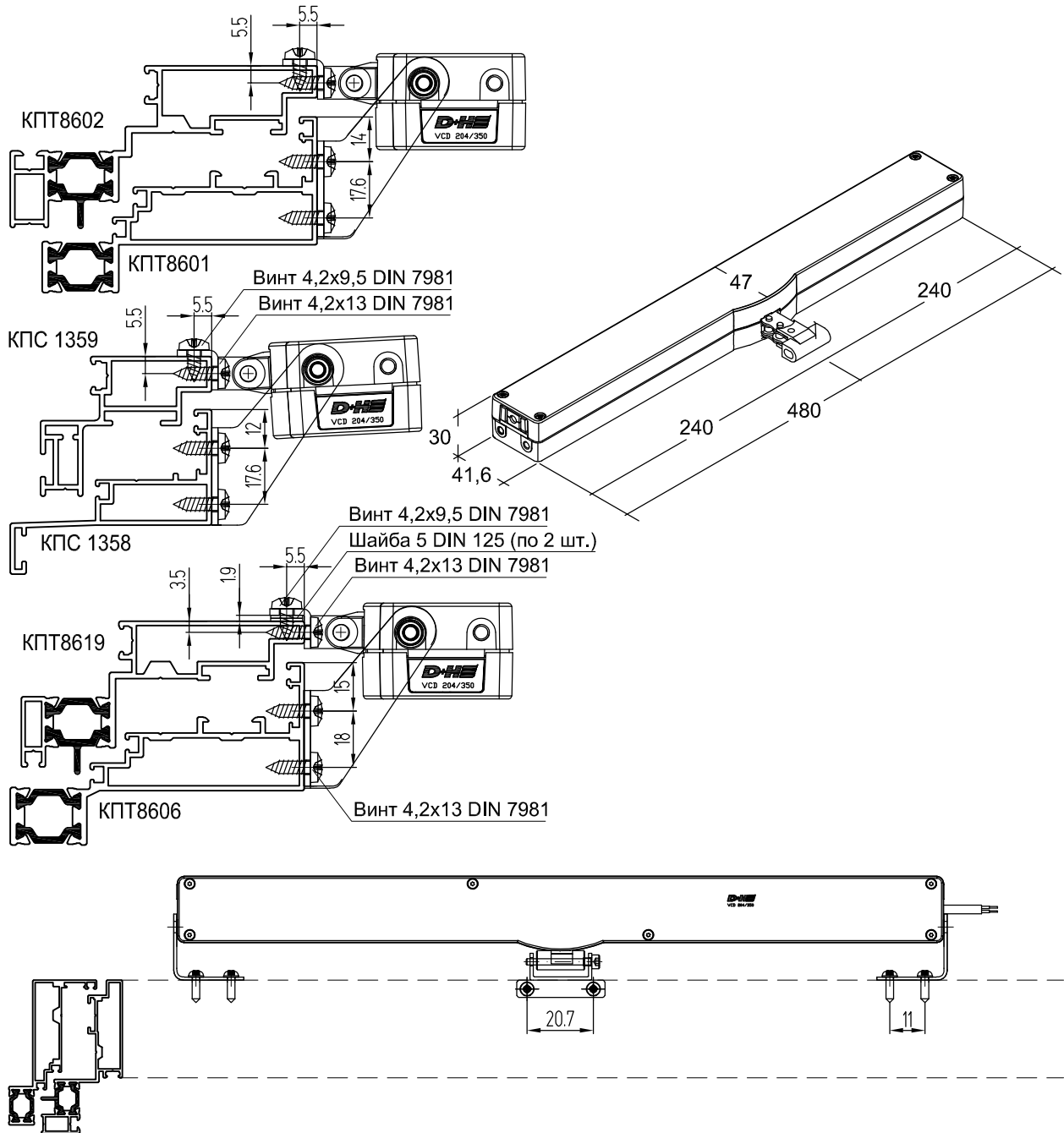

### ХАРАКТЕРИСТИКИ ПРИВОДОВ

Модель	Артикул	Рабочее напряжение, В	Усилие давления, N	Тяговое усилие, N	Ном. усилие запираня, N	Длина хода, мм	Цвет
VCD 204/350 (SR)	25.100.10	24	200	150	2000	350	Серебро
VCD 204/250-K (SR)	25.120.10	220	200	150	2000	350	Серебро
VCD 204/350 (BK)	25.100.12	24	200	150	2000	350	Черный
VCD 204/350-K (BK)	25.120.12	220	200	150	2000	350	Черный
VCD 204/350 (WH)	25.100.11	24	200	150	2000	350	Белый
VCD 204/350-K (WH)	25.120.11	220	200	150	2000	350	Белый
VCD-0204-0350-1-ACB	25.155.25	24	200	150	2000	350	Серебро
VCD-0204-0350-5-ACB	25.155.30	220	200	150	2000	350	Серебро

**Примечание:**

1. Возможно исполнение приводов серии VCD 204 с вылетом цепи 250 и 350 мм.
2. Крепеж входит в комплект поставки кронштейнов.
3. Информация о приводах носит ознакомительный характер. Модель привода выбирается согласно рекомендациям продавца, исходя из размеров створки, ее веса, условий эксплуатации и на основании статических расчетов.
4. При установке привода необходимо руководствоваться рекомендациями производителя.

## Установка цепного привода D+H VCD 203/250 с кронштейнами VCD-BS021-VFO на вертикальные створки с открыванием наружу

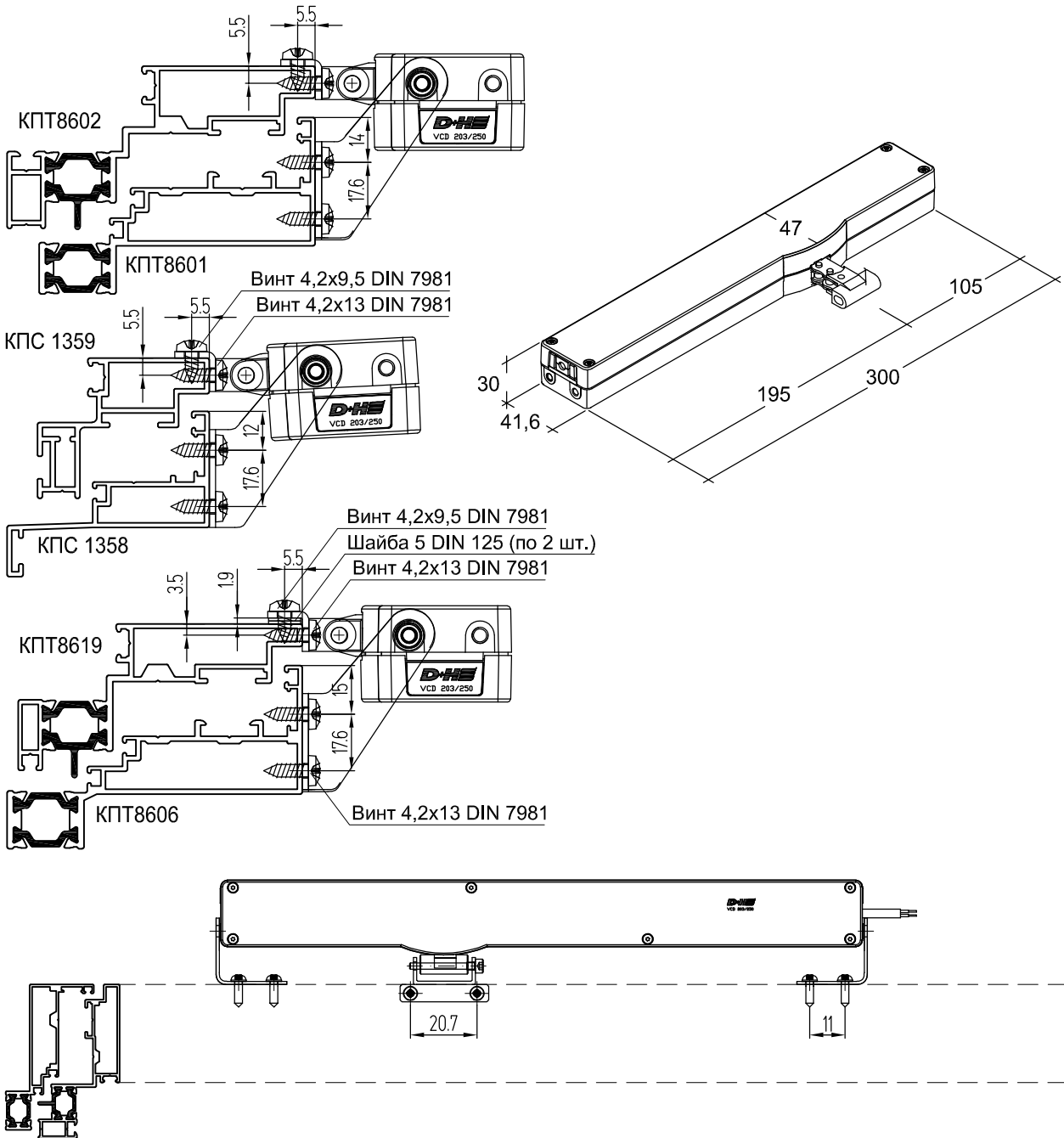

### ХАРАКТЕРИСТИКИ ПРИВОДОВ

Модель	Артикул	Рабочее напряжение, В	Усилие давления, N	Тяговое усилие, N	Ном. усилие заперения, N	Длина хода, мм	Цвет
VCD 203/250 (SR)	25.150.05	24	200	150	2000	250	Серебро
VCD 203/250 (WH)	25.150.06	24	200	150	2000	250	Белый
VCD 203/250 (BK)	25.150.07	24	200	150	2000	250	Черный
VCD-0203-0250-1-ACB-M1	25.155.05	24	200	150	2000	350	Серебро

**Примечание:**

1. Крепеж входит в комплект поставки кронштейнов.
2. Информация о приводах носит ознакомительный характер. Модель привода выбирается согласно рекомендациям продавца, исходя из размеров створки, ее веса, условий эксплуатации и на основании статических расчетов.
3. При установке привода необходимо руководствоваться рекомендациями производителя.

## Установка цепного привода D+H CDC-0252-0350 с кронштейнами CDC-BS065-VFO на вертикальные створки с открыванием наружу

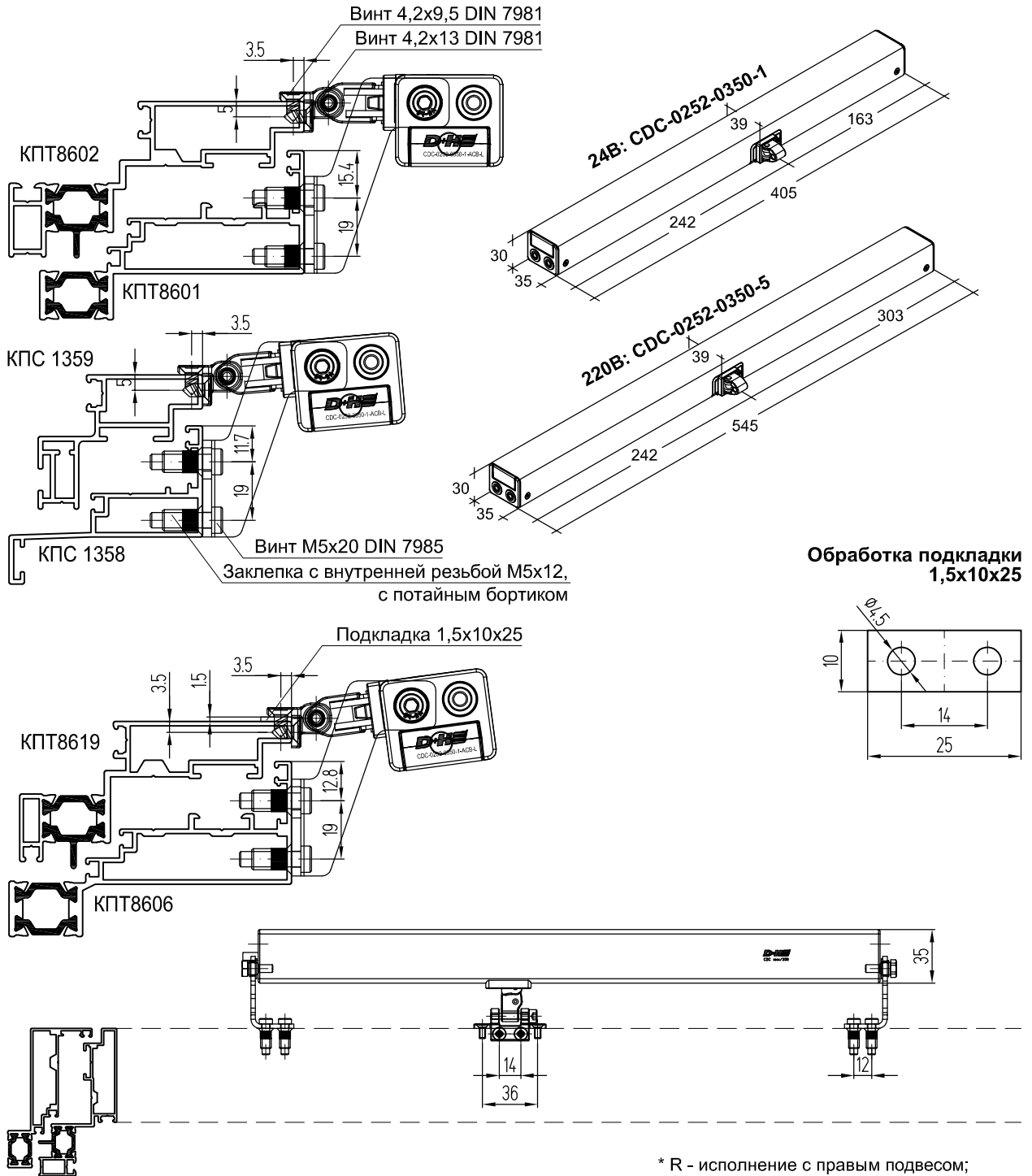

\* R - исполнение с правым подвесом;  
L - исполнение с левым подвесом

### ХАРАКТЕРИСТИКИ ПРИВОДА

Модель	Артикул	Рабочее напряжение, В	Усилие давления, N	Тяговое усилие, N	Ном. усилие заперания, N	Длина хода, мм	Цвет
CDC-0252-0350-1-ACB M1-R*	26.100.05	24	250	250	1500	350	Серебро
CDC-0252-0350-5-ACB M1-R*	25.000.15	220	250	250	1500	350	Серебро
CDC-0252-0350-1-ACB M1-L*	26.100.10	24	250	250	1500	350	Серебро
CDC-0252-0350-5-ACB M1-L*	25.000.15	220	250	250	1500	350	Серебро

**Примечание:**

1. Возможно исполнение приводов серии CDC с вылетом цепи от 350 до 1200 мм.
2. Крепеж входит в комплект поставки кронштейнов
3. Информация о приводах носит ознакомительный характер. Модель привода выбирается согласно рекомендациям продавца, исходя из размеров створки, ее веса, условий эксплуатации и на основании статических расчетов.
4. При установке привода необходимо руководствоваться рекомендациями производителя.

## Установка цепных приводов D+H KA x4/500 с кронштейнами KA-BS006-VFO на вертикальные створки с открыванием наружу

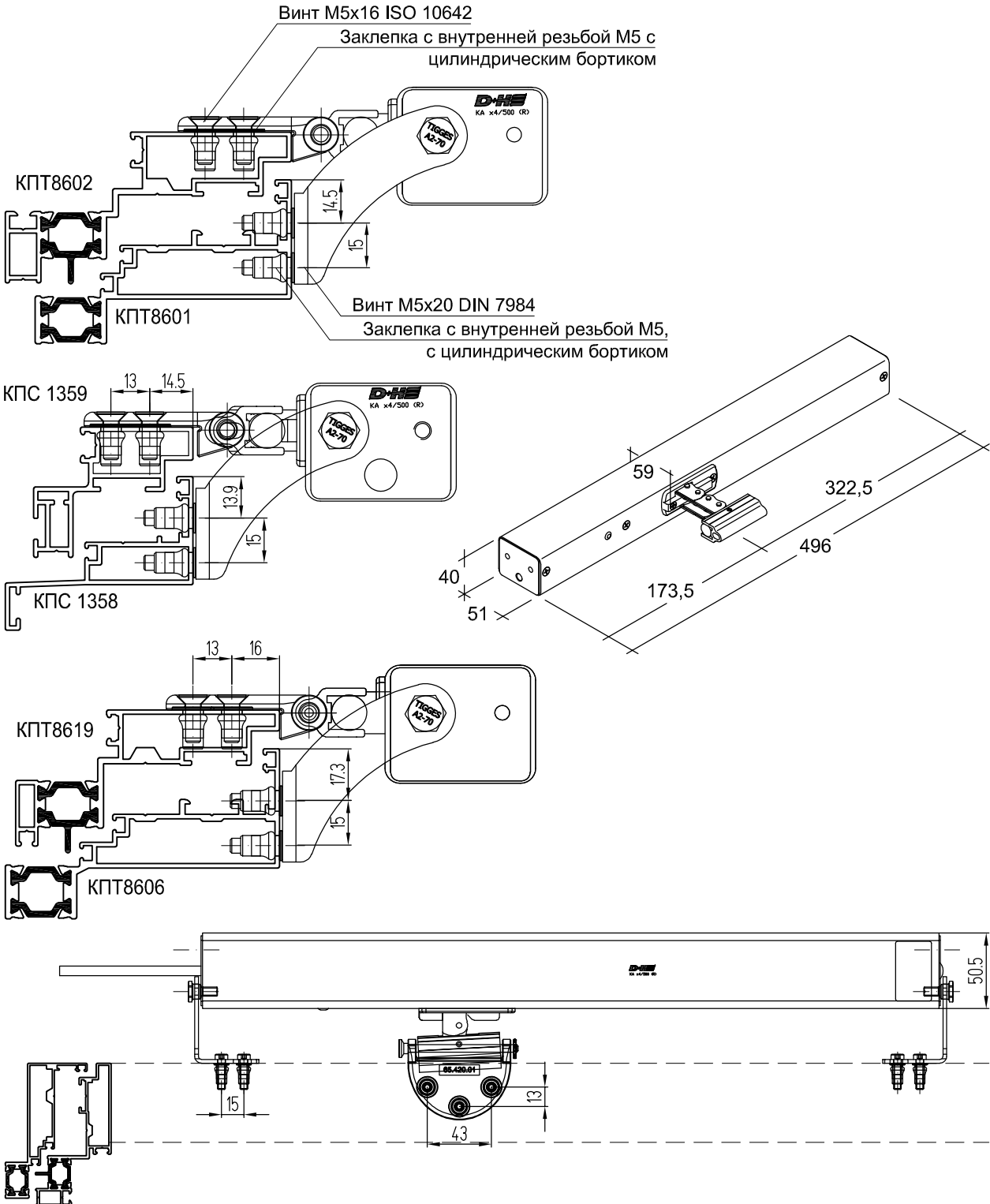

### ХАРАКТЕРИСТИКИ ПРИВОДОВ

Модель	Артикул	Рабочее напряжение, В	Усилие давления, N	Тяговое усилие, N	Ном. усилие запирания, N	Длина хода, мм	Цвет
KA 34/500	26.000.15	24	300	300	2000	500	Серебро
KA 34/500-K	26.005.15	220	300	300	2000	500	Серебро
KA 54/500	26.001.15	24	500	500	2000	500	Серебро
KA 54/500-K	26.001.10	220	500	500	2000	500	Серебро

**Примечание:**

1. Возможно исполнение приводов серии KA с вылетом цепи от 350 до 1300 мм.
2. Крепеж входит в комплект поставки кронштейнов.
3. Информация о приводах носит ознакомительный характер. Модель привода выбирается согласно рекомендациям продавца, исходя из размеров створки, ее веса, условий эксплуатации и на основании статических расчетов.
4. При установке привода необходимо руководствоваться рекомендациями производителя.

# Установка реечных приводов D+H серии ZA с кронштейнами ZA-SB012-OM и ZKK на вертикальные створки с открыванием наружу

ПРИВОДЫ

СИСТЕМЫ СИАЛ КП68, КПТ86, КПТ60л, КПТ74л

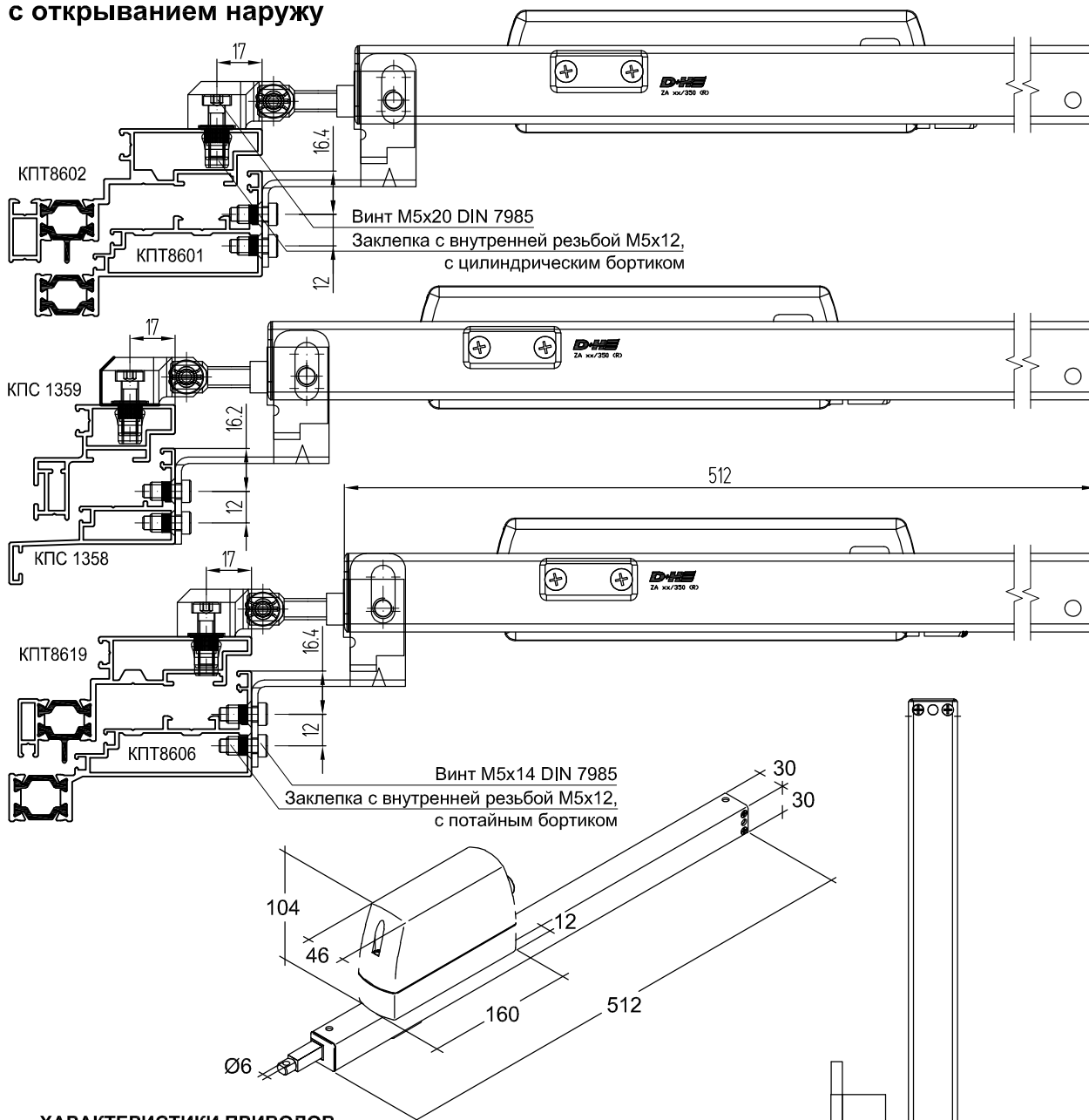

## ХАРАКТЕРИСТИКИ ПРИВОДОВ

Модель	Артикул	Рабочее напряжение, В	Усилие давления, N	Тяговое усилие, N	Цвет
ZA-0300/0350-1-XXX	27.005.00	24	300	300	Серебро
ZA 35/350-K	27.007.02	220	300	300	Серебро
ZA-0800/0350-1-XXX	27.005.00	24	800	800	Серебро
ZA 85/350-K	27.007.02	220	800	800	Серебро
ZA-1000/0350-1-XXX	27.005.00	24	1000	1000	Серебро
ZA 105/350-K	27.007.02	220	1000	1000	Серебро
ZA-1500/0350-1-XXX	27.005.00	24	1500	1000	Серебро
ZA 155/350-K	27.007.02	220	1500	1000	Серебро

### Примечание:

1. Номинальное усилие запираения - 1100 N, вылет штока - 350 мм.
2. Возможно исполнение приводов серии ZA с вылетом штока от 100 до 1300 мм.
3. Крепеж входит в комплект поставки кронштейнов.
4. Информация о приводах носит ознакомительный характер. Модель привода выбирается согласно рекомендациям продавца, исходя из размеров створки, ее веса, условий эксплуатации и на основании статических расчетов.
5. При установке привода необходимо руководствоваться рекомендациями производителя.

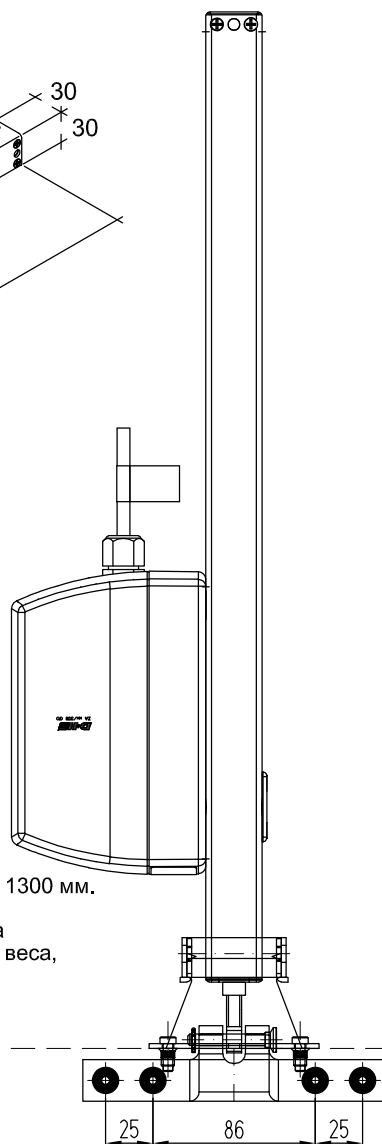
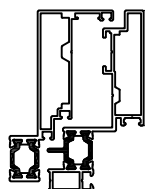



**Установка цепного привода D+H VCD 204/350  
с кронштейнами VCD-BS007-VFO  
на вентиляционные лючки с открыванием наружу**

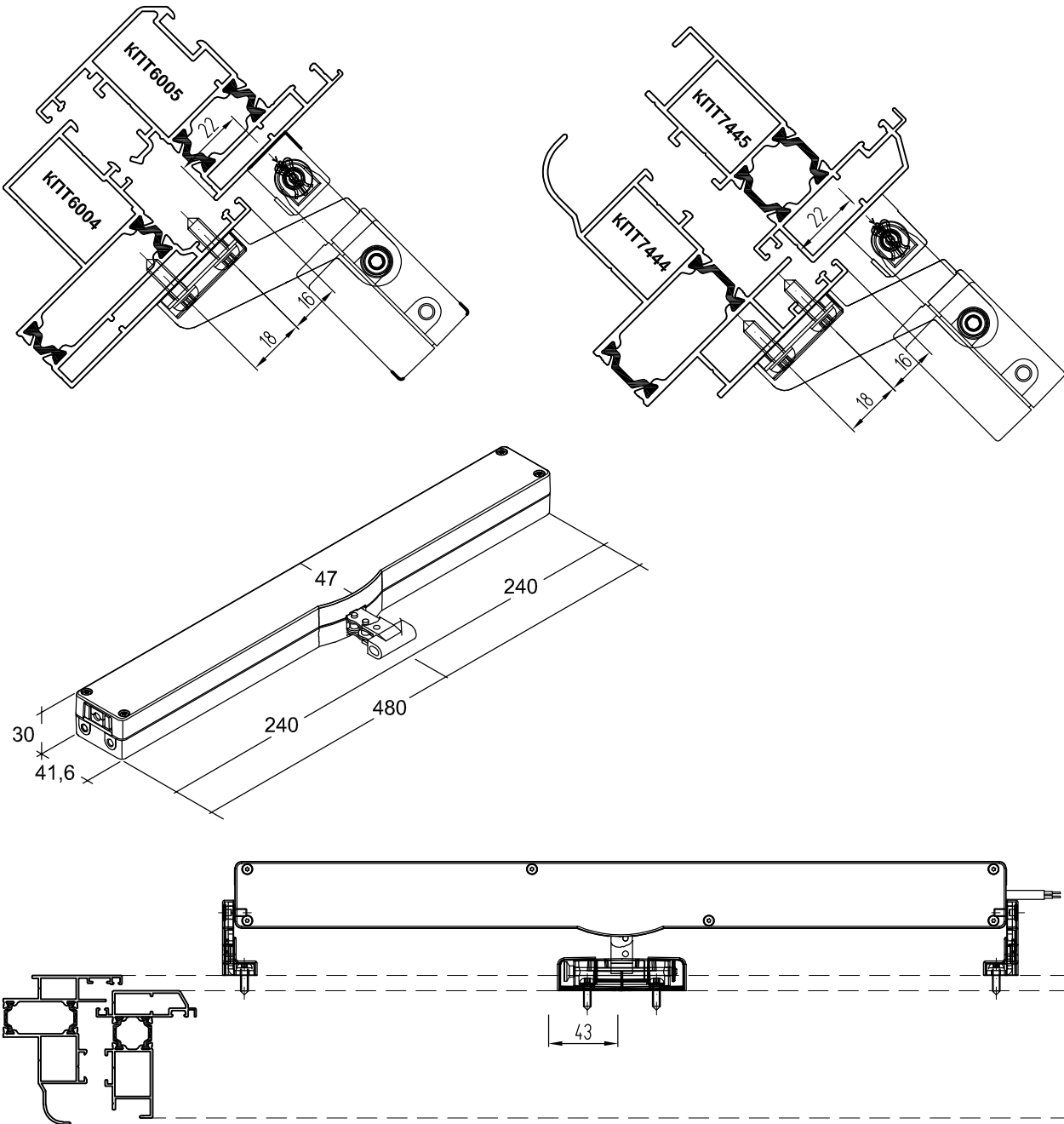

**ХАРАКТЕРИСТИКИ ПРИВОДОВ**

Модель	Артикул	Рабочее напряжение, В	Усилие давления, N	Тяговое усилие, N	Ном. усилие запираия, N	Длина хода, мм	Цвет
VCD 204/350 (SR)	25.100.10	24	200	150	2000	350	Серебро
VCD 204/250-K (SR)	25.120.10	220	200	150	2000	350	Серебро
VCD 204/350 (BK)	25.100.12	24	200	150	2000	350	Черный
VCD 204/350-K (BK)	25.120.12	220	200	150	2000	350	Черный
VCD 204/350 (WH)	25.100.11	24	200	150	2000	350	Белый
VCD 204/350-K (WH)	25.120.11	220	200	150	2000	350	Белый

**Примечание:**

1. Приводы D+H приведены в порядке возрастания мощности.
2. Возможно исполнение приводов серии VCD с вылетом цепи 250 и 350 мм.
3. Информация о приводах носит ознакомительный характер. Модель привода выбирается согласно рекомендациям продавца, исходя из размеров створки, ее веса, условий эксплуатации и на основании статических расчетов.
4. При установке привода необходимо руководствоваться рекомендациями производителя.

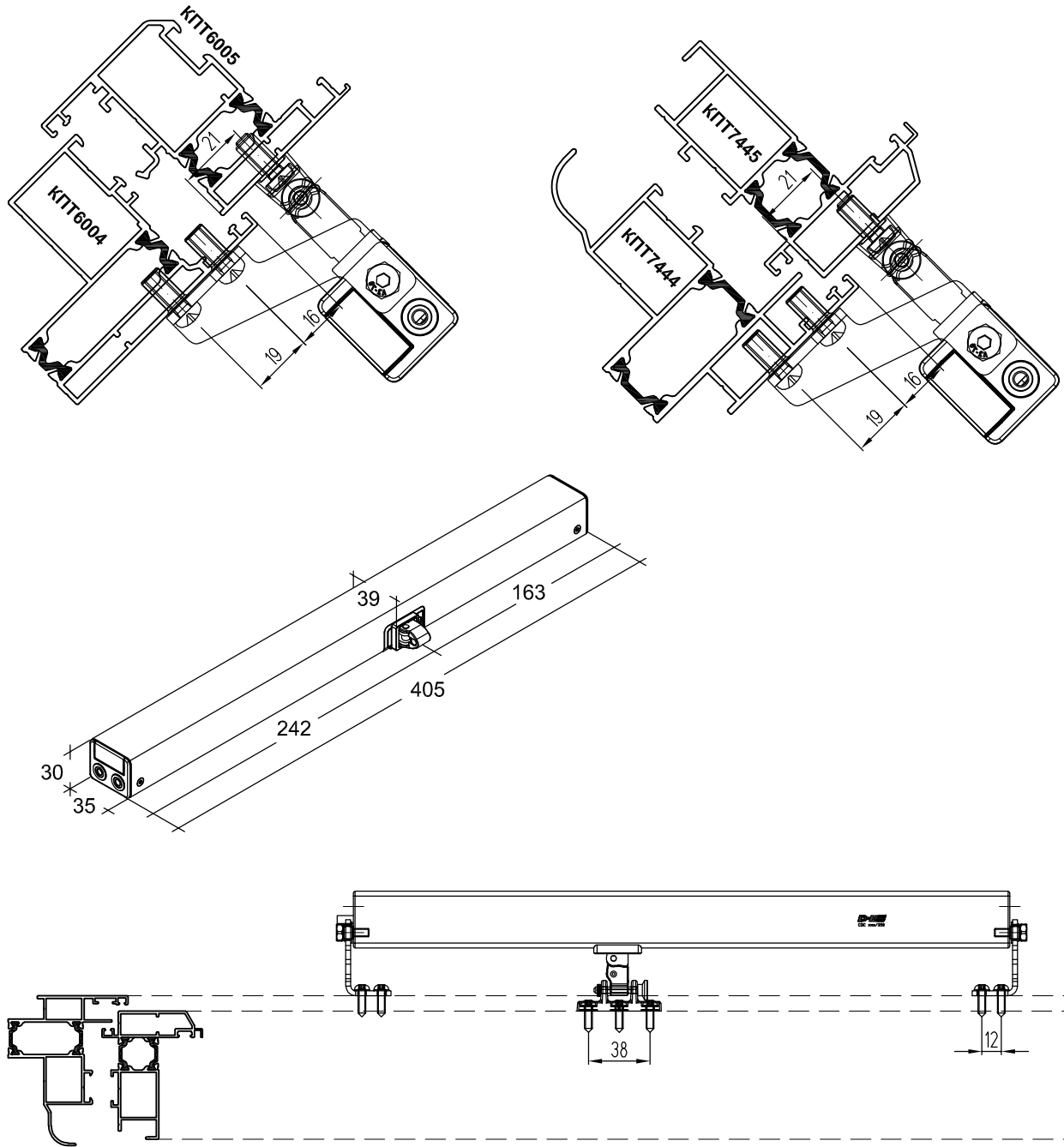

\* R - исполнение с правым подвесом;  
L - исполнение с левым подвесом

**ХАРАКТЕРИСТИКИ ПРИВОДА**

Модель	Артикул	Рабочее напряжение, В	Усилие давления, N	Тяговое усилие, N	Ном. усилие запираения, N	Длина хода, мм	Цвет
CDC-0252-0350-1-ACB M1-R*	26.100.05	24	250	250	1500	350	Серебро
CDC-0252-0350-5-ACB M1-R*	25.000.15	220	250	250	1500	350	Серебро
CDC-0252-0350-1-ACB M1-L*	26.100.10	24	250	250	1500	350	Серебро
CDC-0252-0350-5-ACB M1-L*	25.000.15	220	250	250	1500	350	Серебро

**Примечание:**

1. Возможно исполнение приводов серии CDC с вылетом цепи от 350 до 1200 мм.
2. Информация о приводах носит ознакомительный характер. Модель привода выбирается согласно рекомендациям продавца, исходя из размеров створки, ее веса, условий эксплуатации и на основании статических расчетов.
3. При установке привода необходимо руководствоваться рекомендациями производителя.

## Установка цепных приводов D+H KA x4/500 с кронштейнами КА-BS050-VFO на вентиляционные лючки с открыванием наружу

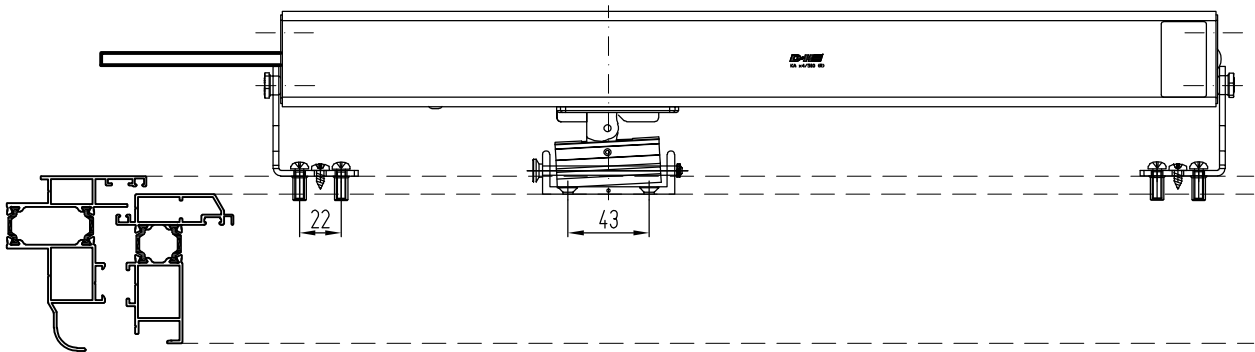
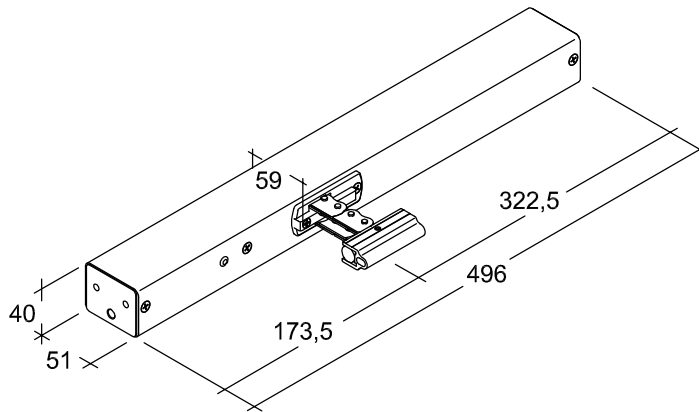
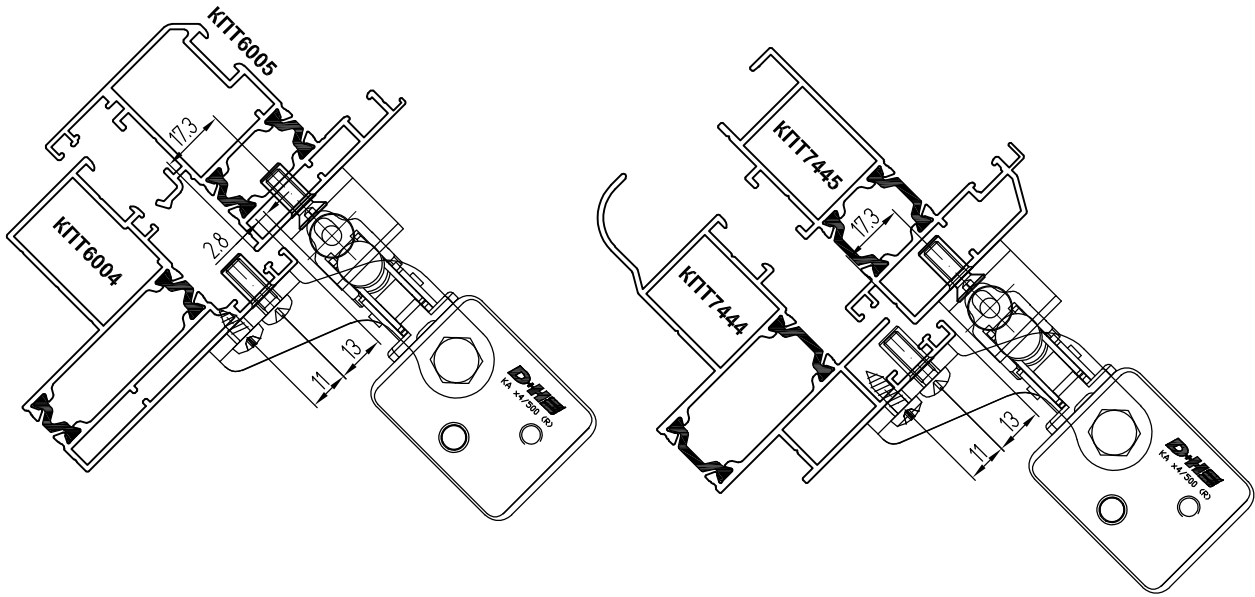

### ХАРАКТЕРИСТИКИ ПРИВодОВ

Модель	Артикул	Рабочее напряжение, В	Усилие давления, N	Тяговое усилие, N	Ном. усилие заперания, N	Длина хода, мм	Цвет
KA 34/500	26.000.15	24	300	300	2000	500	Серебро
KA 34/500-K	26.005.15	220	300	300	2000	500	Серебро
KA 54/500	26.001.15	24	500	500	2000	500	Серебро
KA 54/500-K	26.001.10	220	500	500	2000	500	Серебро

**Примечание:**

1. Возможно исполнение приводов серии KA с вылетом цепи от 350 до 1300 мм.
2. Информация о приводах носит ознакомительный характер. Модель привода выбирается согласно рекомендациям продавца, исходя из размеров створки, ее веса, условий эксплуатации и на основании статических расчетов.
3. При установке привода необходимо руководствоваться рекомендациями производителя.

Установка реечных приводов D+H серии ZA с кронштейнами FK-D и ZK 6 на вентиляционные лючки с открыванием наружу

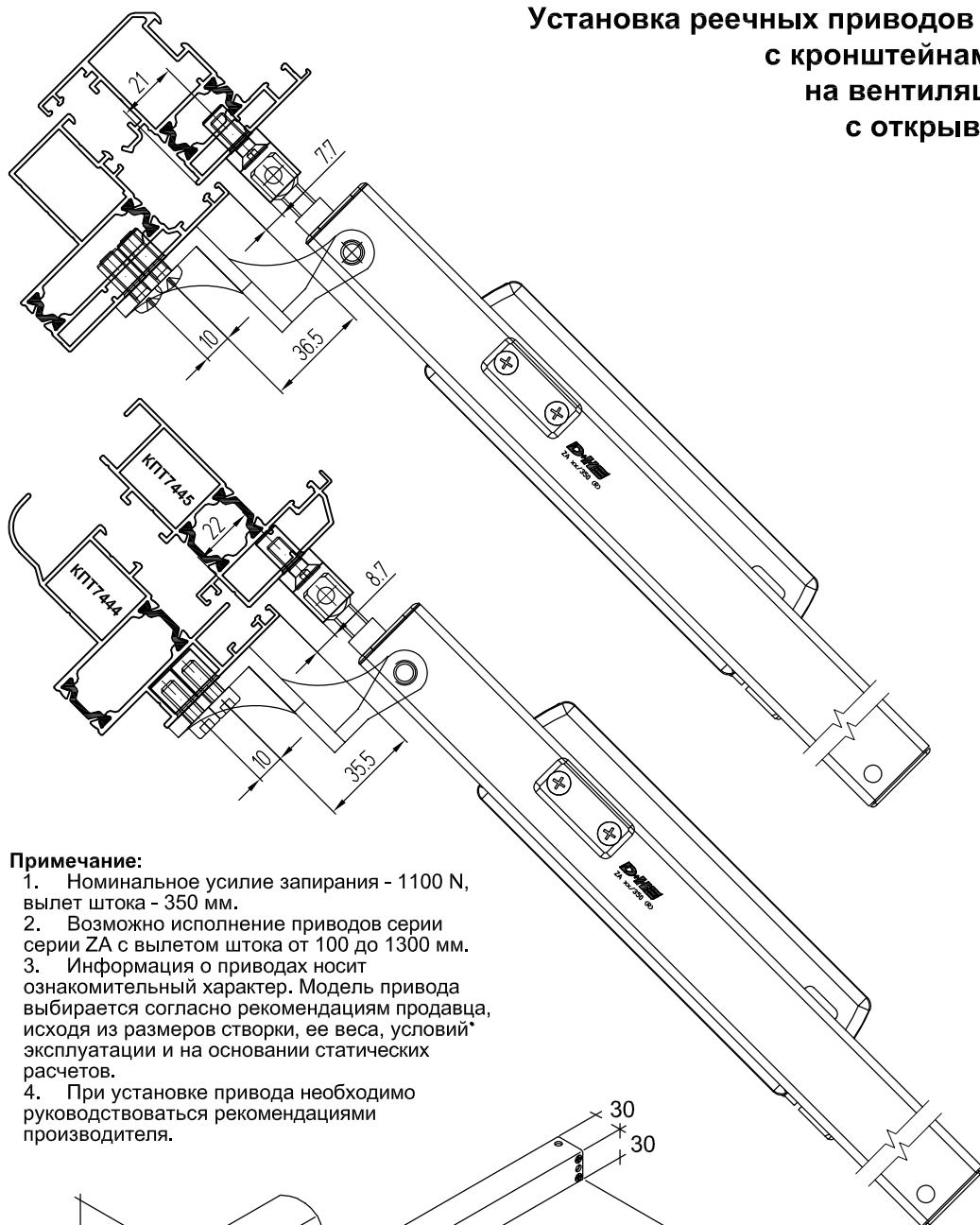

Примечание:

1. Номинальное усилие заперения - 1100 N, вылет штока - 350 мм.
2. Возможно исполнение приводов серии ZA с вылетом штока от 100 до 1300 мм.
3. Информация о приводах носит ознакомительный характер. Модель привода выбирается согласно рекомендациям продавца, исходя из размеров створки, ее веса, условий эксплуатации и на основании статических расчетов.
4. При установке привода необходимо руководствоваться рекомендациями производителя.

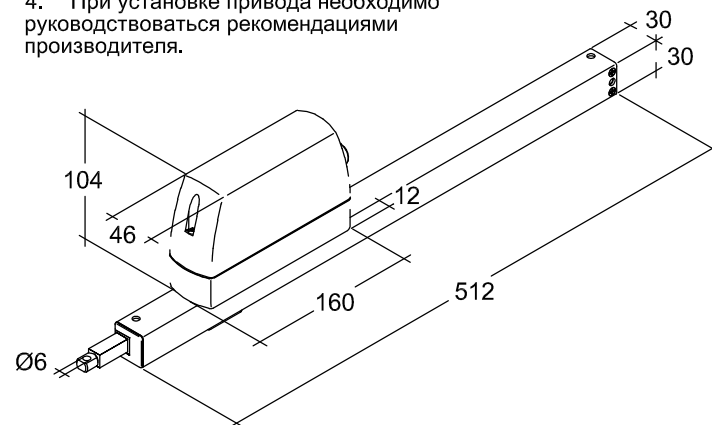

ХАРАКТЕРИСТИКИ ПРИВОДОВ

Модель	Артикул	Рабочее напряжение, В	Усилие давления, N	Тяговое усилие, N	Цвет
ZA-0300/0350-1-***	27.005.00	24	300	300	Серебро
ZA 35/350-K	27.007.02	220	300	300	Серебро
ZA-0800/0350-1-***	27.005.00	24	800	800	Серебро
ZA 85/350-K	27.007.02	220	800	800	Серебро
ZA-1000/0350-1-***	27.005.00	24	1000	1000	Серебро
ZA 105/350-K	27.007.02	220	1000	1000	Серебро
ZA-1500/0350-1-***	27.005.00	24	1500	1000	Серебро
ZA 155/350-K	27.007.02	220	1500	1000	Серебро

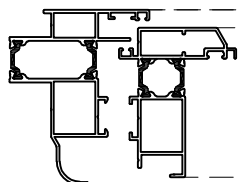
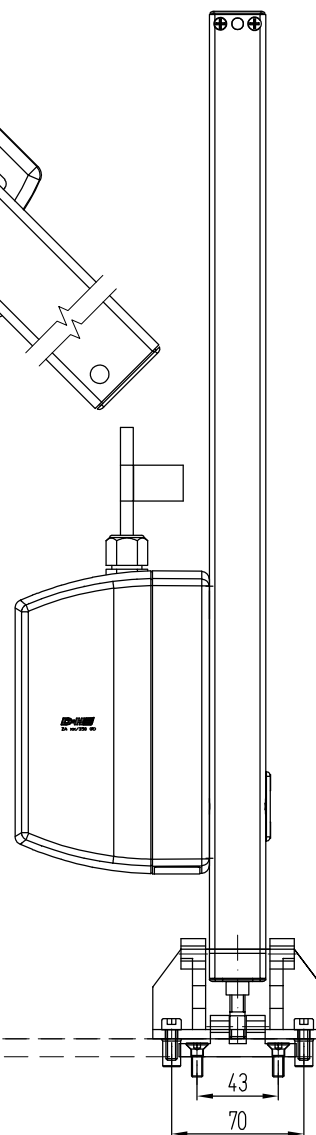

**Установка реечных приводов высокой мощностью D+H DXD  
с кронштейнами DXD-BS031-OM  
на вентиляционные люки с открыванием наружу  
(на примере структурного люка КПТ74л)**

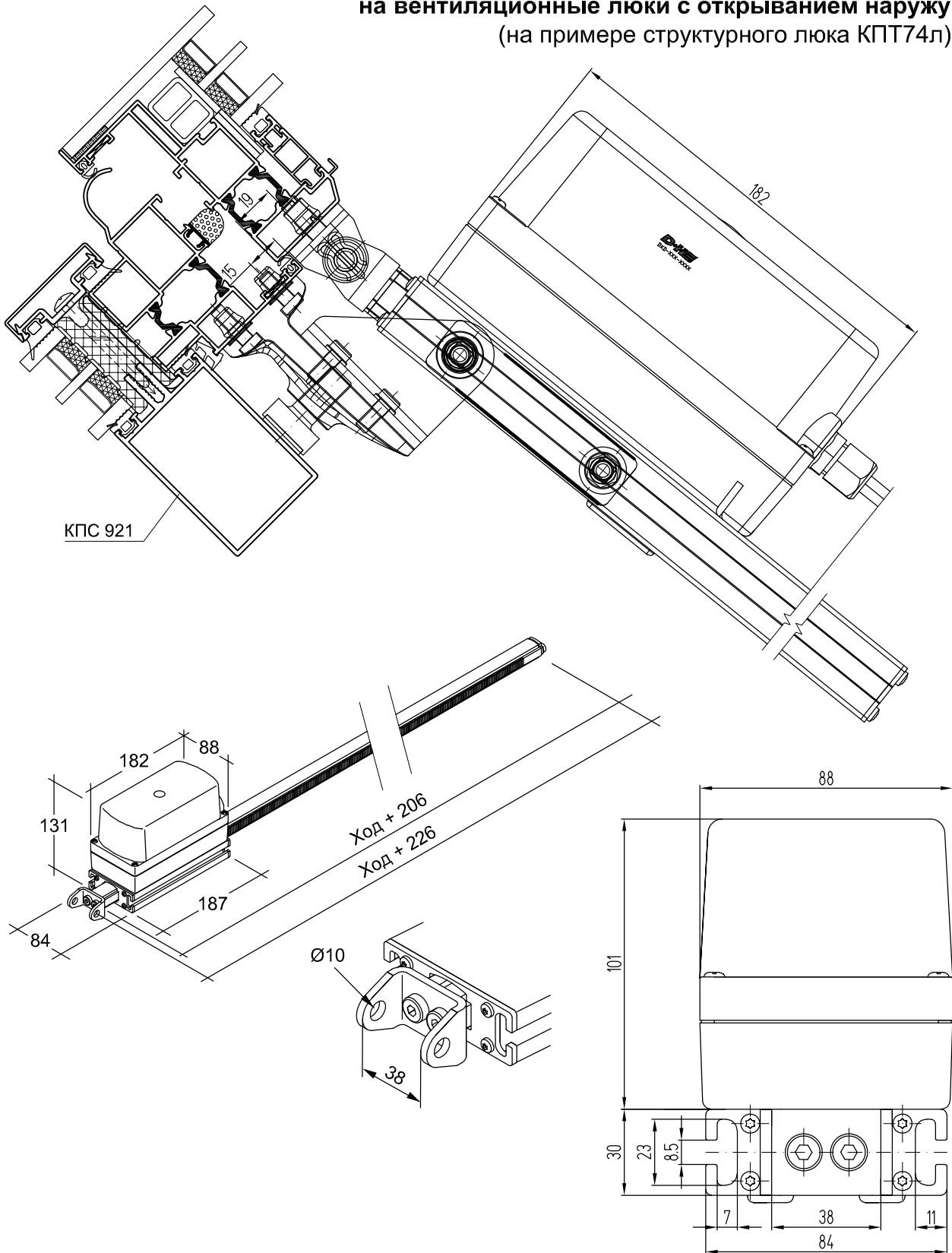

**ХАРАКТЕРИСТИКИ ПРИВОДА**

Модель	Артикул	Рабочее напряжение, В	Усилие давления, N	Тяговое усилие, N	Ном. усилие запирания, N	Длина хода, мм	Цвет
DXD 300/1000-BSY+ OT-HS	20.027.20	24	3000	2000	2200	1000	Серебро
DXD 300/1000-K-BSY+ OT-HS	20.027.30	230	3000	2000	2200	1000	Серебро
DXD 150/1000-BSY+ OT-HS	26.100.10	24	250	250	1500	350	Серебро
DXD 150/1000-K-BSY+ OT-HS	25.000.15	230	250	250	1500	350	Серебро

**Примечание:**

- Информация о приводах носит ознакомительный характер. Модель привода выбирается согласно рекомендациям продавца, исходя из размеров створки, ее веса, условий эксплуатации и на основании статических расчетов.
- При установке привода необходимо руководствоваться рекомендациями производителя.

Максимальная высота окна H=1200 мм  
 Максимальная ширина окна B=1200 мм  
 Минимальная высота створки FH = 300 мм

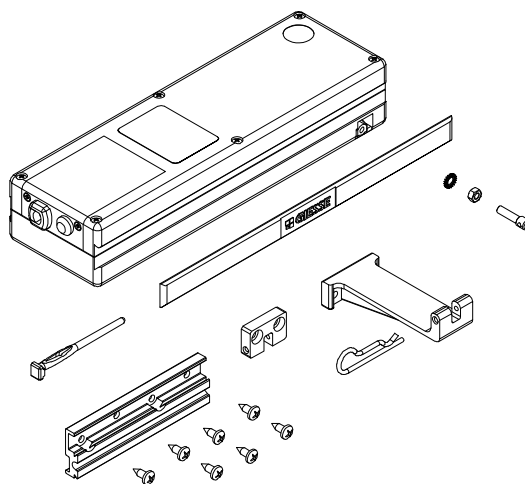
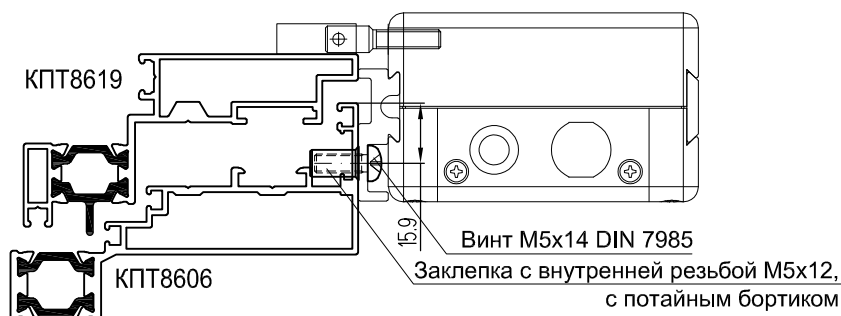
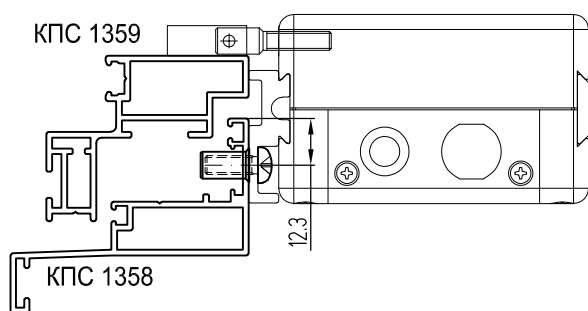
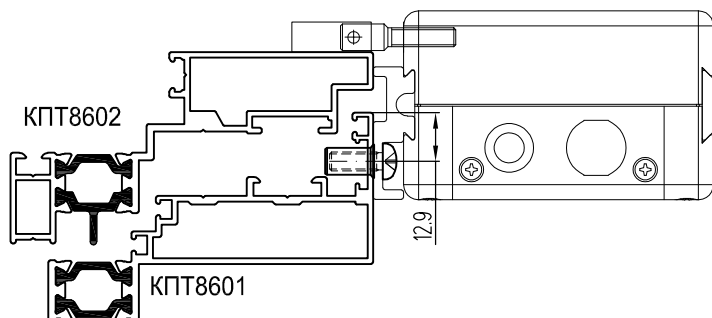

**ХАРАКТЕРИСТИКИ ПРИВОДА**

Модель	Артикул	Рабочее напряжение, В	Толкающее усилие, N	Втягивающее усилие, N	Длина хода, мм
VARIA Uni	01654***	230	150*	300	90-400
VARIA	01495***	24	150*	300	90-400

\*\*\* - расшифровка цветового кода:  
 560 - белый,  
 544 - серый,  
 010 - черный;  
 593 - коричневый

**Примечание:**

1. Цепной привод Varia/Varia Uni предназначен для применения в системах вентиляции и проветривания помещений, а также для открытия створок в системах противодымной вентиляции.
  2. Комплект поставки Varia/VariaUni (01495/01654) (см. рис. выше): привод - 1 шт, кронштейн привода - 1 шт, фиксатор привода на кронштейне - 1 шт, кронштейн цепи малый - 1 шт, кронштейн цепи Z-образный - 1 шт, винт регулировочный - 1 шт, гайка - 1 шт, гровершайба - 1 шт, скоба - 1 шт, самонарезающие винты - 7 шт, шаблон - 2 шт.
  3. Комплект дополнительных кронштейнов 04794\*\*\*: кронштейн привода, кронштейн цепи малый, самонарезающие винты - 6 шт.
  4. Комплект дополнительных кронштейнов 04795\*\*\*: кронштейн привода, кронштейн цепи Z-образный, самонарезающие винты - 7 шт.
  5. Применение окон с размерами более рекомендуемых необходимо подтверждать расчетами. При ширине створки более 1600 мм применение двух приводов обязательно.
  6. Информация о приводах носит ознакомительный характер. Модель привода выбирается согласно рекомендациям производителя, исходя из размеров створки, ее веса, условий эксплуатации и на основании статических расчетов.
  7. При установке привода необходимо руководствоваться рекомендациями производителя.
  8. Не допускается устанавливать на вентиляционные люки.
- \* Толкающее усилие зависит от хода цепи (см. инструкцию).

**Установка цепного привода GIESSE VARIA Slim Base с дополнительным кронштейном арт. 05911 на вертикальные створки с открыванием наружу**

Максимальная высота окна H=1200 мм  
 Максимальная ширина окна B=1200 мм  
 Минимальная высота створки FH = 300 мм

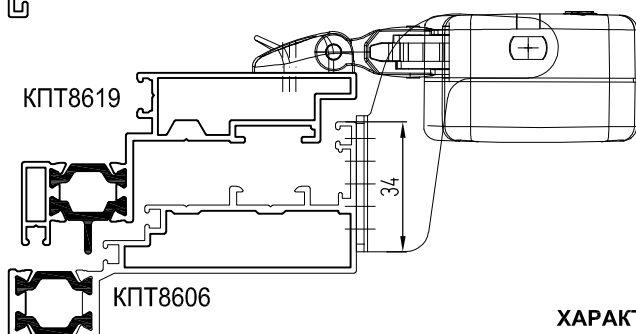
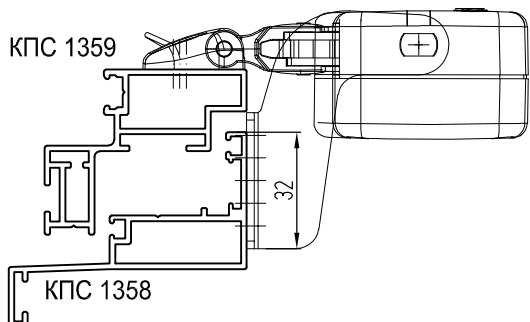
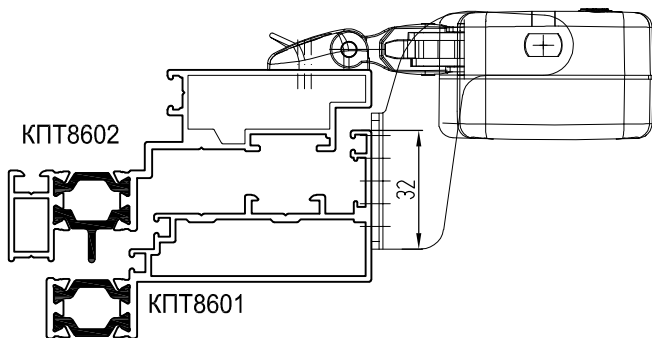

**ХАРАКТЕРИСТИКИ ПРИВОДА**

Модель	Артикул	Рабочее напряжение, В	Толкающее усилие, N	Втягивающее усилие, N	Стат-кая сила удержания, N	Длина хода, мм
VARIA Slim Base	07889***	230	250	250	1500	240/360
VARIA Slim Base	07890***	24	250	250	1500	240/360

**M1:4**

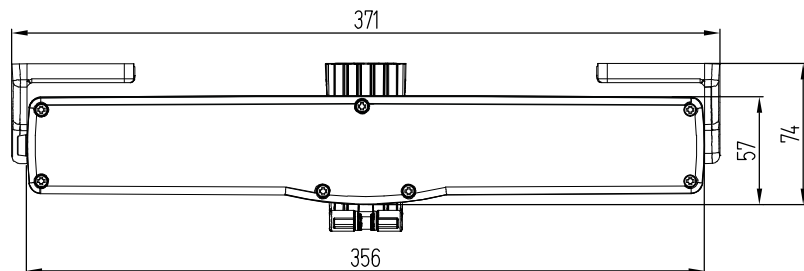
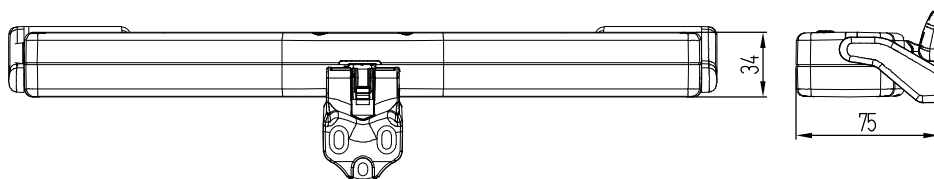

\*\*\* - расшифровка цветового кода:  
 560 - белый,  
 542 - серый,  
 590 - черный

**Примечание:**

1. Цепной привод Varia Slim Base предназначен для применения в системах вентиляции и проветривания помещений, а также для открытия створок в системах противодымной вентиляции.
2. Комплект поставки Varia Slim Base: привод 1 шт, комплект кронштейнов привода 05904\*\*\* - 1 шт, кронштейн 05906\*\*\* - 1 шт, кронштейн 05907\*\*\* - 1 шт, ось 05908\*\*\* - 1 шт, шаблон - 1 шт.
3. Применение окон с размерами более рекомендуемых необходимо подтверждать расчетами.
4. Информация о приводах носит ознакомительный характер. Модель привода выбирается согласно рекомендациям производителя, исходя из размеров створки, ее веса, условий эксплуатации и на основании статических расчетов.
5. При установке привода необходимо руководствоваться рекомендациями производителя.

**GIESSE** Установка цепного привода **GIESSE VARIA Slim, VARIA Slim Syncro,**  
с дополнительным кронштейном арт. 05911  
на вертикальные створки с открыванием наружу

ПРИВОДЫ

СИСТЕМЫ СИЛ КП68, КПТ86, КПТ86л, КПТ74л

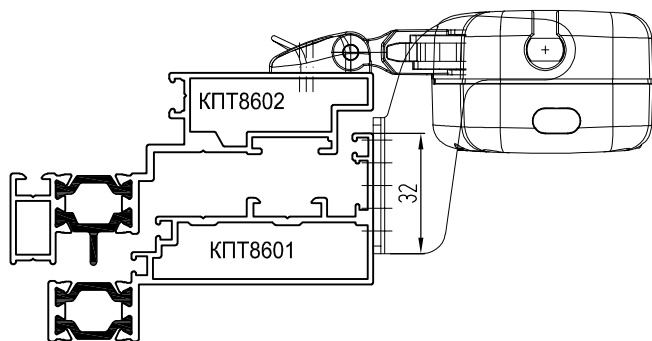

Максимальная высота окна H=1200 мм  
Максимальная ширина окна B=1200 мм  
Минимальная высота створки FH = 300 мм

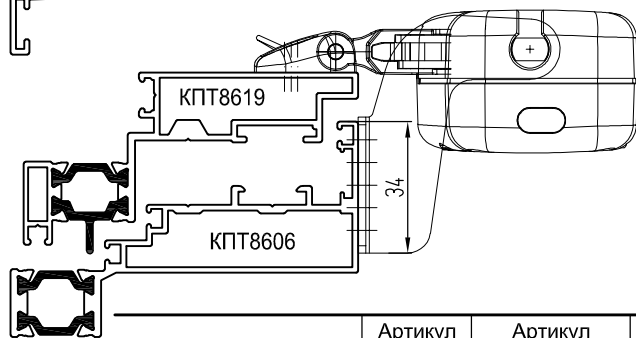
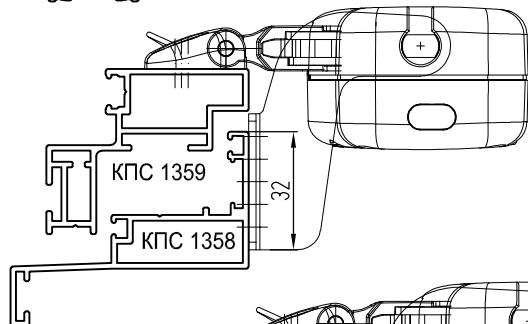

**ХАРАКТЕРИСТИКИ ПРИВОДА**

Модель	Артикул привода	Артикул кронштейна	Рабочее напряжение, В	Стат-кая сила удержания, N	Втягивающее усилие, N	Длина хода, мм
VARIA Slim	07884***	05911	230	1700	300	110/200/300/400
VARIA Slim	07885***	05911	24	1700	300	110/200/300/400
VARIA Slim Syncro (пара)	07886***	05911 (2 шт.)	230	1700	300	100/200/400
VARIA Slim Syncro (пара)	07887***	05911 (2 шт.)	24	1700	300	100/200/400

**M1:4**

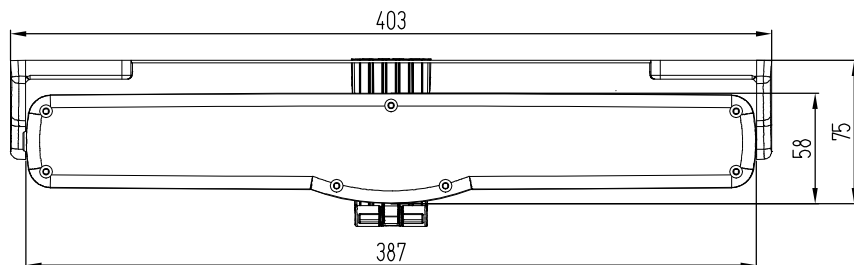
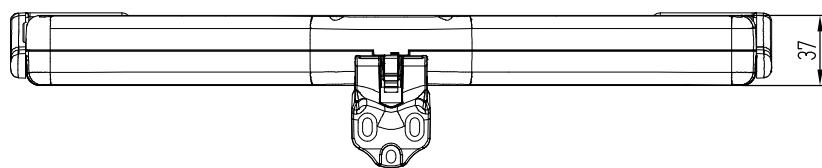

\*\*\* - расшифровка цветового кода:  
560 - белый,  
542 - серый,  
590 - черный

**Примечание:**

1. Цепной привод Varia Slim / Varia Slim Syncro предназначен для применения в системах вентиляции и проветривания помещений, а также для открытия створок в системах противодымной вентиляции.
2. Varia Slim Syncro приводы синхронной работы, можно установить до 8 шт на одну конструкцию, не требуют блоков синхронизации.
3. Комплект поставки Varia Slim: привод - 1 шт, комплект кронштейнов привода 05904\*\*\* - 1 шт, кронштейн 05906\*\*\* - 1 шт, кронштейн 05907\*\*\* - 1 шт, ось 05908\*\*\* - 1шт, шаблон - 1 шт.
4. Комплект поставки Varia Slim Syncro: привод - 2 шт, комплект кронштейнов привода 05904\*\*\* - 2 шт, кронштейн 05906\*\*\* - 2 шт, кронштейн 05907\*\*\* - 2 шт, ось 05908\*\*\* - 2 шт, шаблон - 1 шт.
5. Кронштейн цели люка 05910\*\*\*.
6. Применение окон с размерами более рекомендуемых необходимо подтверждать расчетами.
7. Информация о приводах носит ознакомительный характер. Модель привода выбирается согласно рекомендациям производителя, исходя из размеров створки, ее веса, условий эксплуатации и на основании статических расчетов.
8. При установке привода необходимо руководствоваться рекомендациями производителя.



**Установка цепного привода скрытого монтажа  
GIESSE Varia Slim Small  
на вертикальные створки с открыванием наружу**

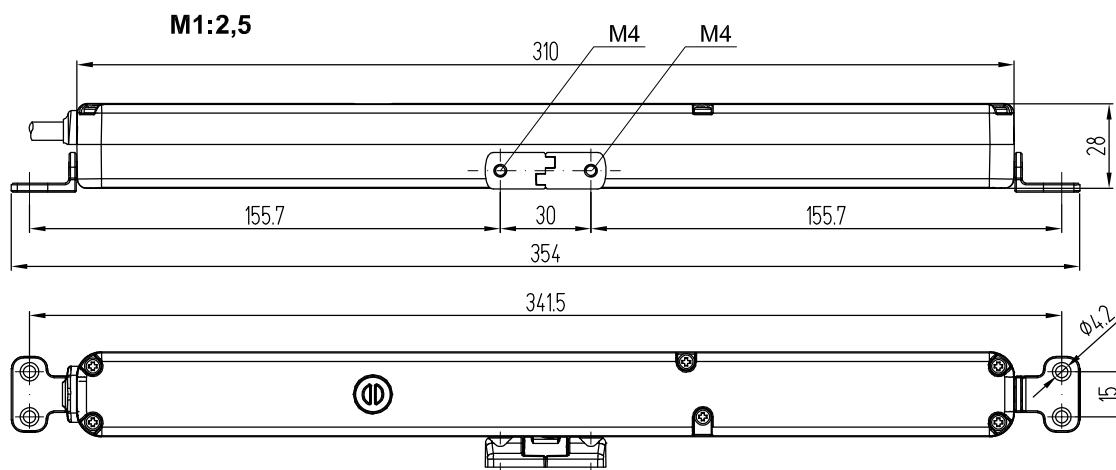
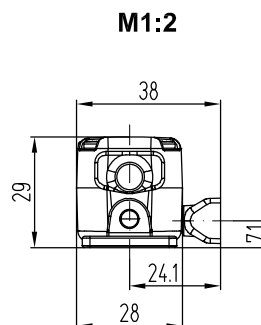
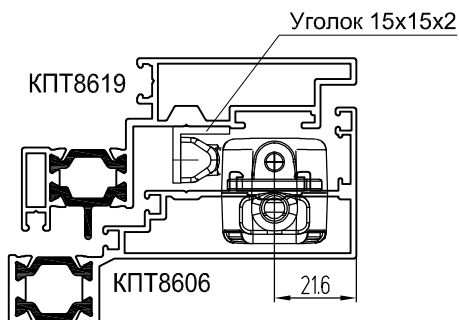
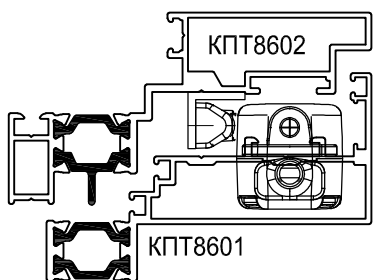

**Обработка паза под установку привода**

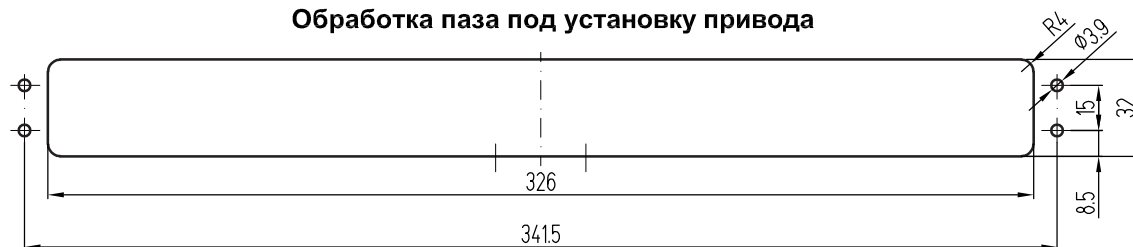

**ХАРАКТЕРИСТИКИ ПРИВОДА**

Модель	Артикул	Рабочее напряжение, В	Толкающее усилие, N	Втягивающее усилие, N	Стат-кая сила удержания, N	Длина хода, мм
VARIA Slim Small	07891***	24	200	200	1000	70/125/170/210

**Примечание:**

1. Цепной привод Varia Slim Small предназначен для применения в системах вентиляции и проветривания помещений, а также для открытия створок в системах противодымной вентиляции.
2. Комплект поставки Varia Slim: привод - 1 шт, комплект кронштейнов привода 05904\*\*\* - 1 шт, кронштейн 05906\*\*\* - 1 шт, кронштейн 05907\*\*\* - 1 шт, ось 05908 - 1 шт, шаблон - 1 шт.
3. Минимальная ширина окна - 500 мм.
4. Информация о приводах носит ознакомительный характер. Модель привода выбирается согласно рекомендациям производителя, исходя из размеров створки, ее веса, условий эксплуатации и на основании статических расчетов.
5. При установке привода необходимо руководствоваться рекомендациями производителя.

Максимальная высота люка H=1200 мм  
Максимальная ширина люка B=1200 мм  
Минимальная высота створки FH = 300 мм

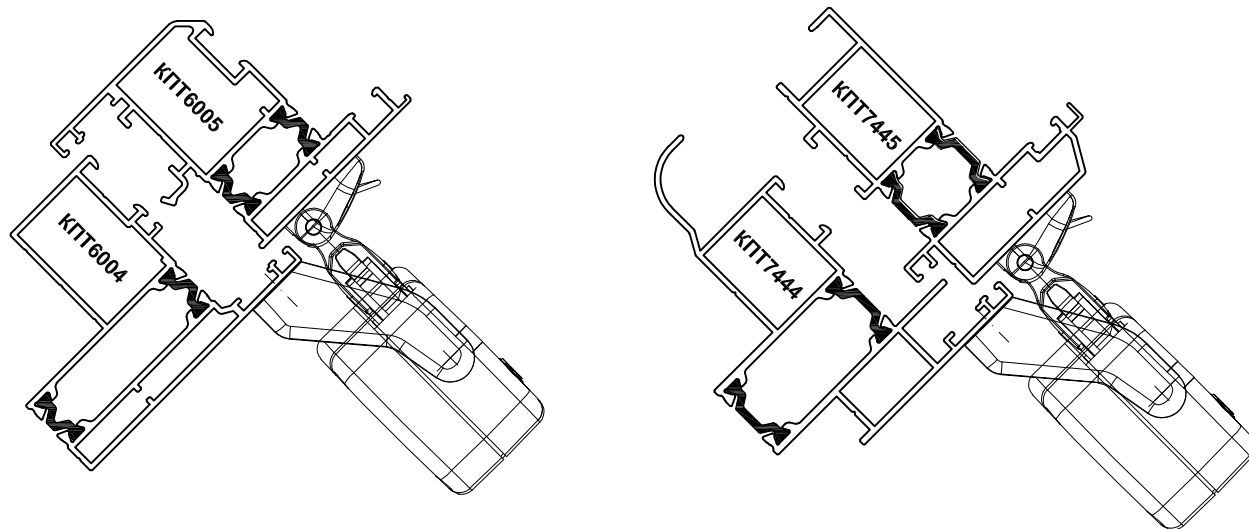

**ХАРАКТЕРИСТИКИ ПРИВОДА**

Модель	Артикул	Рабочее напряжение, В	Толкающее усилие, N	Втягивающее усилие, N	Стат-кая сила удержания, N	Длина хода, мм
VARIA Slim Base	07889***	230	250	250	1500	240/360
VARIA Slim Base	07890***	24	250	250	1500	240/360

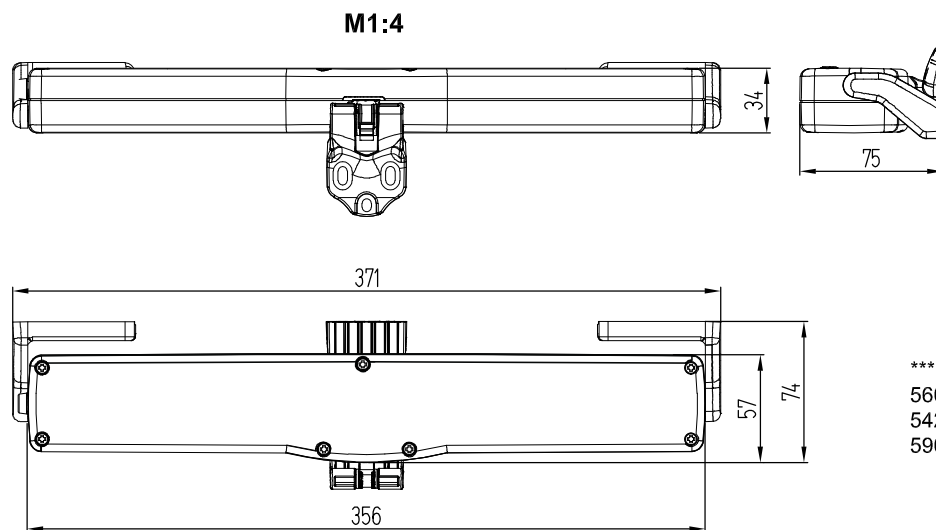

\*\*\* - расшифровка цветового кода:  
560 - белый,  
542 - серый,  
590 - черный

**Примечание:**

1. Цепной привод Varia Slim Base предназначен для применения в системах вентиляции и проветривания помещений, а также для открытия створок в системах противодымной вентиляции.
2. Комплект поставки Varia Slim Base: привод 1 шт, комплект кронштейнов привода 05904\*\*\* - 1 шт, кронштейн 05906\*\*\* - 1 шт, кронштейн 05907\*\*\* - 1 шт, ось 05908\*\*\* - 1шт, шаблон - 1 шт.
3. Применение окон с размерами более рекомендуемых необходимо подтверждать расчетами.
4. Информация о приводах носит ознакомительный характер. Модель привода выбирается согласно рекомендациям производителя, исходя из размеров створки, ее веса, условий эксплуатации и на основании статических расчетов.
5. При установке привода необходимо руководствоваться рекомендациями производителя.

**GIESSE** Установка цепного привода GIESSE VARIA Slim, VARIA Slim Syncro, на вентиляционные люки

Максимальная высота люка H=1200 мм  
 Максимальная ширина люка B=1200 мм  
 Минимальная высота створки FH = 300 мм

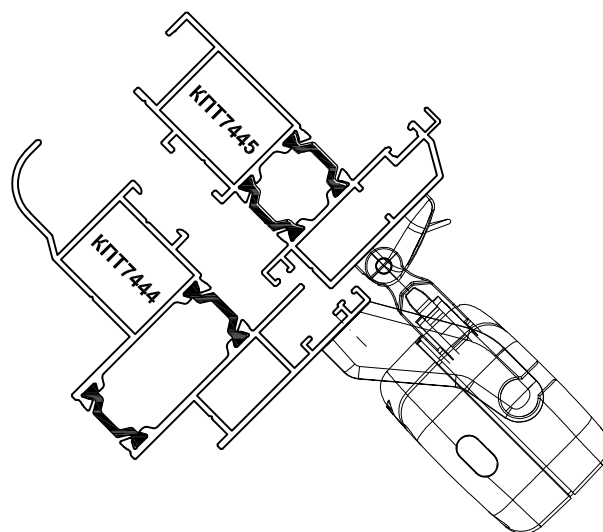
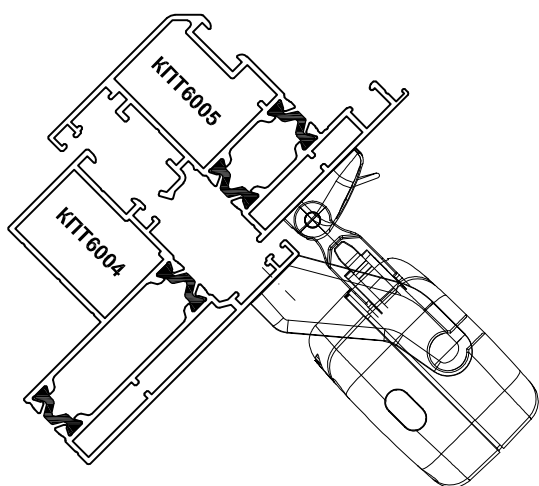

**ХАРАКТЕРИСТИКИ ПРИВОДА**

Модель	Артикул привода	Артикул кронштейна	Рабочее напряжение, В	Стат-кая сила удержания, N	Втягивающее усилие, N	Длина хода, мм
VARIA Slim	07884***	05911	230	1700	300	110/200/300/400
VARIA Slim	07885***	05911	24	1700	300	110/200/300/400
VARIA Slim Syncro (пара)	07886***	05911 (2 шт.)	230	1700	300	100/200/400
VARIA Slim Syncro (пара)	07887***	05911 (2 шт.)	24	1700	300	100/200/400

**M1:4**

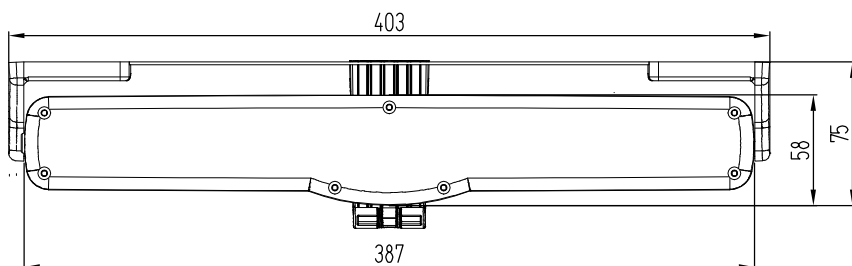
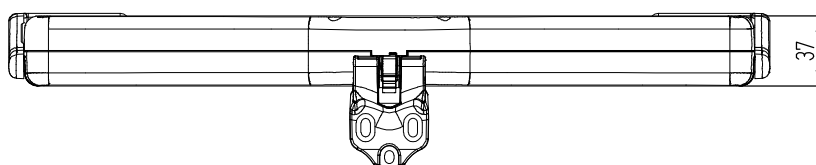

\*\*\* - расшифровка цветового кода:  
 560 - белый,  
 542 - серый,  
 590 - черный

**Примечание:**

1. Цепной привод Varia Slim / Varia Slim Syncro предназначен для применения в системах вентиляции и проветривания помещений, а также для открытия створок в системах противодымной вентиляции.
2. Varia Slim Syncro приводы синхронной работы, можно установить до 8 шт на одну конструкцию, не требуют блоков синхронизации.
3. Комплект поставки Varia Slim: привод - 1 шт, комплект кронштейнов привода 05904\*\*\* - 1 шт, кронштейн 05906\*\*\* - 1 шт, кронштейн 05907\*\*\* - 1 шт, ось 05908\*\*\* - 1шт, шаблон - 1 шт.
4. Комплект поставки Varia Slim Syncro: привод - 2 шт, комплект кронштейнов привода 05904\*\*\* - 2 шт, кронштейн 05906\*\*\* - 2 шт, кронштейн 05907\*\*\* - 2 шт, ось 05908\*\*\* - 2 шт, шаблон - 1 шт.
5. Кронштейн цепи люка 05910\*\*\*.
6. Применение окон с размерами более рекомендуемых необходимо подтверждать расчетами.
7. Информация о приводах носит ознакомительный характер. Модель привода выбирается согласно рекомендациям производителя, исходя из размеров створки, ее веса, условий эксплуатации и на основании статических расчетов.
8. При установке привода необходимо руководствоваться рекомендациями производителя.

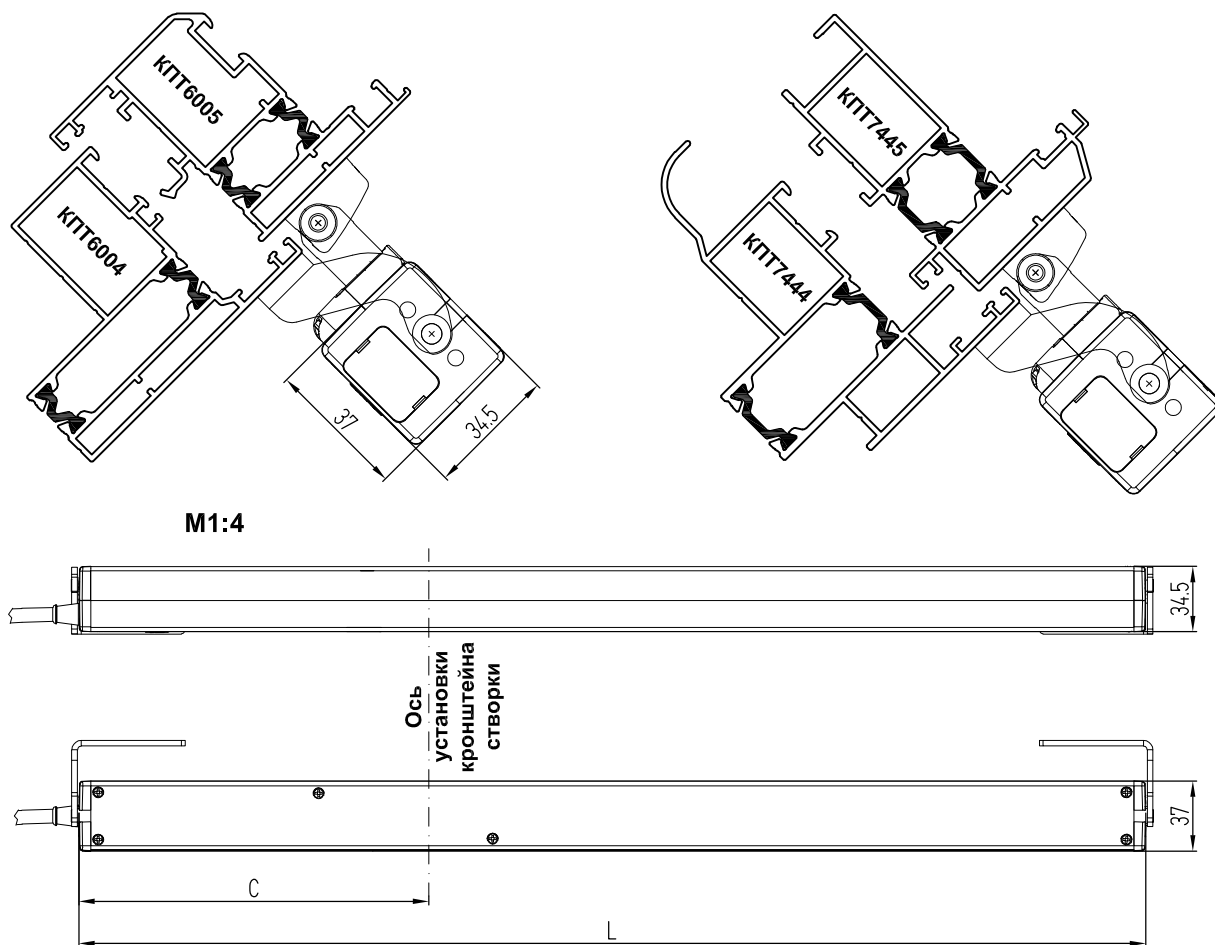

M1:4

**ХАРАКТЕРИСТИКИ ПРИВОДА**

Модель	Артикул	Рабочее напряжение, В	Длина хода, мм	L, мм	C, мм
Varia Tube	07875020	230	300	468	245
Varia Tube	07876020	230	600	624	245
Varia Tube	07877020	230	800	727	245
Varia Tube	07878020	230	1000	824	245
Varia Tube Syncro	07896020	230	300	468	245
Varia Tube Syncro	07897020	230	600	624	245
Varia Tube Syncro	07898020	230	800	727	245
Varia Tube Syncro	07899020	230	1000	824	245
Varia Tube RWA	07804020	24	300	408	185
Varia Tube RWA	07805020	24	600	624	185
Varia Tube RWA	07806020	24	800	667	185
Varia Tube RWA	07807020	24	1000	764	185
Varia Tube RWA Syncro	07815020	24	300	408	185
Varia Tube RWA Syncro	07816020	24	600	624	185
Varia Tube RWA Syncro	07817020	24	800	667	185
Varia Tube RWA Syncro	07818020	24	1000	764	185

**Расчет толкающего усилия для горизонтальных фрагм**

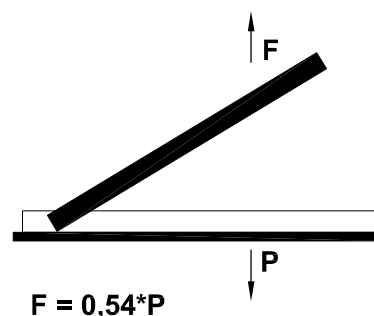

$F = 0,54 \cdot P$

P - масса створки, кг;  
F - толкающее усилие, кг

**Примечание:**

1. Цепной привод Varia Tube предназначен для применения в системах вентиляции и проветривания помещений, а также для открытия створок в системах противодымной вентиляции и дымоудаления.
2. Varia Tube Syncro приводы синхронной работы, можно установить до 8 шт на одну конструкцию, не требуют блоков синхронизации.
3. Комплект поставки Varia Tube: привод - 1 шт, комплект кронштейнов привода 05920\*\*\* - 1 шт, ось 05924 - 1 шт, шаблон - 1 шт.
4. Комплект поставки Varia Tube Syncro: привод - 2 шт, комплект кронштейнов привода 05920\*\*\* - 2 шт, ось 05924 - 2 шт, шаблон - 1 шт.
5. Кронштейн цепи малый 05922\*\*\*.
6. Кронштейн цепи Z-образный 05921\*\*\*.
7. Кронштейн цепи для люка 05923\*\*\*.
8. Статическая сила удержания - 2000 N, толкающее усилие - 350 N, втягивающее усилие - 350 N.
9. Информация о приводах носит ознакомительный характер. Модель привода выбирается согласно рекомендациям производителя, исходя из размеров створки, ее веса, условий эксплуатации и на основании статических расчетов.
10. При установке привода необходимо руководствоваться рекомендациями производителя.

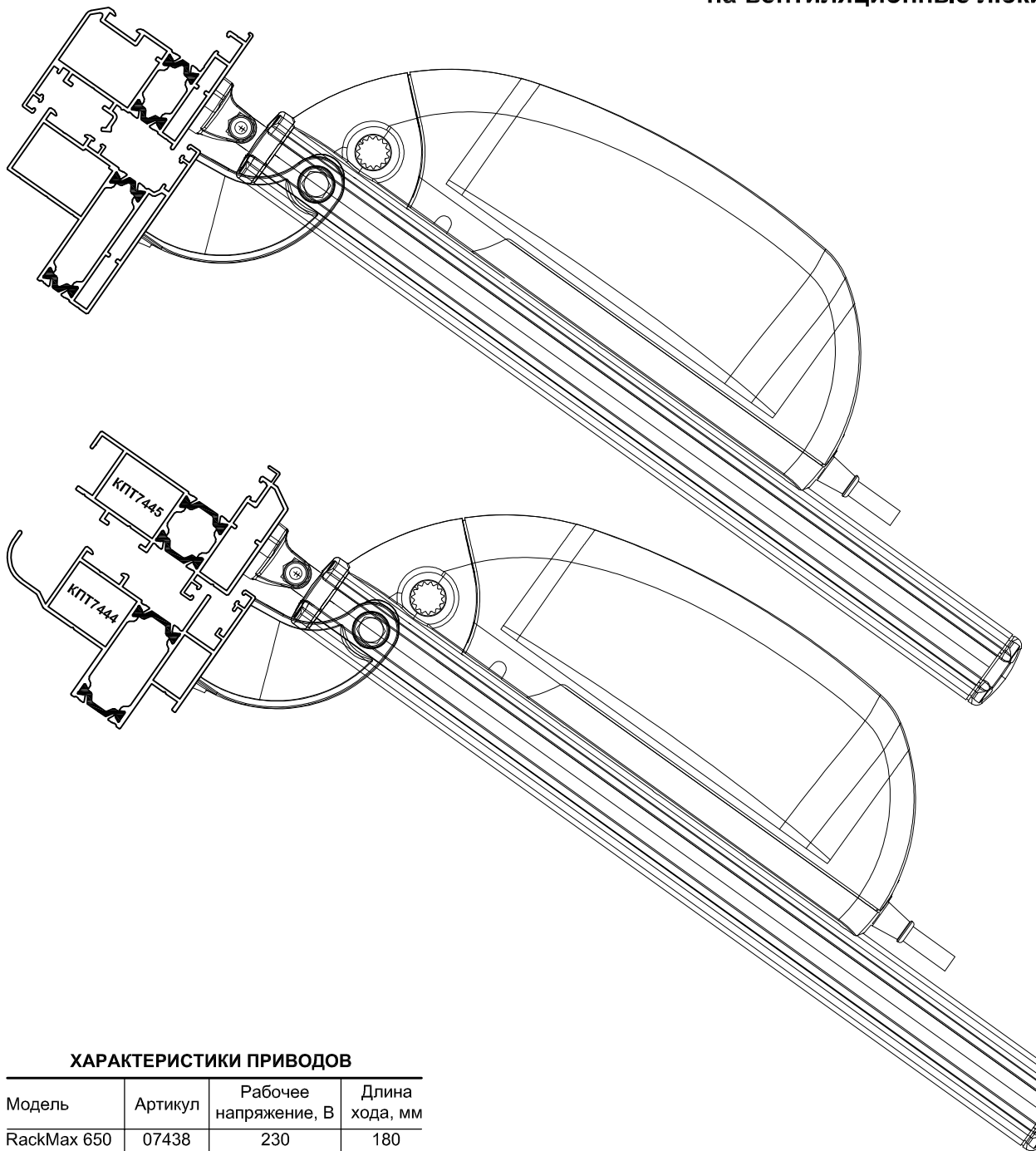

### ХАРАКТЕРИСТИКИ ПРИВОДОВ

Модель	Артикул	Рабочее напряжение, В	Длина хода, мм
RackMax 650	07438	230	180
RackMax 650	07439	230	230
RackMax 650	07440	230	350
RackMax 650	07441	230	550
RackMax 650	07442	230	750
RackMax 650	07443	230	1000
RackMax 650	07444	24	180
RackMax 650	07445	24	230
RackMax 650	07446	24	350
RackMax 650	07447	24	550
RackMax 650	07448	24	750
RackMax 650	07449	24	1000

### НОМЕНКЛАТУРА ПАСИВНЫХ ПРИВОДОВ

Модель	Артикул	Длина хода, мм
RackMax 650	07450	180
RackMax 650	07451	230
RackMax 650	07452	350
RackMax 650	07453	550
RackMax 650	07454	750
RackMax 650	07455	1000

### НОМЕНКЛАТУРА ПРИВОДНЫХ ВАЛОВ

Артикул	Длина, мм
07456	1000
07457	1500
07458	2000
07459	2500

#### Примечание:

1. Реечный привод RackMax предназначен для применения в системах вентиляции и проветривания помещений, а также для открытия створок в системах противодымной вентиляции и дымоудаления. Номинальное усилие запирания - 3500 N, толкающее усилие - 600 N, втягивающее усилие - 600 N.

2. Возможно увеличение толкающего усилия до 1000 N при соединении двух активных приводов RackMax 650, соединенных жестким валом.

3. Возможно получение большего количества толковых точек в сочетании с пассивным приводом RackMax 650 или со вторым активным приводом RackMax 650.

4. Комплект поставки RackMax: привод - 1 шт, кронштейнов привода 07464\*\*\* - 1 шт, кронштейн рейки 07463\*\*\* - 1 шт, комплект винтов 07460\*\*\*, шаблон 1 шт.

5. Информация о приводах носит ознакомительный характер. Модель привода выбирается согласно рекомендациям производителя, исходя из размеров створки, ее веса, условий эксплуатации и на основании статических расчетов.

6. При установке привода необходимо руководствоваться рекомендациями производителя.

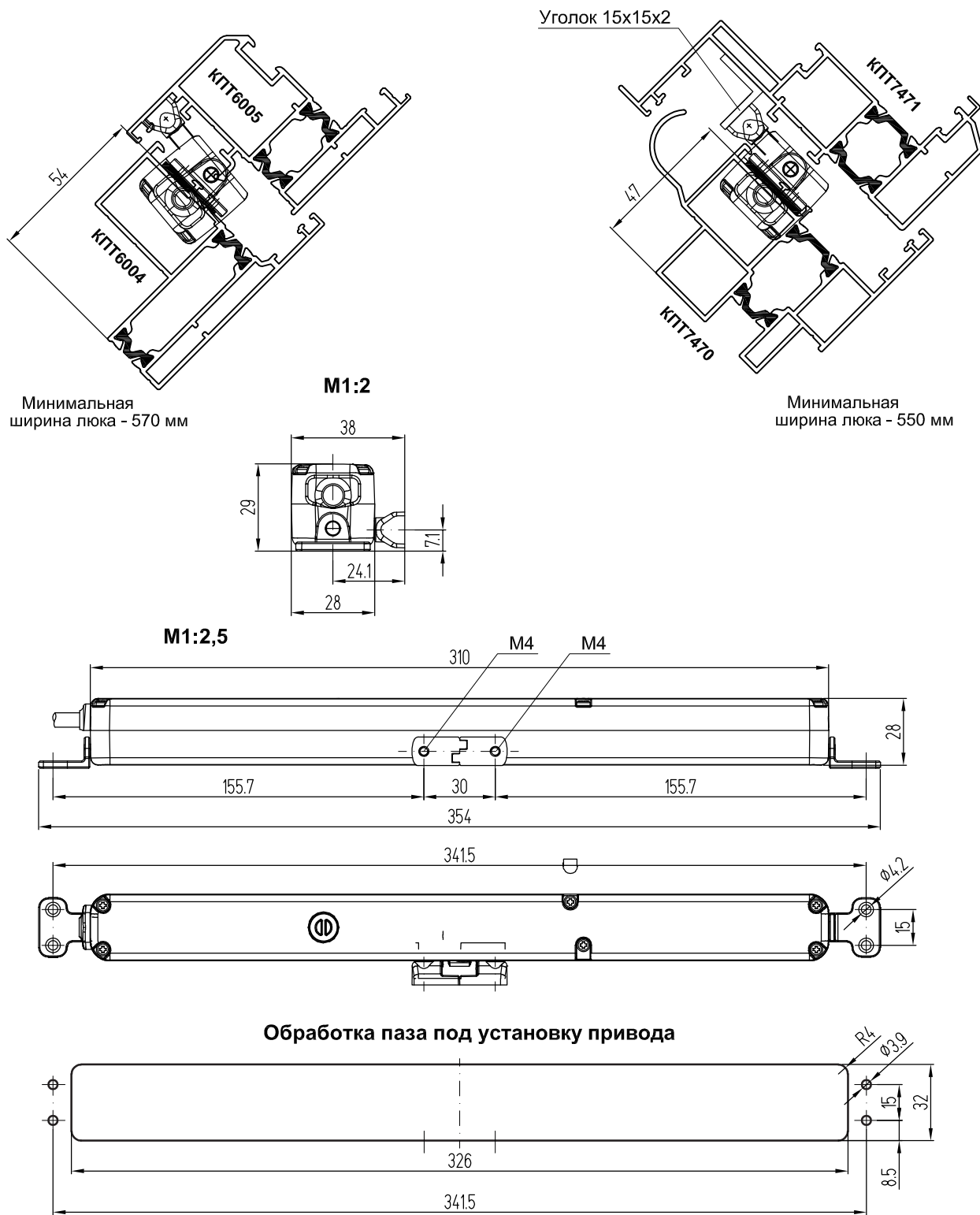

**ХАРАКТЕРИСТИКИ ПРИВОДА**

Модель	Артикул	Рабочее напряжение, В	Толкающее усилие, N	Втягивающее усилие, N	Стат-кая сила удержания, N	Длина хода, мм
VARIA Slim Small	07891***	24	200	200	1000	70/125/170/210

**Примечание:**

1. Цепной привод Varia Slim Small предназначен для применения в системах вентиляции и проветривания помещений, а также для открытия створок в системах противодымной вентиляции.
2. Комплект поставки Varia Slim: привод - 1 шт, комплект кронштейнов привода 05904\*\*\* - 1 шт, кронштейн 05906\*\*\* - 1 шт, кронштейн 05907\*\*\* - 1 шт, ось 05908 - 1 шт, шаблон - 1 шт.
3. Минимальная ширина окна - 500 мм.
4. Информация о приводах носит ознакомительный характер. Модель привода выбирается согласно рекомендациям производителя, исходя из размеров створки, ее веса, условий эксплуатации и на основании статических расчетов.
5. При установке привода необходимо руководствоваться рекомендациями производителя.

## **ГЕОМЕТРИЧЕСКИЕ ХАРАКТЕРИСТИКИ**

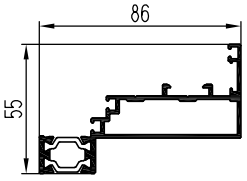
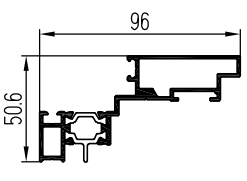
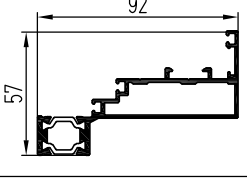
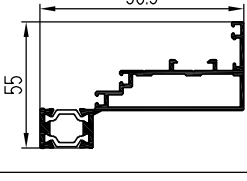
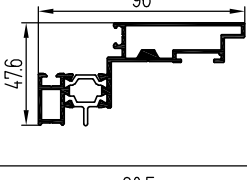
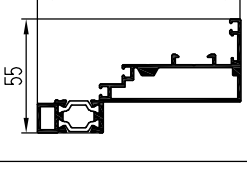
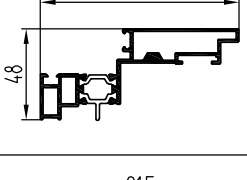
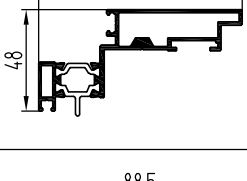
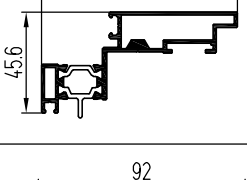
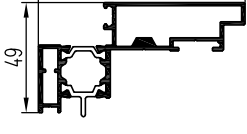
№	Шифр профиля	Сечение профиля	Масса, кг/м	Периметр, мм
1	КПП8601		1,336	413
2	КПП8602		1,455	428,3
3	КПП8606		1,424	399,9
4	КПП8607		1,445	393,5
5	КПП8608		1,452	394,5
6	КПП8609		1,538	408,9
7	КПП8610		1,57	408,5
8	КПП8611		1,357	371,1
9	КПП8619		1,333	393,2
10	КПП8620-1		1,519	401,4

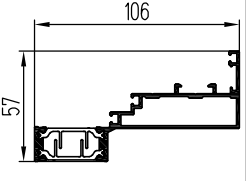
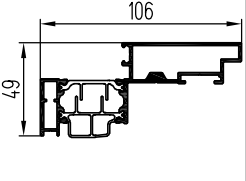
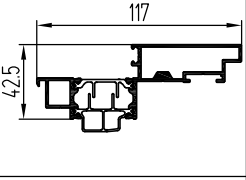
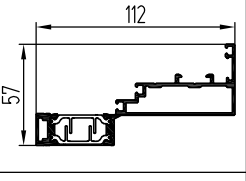
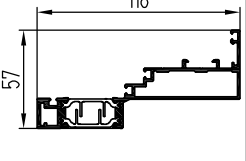
№	Шифр профиля	Сечение профиля	Масса, кг/м	Периметр, мм
11	КПП8622		1,528	454,2
12	КПП8623-1		1,648	425,2
13	КПП8625		1,67	435,6
14	КПП8626		1,659	467,4
15	КПП8629		1,757	489,4

№	Шифр профиля	Сечение профиля	Масса, кг/м	Периметр, мм
1	КПП6004		1,581	352
2	КПП6005		1,554	398

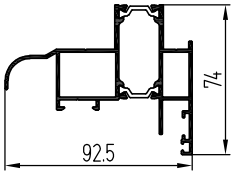
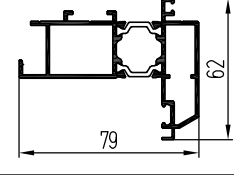

№	Шифр профиля	Сечение профиля	Масса, кг/м	Периметр, мм
1	КПТ7444		1,727	517
2	КПТ7445		1,496	428,1

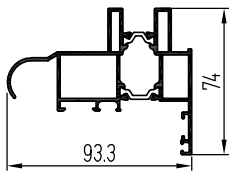
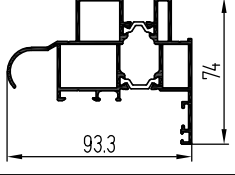
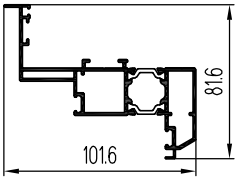
№	Шифр профиля	Сечение профиля	Масса, кг/м	Периметр, мм
3	КПТ7469		1,854	526
4	КПТ7470		1,919	526
5	КПТ7471		1,785	513,2

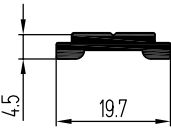
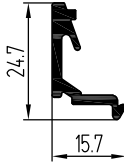
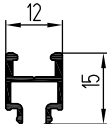
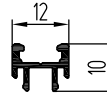
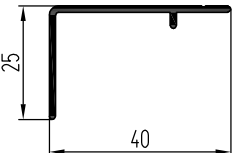
№	Шифр профиля	Сечение профиля	Масса, кг/м	Периметр, мм
1	КП4511		0,172	49,6
2	КП4537		0,251	91
3	КП45339		0,141	94,3
4	КП45396		0,111	71,3
5	КП45424		0,248	134

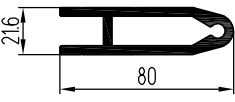
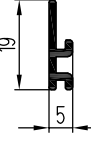
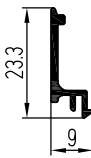
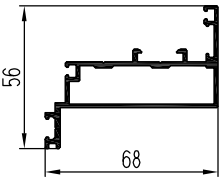
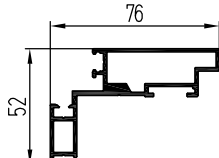
№	Шифр профиля	Сечение профиля	Масса, кг/м	Периметр, мм
6	КП45425		1,992	231
7	КП45516		0,12	60,7
8	КП45545		0,131	73
9	КП45552		1,015	323,9
10	КП45553		1,142	323,1

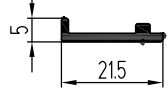
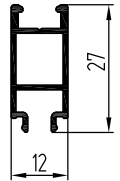
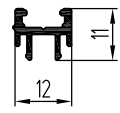
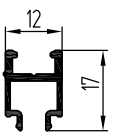
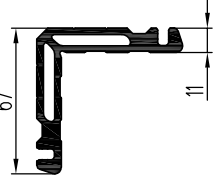
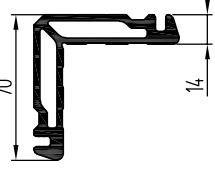
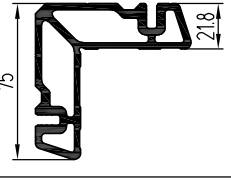
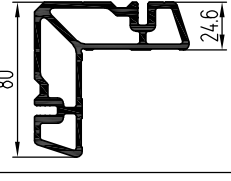
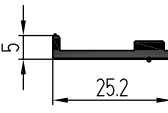
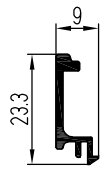
№	Шифр профиля	Сечение профиля	Масса, кг/м	Периметр, мм
11	КПС 013		0,133	56,1
12	КПС 263		0,234	118,2
13	КПС 296		0,133	76,6
14	КПС 297		0,167	101,5
15	КПС 802-1		2,238	296,8
16	КПС 803-1		2,462	307,2
17	КПС 805		2,984	340,3
18	КПС 824		3,2	358,7
19	КПС 928		0,168	63,5
20	КПС 994		0,149	77

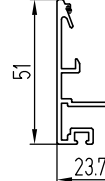
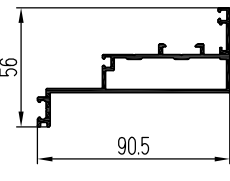
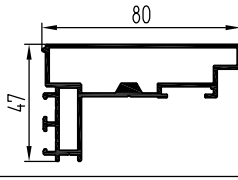
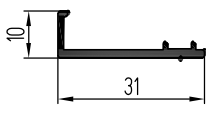
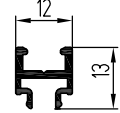
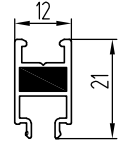
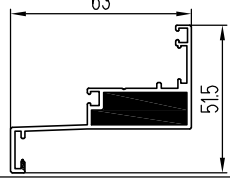
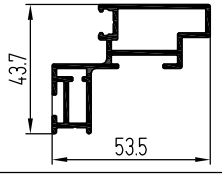
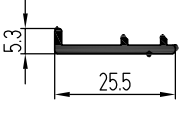
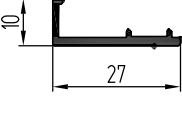
№	Шифр профиля	Сечение профиля	Масса, кг/м	Периметр, мм
21	КПС 1041		0,479	225,7
22	КПС 1087		1,137	368,9
23	КПС 1088		1,256	320
24	КПС 1089		0,19	88
25	КПС 1108		0,144	85,2
26	КПС 1109		0,2	106,2
27	КПС 1358		0,747	281,9
28	КПС 1359		0,853	259
29	КПС 1360		0,149	66,4
30	КПС 1363		0,171	80





ООО "Литейно-Прессовый Завод "Сегал"  
660111, Россия, г. Красноярск,  
ул. Пограничников, 42, стр. 15  
Тел.: (391) 274-90-30  
E-mail: [segal@sial-group.ru](mailto:segal@sial-group.ru)  
[www.sial-group.ru](http://www.sial-group.ru)